

Projecteur DLP®

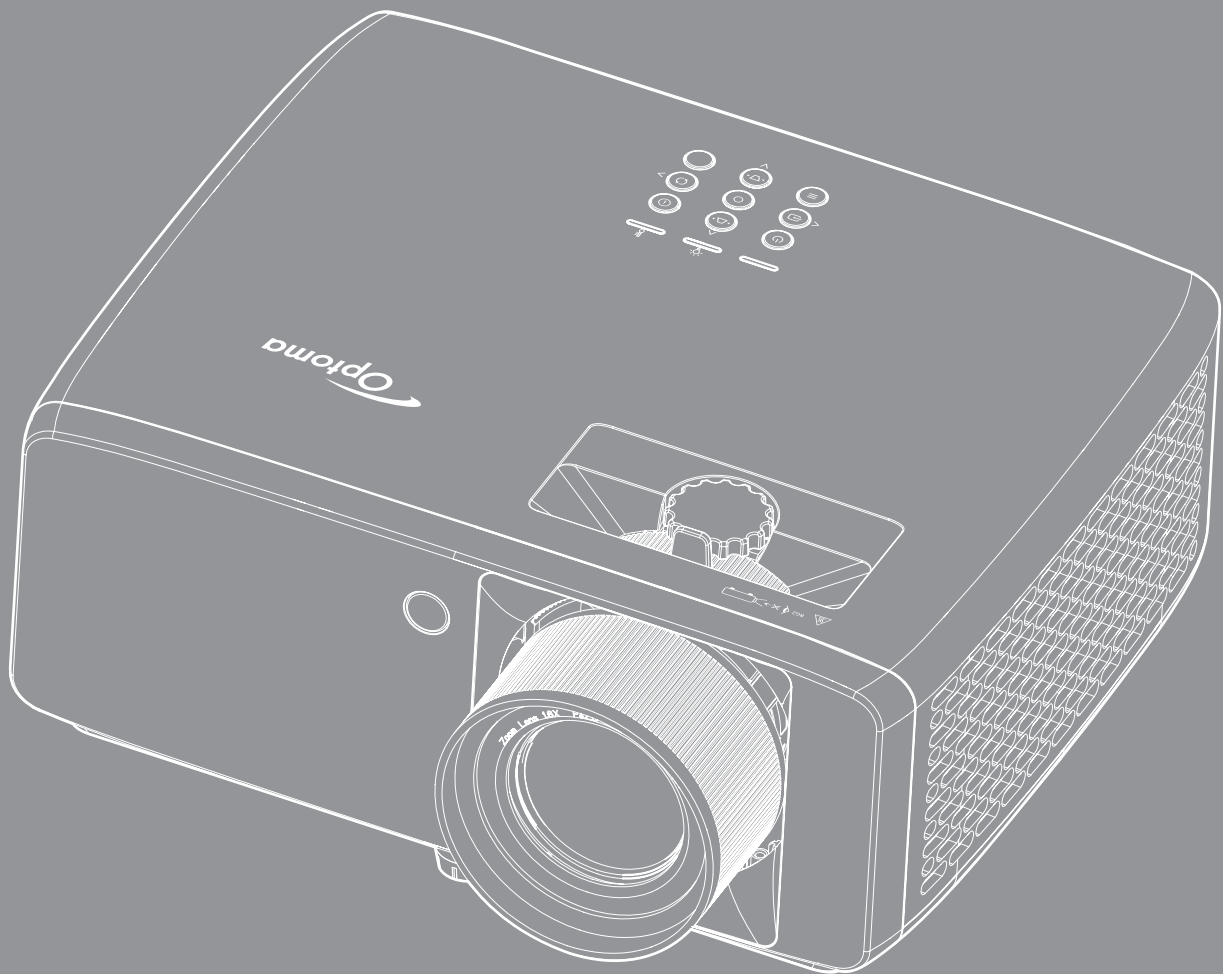

TABLE DES MATIÈRES



SÉCURITÉ	4
<i>Consignes de sécurité importantes</i>	<i>4</i>
<i>Informations de sécurité relatives au rayonnement laser</i>	<i>6</i>
<i>Avis relatif au laser</i>	<i>6</i>
<i>Avis sur le droit d'auteur</i>	<i>7</i>
<i>Limitation de responsabilité</i>	<i>7</i>
<i>Reconnaissance de marque</i>	<i>7</i>
<i>FCC</i>	<i>7</i>
<i>Déclaration de Conformité pour les pays dans l'Union Européenne</i>	<i>8</i>
<i>WEEE</i>	<i>8</i>
<i>Étiquettes des spécifications et d'avertissement</i>	<i>8</i>
<i>cTUVus</i>	<i>9</i>
<i>Nettoyer l'objectif</i>	<i>10</i>
INTRODUCTION	11
<i>Contenu du paquet</i>	<i>11</i>
<i>Accessoires standard</i>	<i>11</i>
<i>Description du produit</i>	<i>12</i>
<i>Connexions</i>	<i>13</i>
<i>Clavier Verrouillé</i>	<i>14</i>
<i>Télécommande</i>	<i>15</i>
CONFIGURATION ET INSTALLATION.....	16
<i>Installation du projecteur</i>	<i>16</i>
<i>Connecter des sources au projecteur</i>	<i>18</i>
<i>Réglage de l'image projetée</i>	<i>20</i>
<i>Configuration Télécommande</i>	<i>21</i>
UTILISER LE PROJECTEUR	23
<i>Mise sous / hors tension du projecteur</i>	<i>23</i>
<i>Sélectionner une source d'entrée</i>	<i>24</i>
<i>Navigation dans le menu et fonctionnalités</i>	<i>25</i>
<i>Arborescence du menu OSD</i>	<i>26</i>
<i>Menu Image - Mode d'image</i>	<i>33</i>
<i>Menu Image - Plage dynamique</i>	<i>34</i>
<i>Menu Image - Luminosité</i>	<i>34</i>
<i>Menu Image - Contraste</i>	<i>34</i>
<i>Menu Image - Netteté</i>	<i>34</i>
<i>Menu Image - Gamma</i>	<i>34</i>
<i>Menu Image - Param. coul</i>	<i>34</i>
<i>Menu Image - Couleur du mur</i>	<i>35</i>
<i>Menu Image - 3D</i>	<i>35</i>

<i>Menu Image - Réinitialiser</i>	36
<i>Menu Affichage - Installation projecteur</i>	37
<i>Menu Affichage - Mode Source lumineuse</i>	37
<i>Menu Affichage - Noir dynamique</i>	37
<i>Menu du mode Faible latence d'affichage</i>	37
<i>Menu Affichage - Rapport d'Aspect</i>	38
<i>Menu Affichage - Correction géométrique</i>	40
<i>Menu Affichage - Zoom numérique</i>	40
<i>Menu Affichage - Décalage d'image</i>	40
<i>Menu Signal d'affichage</i>	40
<i>Menu Affichage - Réinitialiser</i>	41
<i>Réglage du menu de mire</i>	42
<i>Menu Configuration - Langue</i>	42
<i>Menu Configuration - Réglage Menu</i>	42
<i>Menu Configuration - Haute altitude</i>	42
<i>Menu Configuration - Réglages puissance</i>	42
<i>Menu Configuration - Sécurité</i>	43
<i>Menu Configuration - Logo au démarrage</i>	43
<i>Menu Configuration - Couleur Arr Plan</i>	43
<i>Menu Configuration - Mise à jour du système</i>	44
<i>Menu de réinitialisation des réglages</i>	44
<i>Menu Entrée - Source auto</i>	45
<i>Menu Entrée - Commutation entrée automatique</i>	45
<i>Menu Entrée - Réglages HDMI CEC</i>	45
<i>Menu d'affichage sans fil d'entrée</i>	46
<i>Menu Entrée - Réinitialiser</i>	47
<i>Menu Audio - Volume</i>	48
<i>Menu Audio - Muet</i>	48
<i>Menu Format de sortie audio numérique</i>	48
<i>Menu Audio - Réinitialiser</i>	48
<i>Menu Contrôle - Identifiant appareil</i>	49
<i>Menu Contrôle - Réglages télécommande</i>	49
<i>Menu Contrôle - Réglages clavier</i>	49
<i>Menu Contrôle - LAN</i>	49
<i>Menu Contrôle - Contrôle</i>	51
<i>Menu configuration réseau paramètres de contrôle</i>	52
<i>Menu Contrôle - Réinitialiser</i>	59
<i>Menu Informations</i>	60

INFORMATIONS SUPPLÉMENTAIRES 61

<i>Résolutions compatibles</i>	61
<i>Taille d'image et distance de projection</i>	67
<i>Dimensions du projecteur et installation au plafond</i>	69
<i>Codes de la télécommande IR</i>	71
<i>Liaison avec Optoma Management Suite (OMS)</i>	74
<i>Guide de dépannage</i>	77
<i>Voyant d'avertissement</i>	79
<i>Spécifications 4K</i>	80
<i>Spécifications 1080p</i>	81
<i>Les bureaux d'Optoma dans le monde</i>	82

SÉCURITÉ

	Le symbole éclair avec une tête en forme de flèche à l'intérieur d'un triangle équilatéral, est destiné à alerter l'utilisateur de la présence de tensions dangereuses non isolées à l'intérieur du produit. Ces tensions peuvent être d'une puissance suffisante pour constituer un risque d'électrocution pour les individus.
	Le point d'exclamation à l'intérieur d'un triangle équilatéral sert à avertir l'utilisateur des points importants concernant l'utilisation et la maintenance (entretien) dans le document qui accompagne l'appareil.

Veillez suivre tous les avertissements, les mises en garde et les consignes recommandés dans ce guide d'utilisation.

Consignes de sécurité importantes

- Ne bloquez pas les fentes de ventilation. Afin de s'assurer d'un fonctionnement fiable du projecteur et de le protéger contre toute surchauffe, il est recommandé de l'installer dans un lieu qui ne bloque pas la ventilation. Comme exemple, ne pas placer le projecteur sur une table à café encombrée, un divan, un lit ou etc. Ne pas l'installer dans un endroit fermé tel qu'une bibliothèque ou un meuble pouvant empêcher la circulation d'air.
- Pour réduire les risques d'incendie et/ou d'électrocution, n'exposez pas cet appareil à la pluie ou à l'humidité. Ne pas installer à proximité de sources de chaleur telles que les radiateurs, les bouches de chauffage, les cuisinières ou d'autres appareils (y compris les amplificateurs) produisant de la chaleur.
- Ne pas laisser des objets ou des liquides pénétrer dans le projecteur. Ils peuvent toucher des points de tension dangereuse et des pièces court-circuitées peuvent entraîner un incendie ou un choc électrique.
- N'utilisez pas dans les conditions suivantes :
 - Dans des environnements extrêmement chauds, froids ou humides.
 - (i) Vérifiez que la température ambiante de la pièce est comprise entre 0°C ~ 40°C
 - (ii) L'humidité relative est max 80%
 - Dans des zones susceptibles de comporter un excès de poussière et de saleté.
 - A proximité de tout appareil générant un champ magnétique puissant.
 - Sous la lumière directe du soleil.
- Ne pas utiliser l'appareil s'il est physiquement abîmé ou endommagé. Un endommagement ou un mauvais traitement physique pourrait être (mais n'est pas limité à) :
 - Lorsque l'appareil est tombé.
 - Lorsque le cordon d'alimentation ou la fiche ont été endommagés.
 - Lorsqu'un liquide a pénétré dans le projecteur.
 - Lorsque le projecteur a été exposé à la pluie ou à l'humidité.
 - Lorsque quelque chose est tombé dans le projecteur ou est lâche dedans.
- Ne placez pas le projecteur sur une surface instable. Le projecteur pourrait tomber et causer des blessures ou s'endommager.
- Ne bloquez pas lumière sortant de l'objectif du projecteur lorsque ce dernier est en fonctionnement. La lumière fera chauffer l'objet et pourrait fondre, causer des brûlures ou provoquer un incendie.
- Veuillez ne pas ouvrir et ne pas démonter le projecteur car vous pourriez vous électrocuter.
- Ne pas essayer de réparer le projecteur vous-même. Ouvrir ou retirer les couvercles pourrait vous exposer à des tensions dangereuses ou aux d'autres dangers. Veuillez contacter Optoma avant de faire réparer l'appareil.

- Référez-vous au boîtier du projecteur pour les marques concernant la sécurité.
- L'appareil ne peut être réparé que par du personnel de service autorisé.
- Utilisez uniquement les pièces/accessoires spécifiés par le constructeur.
- Ne regardez pas directement vers l'objectif du projecteur lors de l'utilisation. La force de la lumière risque de vous abîmer les yeux.
- Ce projecteur détectera automatiquement la durée de vie de la source lumineuse.
- Lorsque vous éteignez le projecteur, veuillez vous assurer que le cycle de refroidissement est terminé avant de couper l'alimentation. Laissez le projecteur 90 secondes pour qu'il refroidisse.
- Mettez hors tension et débranchez la fiche d'alimentation de la prise de courant CA avant de nettoyer le produit.
- Utilisez un chiffon doux et sec avec un détergent doux pour nettoyer le boîtier de l'appareil. N'utilisez pas de nettoyants abrasifs, cires ou solvants pour nettoyer l'appareil.
- Débranchez le cordon d'alimentation de la prise de courant CA si le produit ne va pas être utilisé pendant une longue période.
- N'installez pas le projecteur à un endroit où il peut être soumis à des vibrations ou des chocs.
- Ne touchez pas l'objectif à mains nues.
- Retirez la ou les piles de la télécommande avant stockage. Si la ou les piles restent dans la télécommande pendant de longues périodes, elles peuvent fuir.
- N'utilisez et ne stockez pas le projecteur dans des endroits où la fumée d'huile ou de cigarettes peut être présente, car cela peut nuire aux performances du projecteur.
- Suivez l'orientation d'installation du projecteur indiquée, car les installations non conventionnelles peuvent nuire aux performances du projecteur.
- Utilisez un bloc multiprise et/ou un parasurtenseur. Car les pannes de courant et les baisses de tension peuvent tuer des appareils.

Informations de sécurité relatives au rayonnement laser

- Ce produit est classé PRODUIT LASER DE CLASSE 1 - GROUPE DE RISQUE 2 selon la norme IEC60825-1:2014. Il est également conforme à 21 CFR 1040.10 et 1040.11 en tant que projecteur à éclairage laser (LIP) de Groupe de risque 2 tel que défini dans IEC 62471-5:Ed.1.0. Pour plus d'informations, consultez l'avis relatif au laser n° 57 du 8 mai 2019.
- Conforme aux normes 21 CFR 1040.10 et 1040.11 à l'exception de la conformité au groupe de risque 2 LIP, défini dans la norme IEC 62471-5:Ed.1.0. Pour plus d'informations, consultez l'avis relatif au laser n° 57 du 8 mai 2019.
- IEC 60825-1:2014/EN 60825-1+A11/EN50689:2021 : PRODUIT LASER DE CLASSE 1, GROUPE DE RISQUE 2
- IEC 62471-5:2015 : GROUPE DE RISQUE 2

IEC 60825-1:2014, EN 60825-1:2014+A11:2021, EN 50689:2021 CLASS 1 CONSUMER LASER PRODUCT RISK GROUP 2, Complies with 21 CFR 1040.10 and 1040.11 except for conformance as a Risk Group 2 LIP as defined in IEC 62471-5:Ed.1.0. For more information see Laser Notice No. 57, dated May 8, 2019.
IEC 60825-1:2014 等級1雷射產品RG2危險等級
IEC 60825-1:2014 1类激光产品RG2危险等级

WARNING: MOUNT ABOVE THE HEADS OF CHILDREN!
Do not look into the beam less than 1m.
No direct eye exposure to the beam is permitted.
"AVERTISSEMENT: INSTALLER AU-DESSUS DE LA TÊTE DES ENFANTS."
Avertissement supplémentaire contre l'exposition oculaire pour des expositions à une distance de moins de 1m.
「警告：安裝高於兒童頭頂！」
請勿在距離小於1米的範圍內直視光束，嚴禁眼睛直接暴露於光束中。
「警告：安裝高於兒童頭頂！」
請勿在距離小於1米的範圍內直視光束，嚴禁眼睛直接暴露於光束中。



- Instructions supplémentaires relatives à la surveillance des enfants, ne pas fixer et ne pas utiliser d'aides optiques.
- Instructions supplémentaires d'installer hors de portée des enfants.
- Il est conseillé de surveiller les enfants et de ne jamais les laisser regarder le faisceau du projecteur quelle que soit la distance du projecteur.
- Il est conseillé de faire preuve de prudence lorsque vous utilisez la télécommande pour démarrer le projecteur face à l'objectif de projection.
- Il est recommandé d'éviter d'utiliser des aides optiques telles que des jumelles ou des télescopes face au faisceau.
- Comme toute source lumineuse, ne pas fixer le faisceau directement, RG2 IEC 62471-5:2015.
- AVERTISSEMENT : INSTALLER AU-DESSUS DE LA TÊTE DES ENFANTS. L'utilisation d'une fixation au plafond est recommandée avec ce produit pour le placer au-dessus de la hauteur des yeux des enfants.
- Attention - Utiliser des commandes, ajustements ou procédures autres que ceux indiqués ici peuvent causer une exposition dangereuse aux rayonnements.
- Ne pas ouvrir ou démonter le projecteur car cela pourrait provoquer des dégâts par exposition au rayonnement laser.
- Ne pas fixer le faisceau lorsque le projecteur est allumé. La lumière brillante peut causer des dommages permanents aux yeux.

À défaut de suivre la procédure de contrôle, de réglage ou d'utilisation, il y a risque de provoquer des dégâts par exposition au rayonnement laser.

Avis relatif au laser

IEC 60825-1:2014/EN 60825-1+A11/EN50689:2021 : PRODUIT LASER DE CLASSE 1, GROUPE DE RISQUE 2

L'utilisation prévue du produit en tant que produit laser grand public est conforme à la norme EN 50689:2021.

PRODUIT LASER GRAND PUBLIC DE CLASSE 1

EN 50689:2021

Avis sur le droit d'auteur

Ce documentation, y compris toutes les photos, les illustrations et le logiciel est protégé par des lois de droits d'auteur internationales, avec tous droits réservés. Ni ce manuel ni les éléments stipulés ci-contre ne peuvent être reproduits sans le consentement écrit de l'auteur.

© Copyright 2025

Limitation de responsabilité

Les informations contenues dans le présent document sont sujettes à des modifications sans préavis. Le fabricant ne fait aucune représentation ni garantie par rapport au contenu ci-contre et renie plus particulièrement toute garantie implicite de commercialisation des marchandises ou d'adaptabilité pour un objectif quelconque. Le fabricant se réserve le droit de réviser cette documentation et d'apporter des modifications de temps à autre au contenu ci-contre sans que le fabricant ne soit dans l'obligation d'avertir les personnes des révisions ou modifications qui ont eu lieu.

Reconnaissance de marque

Kensington est une marque déposée aux États-Unis d'ACCO Brand Corporation avec inscriptions émises et demandes en cours dans d'autres pays du monde entier.

HDMI, le logo HDMI, et High-Definition Multimedia Interface sont des marques commerciales ou des marques déposées de HDMI Licensing LLC, aux États-Unis et dans d'autres pays.

DLP®, DLP Link et le logo DLP sont des marques déposées de Texas Instruments et BrilliantColor™ est une marque commerciale de Texas Instruments.

Tous les autres noms de produits stipulés dans le présent manuel sont les propriétés de leurs détenteurs respectifs et sont reconnus comme tels.

FCC

Cet appareil a été testé et reconnu conforme aux limites pour les appareils numériques de Classe B, conformément à l'Article 15 des Règlements FCC. Ces limites garantissent une protection suffisante contre les interférences dangereuses liées à l'utilisation de l'équipement dans un environnement résidentiel. Cet appareil génère, utilise et peut émettre de l'énergie fréquence radio et, s'il n'est pas installé et utilisé en accord avec les instructions, peut provoquer des interférences dans les communications radio.

Cependant, il ne peut être garanti qu'aucune interférence ne se produira dans une installation particulière. Si cet appareil provoque des interférences néfastes pour la réception de la radio ou de la télévision, ce qui peut être déterminé en éteignant puis en rallumant l'appareil, l'utilisateur est encouragé à tenter de corriger les interférences par une ou plusieurs des mesures suivantes :

- Réorienter ou déplacer l'antenne de réception.
- Augmenter la distance entre l'appareil et le récepteur.
- Connecter l'appareil sur un circuit différent de celui sur lequel le récepteur est branché.
- Consulter le revendeur ou un technicien radio/télévision expérimenté pour l'aide.

Avis : Câbles blindés

Toutes les connexions avec d'autres appareils informatiques doivent être effectuées à l'aide de câbles blindés pour rester conforme au règlement de la FCC.

Attention

Les changements et modifications non approuvés expressément par le fabricant pourraient annuler la compétence de l'utilisateur, qui est accordée par la FCC, à opérer ce projecteur.

Conditions de fonctionnement

Cet appareil est conforme à l'article 15 des Règlements FCC. Son fonctionnement est sujet aux deux conditions suivantes :

1. Cet appareil ne doit pas provoquer d'interférences néfastes, et
2. Cet appareil doit accepter toutes les interférences reçues, y compris celles pouvant provoquer un fonctionnement indésirable.

Avis : Utilisateurs Canadiens

This Class B digital apparatus complies with Canadian ICES-003.

Remarque à l'intention des utilisateurs canadiens

Cet appareil numérique de la classe B est conforme à la norme NMB-003 du Canada.

Déclaration de Conformité pour les pays dans l'Union Européenne

- Directive CEM 2014/30/UE (y compris amendements)
- Directive Basse tension 2014/35/UE
- RED 2014/53/UE (si le produit dispose de la fonction RF)

WEEE



Consignes de mise au rebut

Ne pas jeter cet appareil électronique dans les déchets pour vous en débarrasser. Pour réduire la pollution et garantir une meilleure protection de l'environnement, veuillez le recycler.

Étiquettes des spécifications et d'avertissement

Les étiquettes des spécifications et d'avertissement sont placées aux endroits suivants :

Modèle 4K

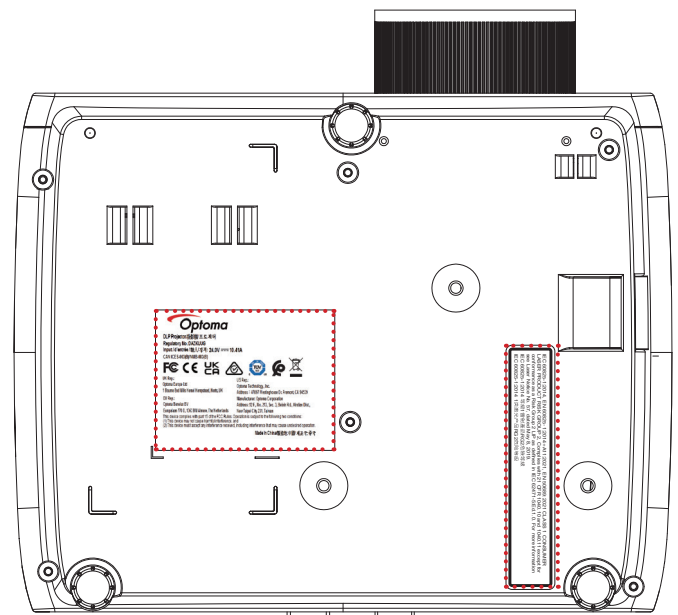
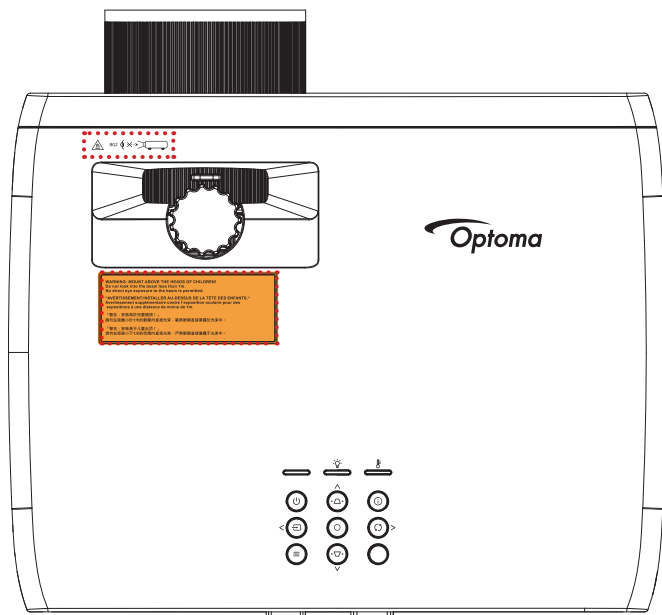
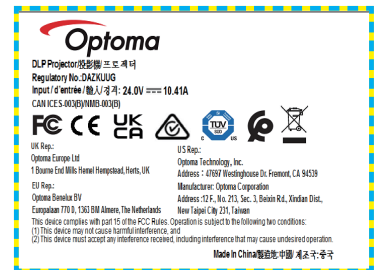

Modèle 1080p

Optoma
 DLP Projector投影机 投影机
 Regulatory No. DACE24JUG
 Input / 输入 / 入力: 24.0V === 10.41A
 CAN ICES 40(B)/NMB 40(B)

UK Rep: Optoma Europe Ltd
 1 Stone Cut Mill Lane Hemel Hempstead, Herts, UK
 EU Rep: Optoma Europe Ltd
 European 770 0, 1500 BM Almere, The Netherlands
 U.S. Rep: Optoma Technology, Inc.
 Address: 4789 Westinghouse Dr. Fremont, CA 94539
 Manufacturer: Optoma Corporation
 Address: 51 F., No. 213, Sec. 3, Beitou Rd., Beitou Dist., New Taipei City 231, Taiwan
 Made in China 中国制造 中国 制造

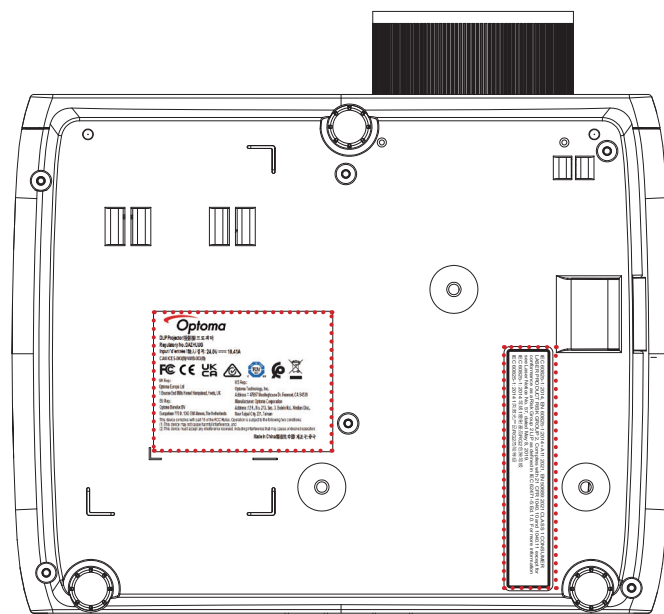
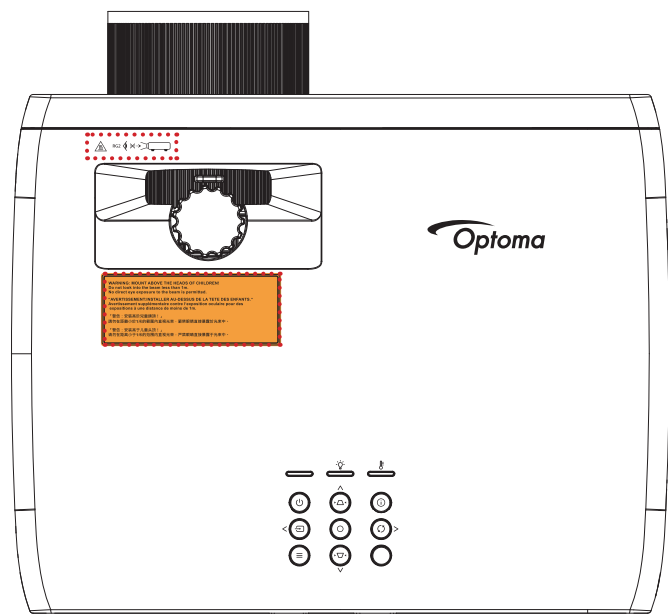

Remarque : Pour l'alimentation électrique, les valeurs nominales et les informations sur le produit, veuillez vous référer à l'étiquette située sous le produit.

cTUVus

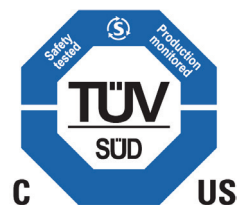

Nettoyer l'objectif

- Avant de nettoyer l'objectif, veillez à éteindre le projecteur et à débrancher le cordon d'alimentation afin de le laisser refroidir complètement.
- Utilisez de l'air comprimé pour éliminer la poussière.
- Utilisez un linge spécial pour nettoyer l'objectif et essuyez-le avec soin. Ne touchez pas l'objectif avec vos doigts.
- N'utilisez ni détergents alcalins / acides ni de solvants volatils tels que l'alcool pour nettoyer l'objectif. Si l'objectif est endommagé en raison du processus de nettoyage, ceci n'est pas couvert par la garantie.
- Ne touchez pas l'objectif à mains nues.

ATTENTION !



Surface chaude, ne pas toucher

- Ne placez pas vos mains, votre visage ou un objet devant l'objectif du projecteur lorsqu'il est allumé. Il pourrait devenir extrêmement chaud et causer un incendie ou des dommages dus à la chaleur émise par la sortie de la lumière. Les objets placés devant l'objectif peuvent chauffer, fondre ou même commencer un incendie.
- Ne vaporisez pas de gaz inflammable pour nettoyer la poussière et la saleté sur l'objectif. Cela peut causer un incendie.



Avertissement : N'utilisez pas de pulvérisateur contenant des gaz inflammables pour éliminer la poussière ou la saleté de l'objectif. Cela pourrait provoquer un feu en raison de la chaleur excessive à l'intérieur du projecteur.



Avertissement : Ne nettoyez pas l'objectif si le projecteur est en train de chauffer. Cela pourrait décoller le film superficiel de l'objectif.



Avertissement : N'essuyez pas et ne tapotez pas l'objectif avec un objet dur.

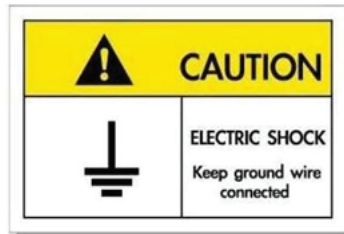

- Pour éviter tout choc électrique, l'appareil et ses périphériques doivent être correctement reliés à la terre.
- Cet appareil est équipé d'une fiche d'alimentation à trois broches avec mise à la terre.
- Ne retirez pas la broche de mise à la terre de la fiche d'alimentation.
- Il s'agit d'un dispositif de sécurité. Si vous ne parvenez pas à insérer la fiche dans la prise, contactez un électricien.
- N'essayez pas de neutraliser la prise de terre.

Mise à la terre du cordon d'alimentation

Cet appareil est conçu pour fonctionner avec le cordon d'alimentation mis à la terre. Si le cordon d'alimentation n'est pas mis à la terre, cela peut causer un choc électrique. Vérifiez que le cordon d'alimentation est directement connecté à la prise murale et correctement mis à la terre.

N'utilisez pas l'adaptateur de prise à 2 broches pour la conversion.

INTRODUCTION

Nous vous remercions d'avoir acheté ce projecteur laser Optoma. Pour obtenir la liste complète des caractéristiques, veuillez consulter la page du produit sur notre site Web, où vous trouverez également des informations et de la documentation supplémentaires telles que la FAQ.

Contenu du paquet

Déballez avec précaution et vérifiez que vous avez les éléments suivants en plus des accessoires standard. Certains des éléments pour des accessoires en option peuvent ne pas être disponibles en fonction du modèle, de la spécification et de votre région d'achat. Consultez votre point de vente à ce sujet. Certains accessoires peuvent varier d'une région à l'autre.

La carte de garantie n'est fournie que dans certaines régions. Consultez votre revendeur pour plus d'informations.

Accessoires standard

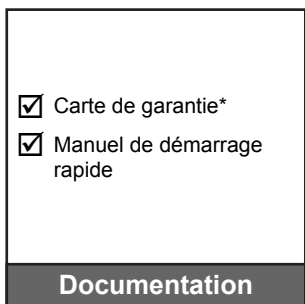
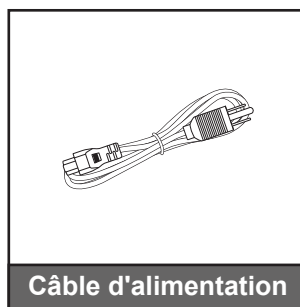
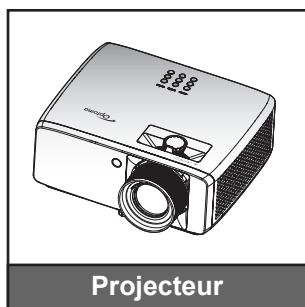

Remarque :

- La télécommande est livrée avec une pile.
- *Pour des informations sur la garantie, veuillez visiter : <https://www.optoma.com/support/download>.
- Pour accéder aux informations d'installation, au manuel d'utilisation, aux informations sur la garantie et aux mises à jour du produit - veuillez scanner le code QR ou visiter l'URL suivant : <https://www.optoma.com/support/download>



INTRODUCTION

Description du produit

Modèle 4K

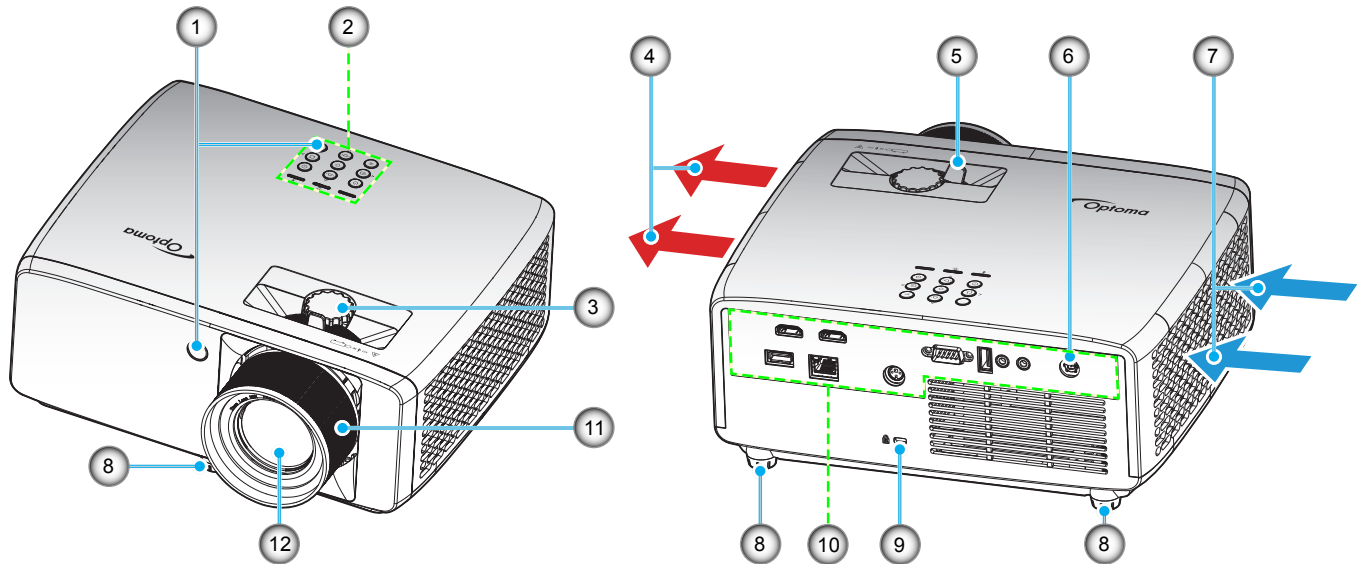

Modèle 1080p

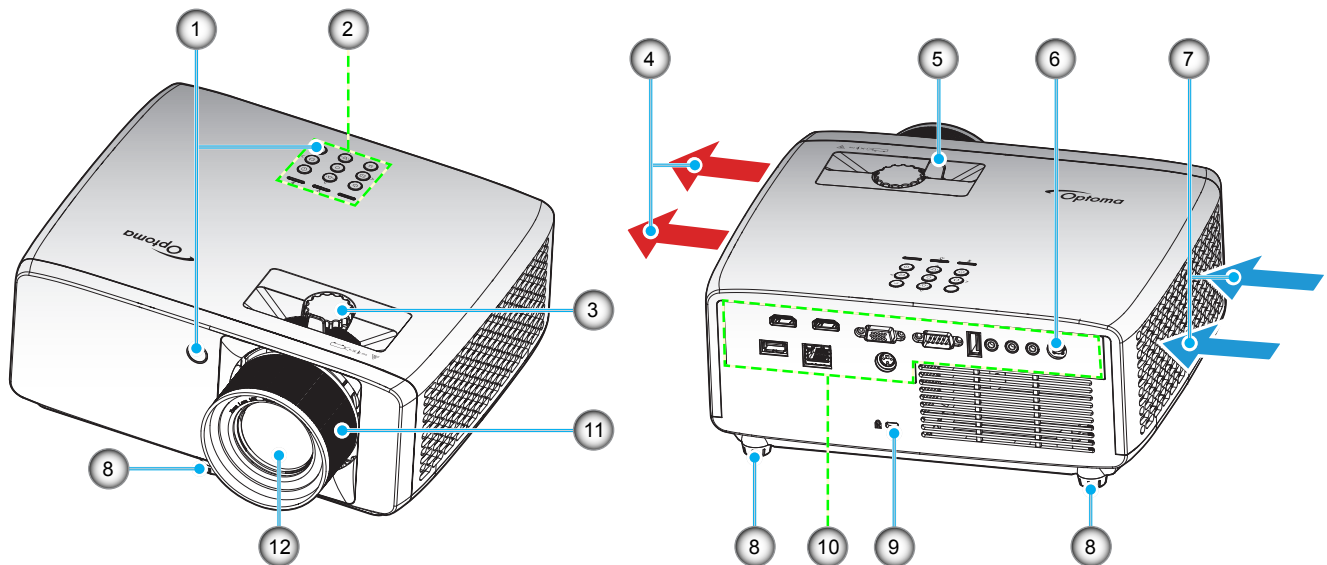

Remarque :

- Ne bloquez pas les événements d'entrée/sortie du projecteur.
- Lorsque vous utilisez le projecteur dans un espace clos, laissez au moins 30 cm d'espace autour des événements d'entrée/sortie.

No.	Élément	No.	Élément
1.	Récepteurs IR	7.	Ventilation (entrée)
2.	Clavier	8.	Pied de réglage inclinable
3.	Bouton de décalage de l'objectif	9.	Port de verrouillage Kensington™
4.	Ventilation (sortie)	10.	Entrée/sortie
5.	Bascule du zoom	11.	Bague de focus
6.	Prise CC	12.	Objectif

INTRODUCTION

Connexions

Modèle 4K

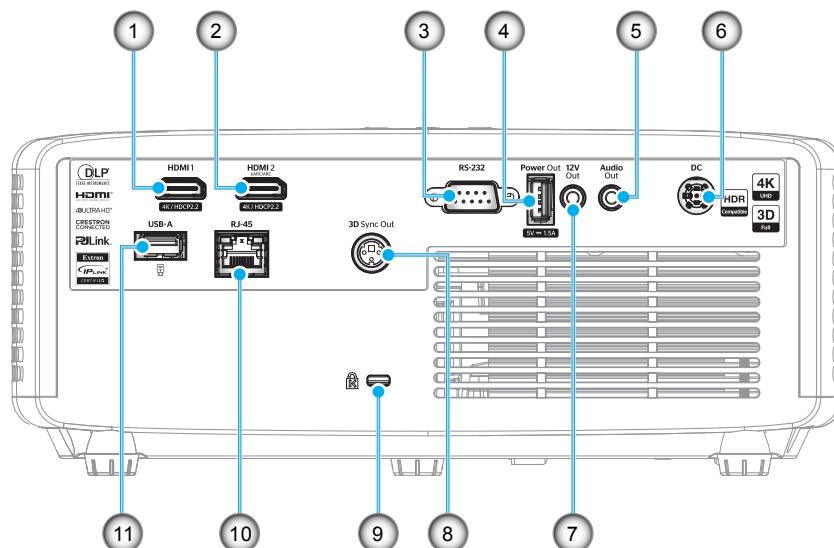

Modèle 1080p

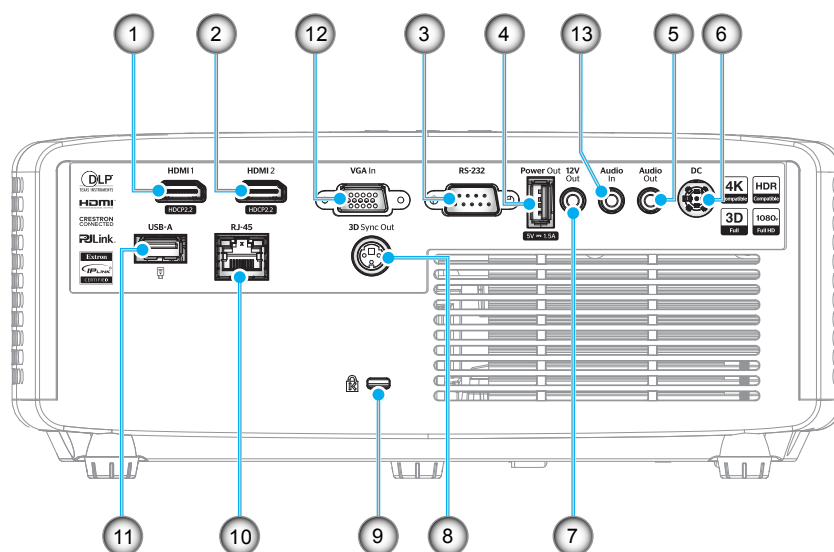

No.	Élément	No.	Élément
1.	Connecteur ENTRÉE HDMI 1	8.	Connecteur SORTIE Sync 3D
2.	Connecteur ENTRÉE HDMI 2	9.	Port de verrouillage Kensington™
3.	Connecteur RS-232	10.	Connecteur RJ-45
4.	Connecteur de sortie d'alimentation USB (5V=1,5A)	11.	Connecteur USB type A
5.	Connecteur de SORTIE audio	12.	Connecteur ENTRÉE VGA
6.	Prise CC	13.	Connecteur d'ENTRÉE audio
7.	Connecteur de SORTIE 12V		

INTRODUCTION

Clavier Verrouillé

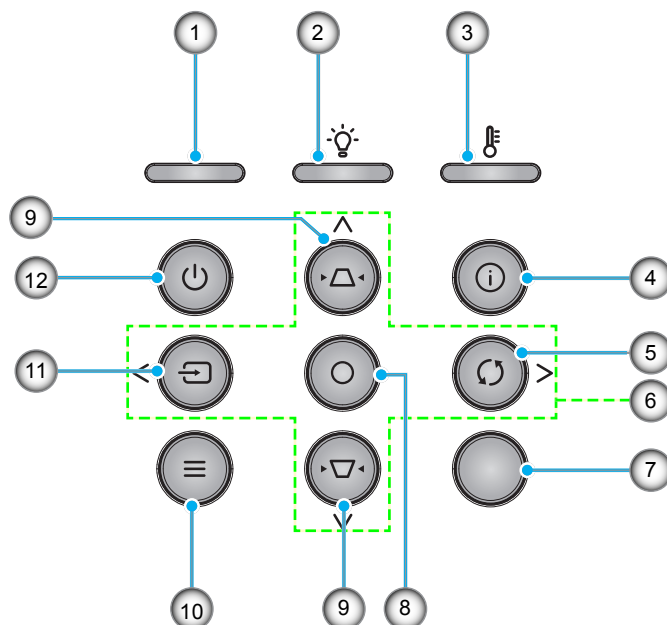

No.	Élément	No.	Élément
1.	LED d'alimentation	7.	Capteur IR
2.	DEL de la lampe	8.	Entrée
3.	DEL de la température	9.	Correction Trapèze
4.	Information	10.	Menu
5.	Resynchroniser	11.	Source
6.	Quatre touches de sélection directionnelles	12.	Alimentation

INTRODUCTION

Télécommande

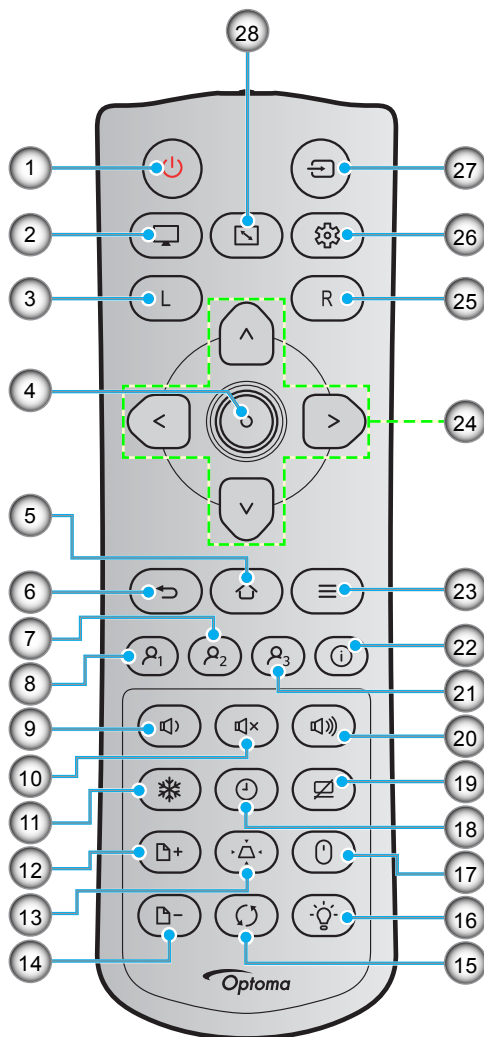

No.	Élément	No.	Élément
1.	Alimentation	15.	Resync
2.	Mode Affichage	16.	Mode Source Lumineuse
3.	Clic gauche de souris	17.	Souris
4.	Entrée	18.	Sleep Timer
5.	Accueil	19.	AV Muet
6.	Retour	20.	Volume +
7.	Utilisateur 2 (Affectable)	21.	Utilisateur 3 (Affectable)
8.	Utilisateur 1 (Affectable)	22.	Information
9.	Volume -	23.	Menu
10.	Muet	24.	Quatre touches de sélection directionnelles
11.	Figer	25.	Clic droit souris
12.	Page vers le Haut	26.	Menu Configuration
13.	Trapèze	27.	Source
14.	Page vers le bas	28.	Rapport d'Aspect

Remarque : Certaines touches peuvent ne pas fonctionner pour les modèles qui ne prennent pas en charge ces fonctionnalités.

CONFIGURATION ET INSTALLATION

Installation du projecteur

Votre projecteur est conçu pour être installé à un des quatre emplacements possibles.

La disposition de la pièce et vos préférences personnelles détermineront l'emplacement d'installation que vous choisirez. Prenez en compte la taille et la position de votre écran, l'emplacement d'une prise de courant adéquate, ainsi que l'emplacement et la distance entre le projecteur et le reste de votre équipement.

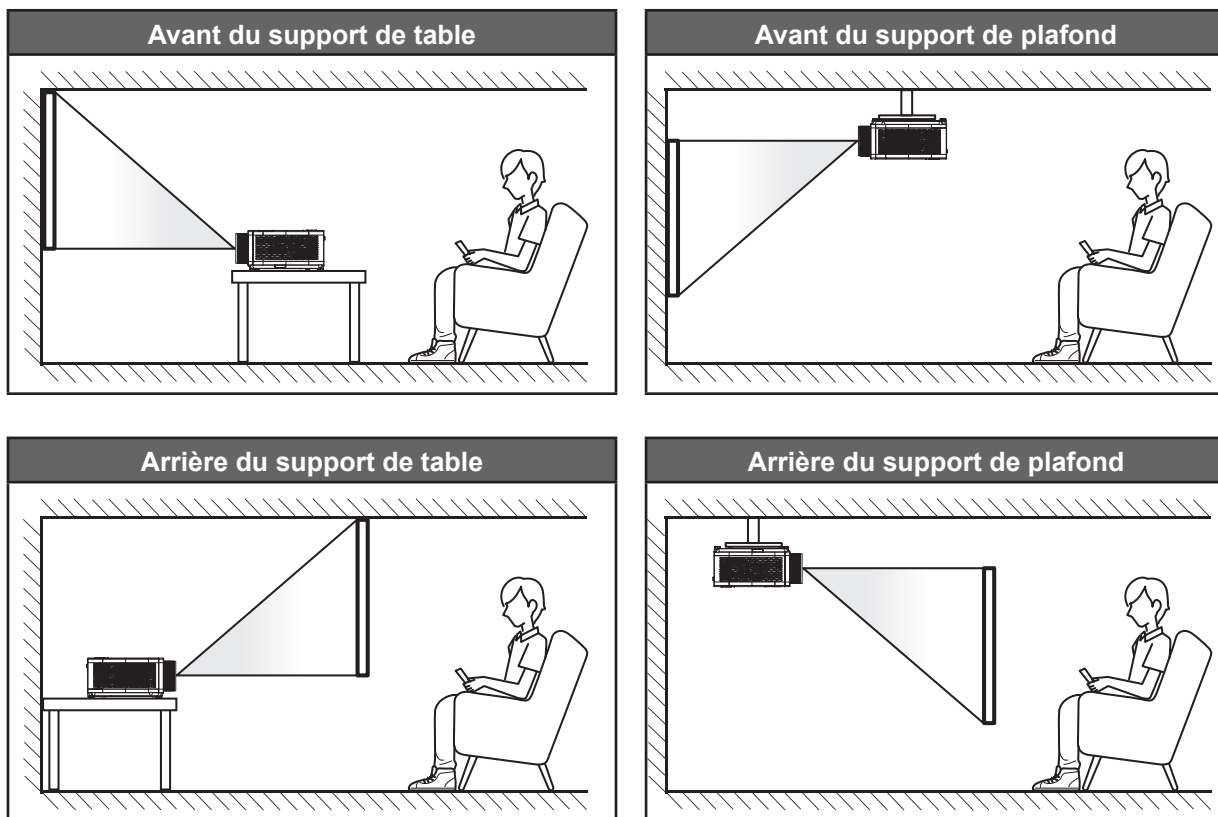

Le projecteur doit être placé à plat sur une surface plane et à 90 degrés/à la perpendiculaire de l'écran.

- Pour déterminer l'emplacement du projecteur pour une taille d'écran donnée, veuillez consulter le tableau de distances en page 67.
- Pour déterminer la taille d'écran pour une distance donnée, veuillez consulter le tableau de distances en page 67.

Remarque : *Plus le projecteur est éloigné de l'écran, plus l'image projetée est grande et le décalage vertical augmente proportionnellement.*

CONFIGURATION ET INSTALLATION

Avis relatif à l'installation du projecteur

- Fonctionnement en orientation libre à 360°

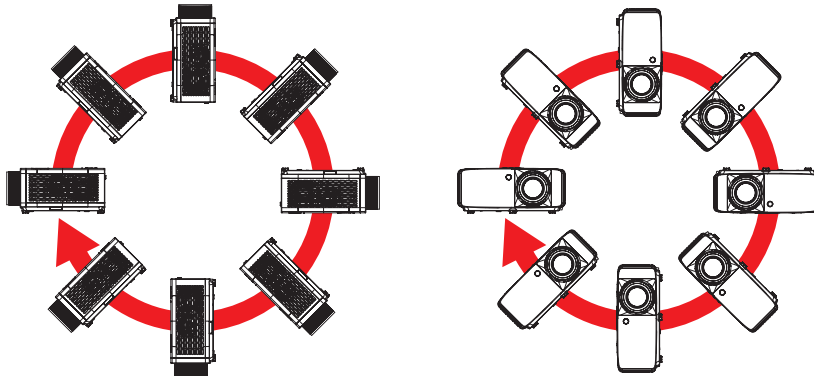

- Laissez au moins 30 cm d'espace autour de l'orifice d'évacuation.

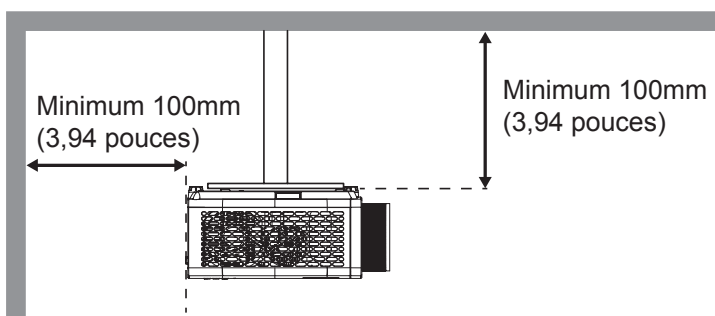
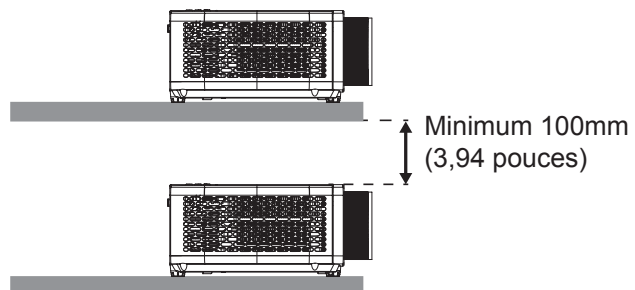
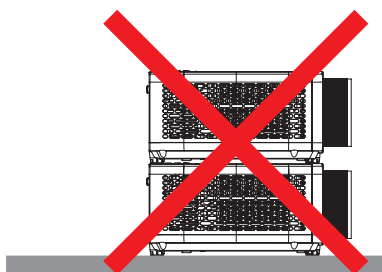
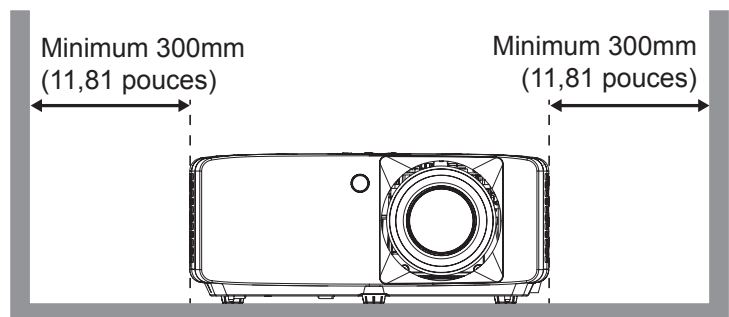
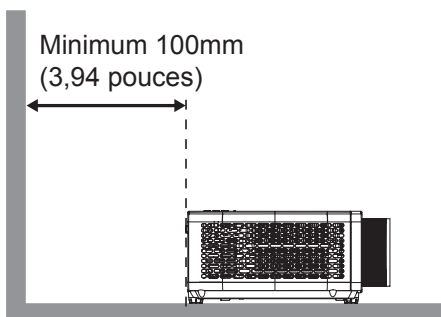

- Vérifiez que les orifices d'arrivée ne recyclent pas l'air chaud provenant de l'orifice d'évacuation.
- En cas d'utilisation du projecteur dans un espace clos, assurez-vous que la température de l'air environnant dans l'enceinte ne dépasse pas la température de fonctionnement lorsque le projecteur fonctionne et que les orifices d'admission et d'évacuation d'air ne sont pas obstrués.
- Toutes les enceintes doivent réussir une évaluation thermique certifiée pour s'assurer que le projecteur ne recycle pas l'air évacué; car cela pourrait causer l'arrêt de l'appareil même si la température de l'enceinte est dans la plage de température de fonctionnement acceptable.

CONFIGURATION ET INSTALLATION

Connecter des sources au projecteur

Modèle 4K

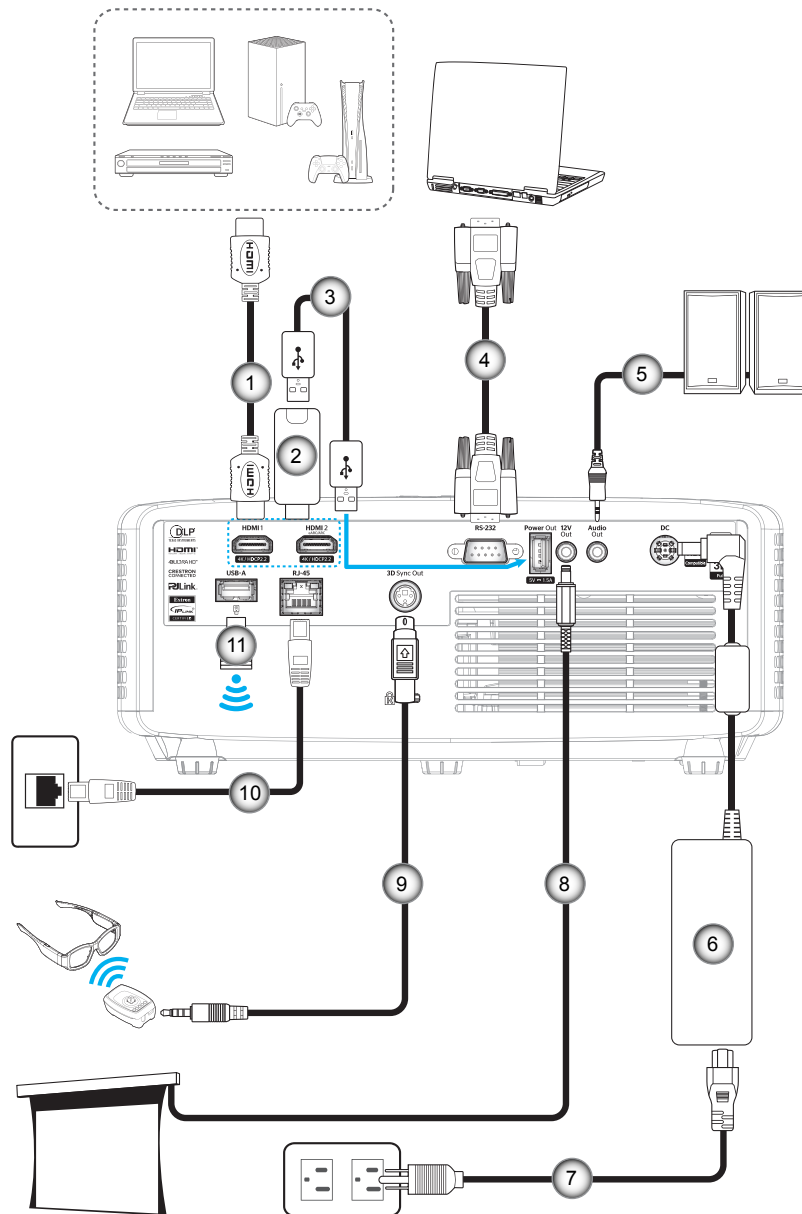

No.	Élément	No.	Élément
1.	Câble HDMI	7.	Câble d'alimentation
2.	Clé HDMI	8.	Prise 12 V CC
3.	Câble Alimentation USB	9.	Câble Émetteur 3D
4.	Câble RS232	10.	Câble RJ-45
5.	Câble de haut-parleur	11.	Disque dur USB / Dongle WiFi
6.	Adaptateur d'alimentation		

CONFIGURATION ET INSTALLATION

Modèle 1080p

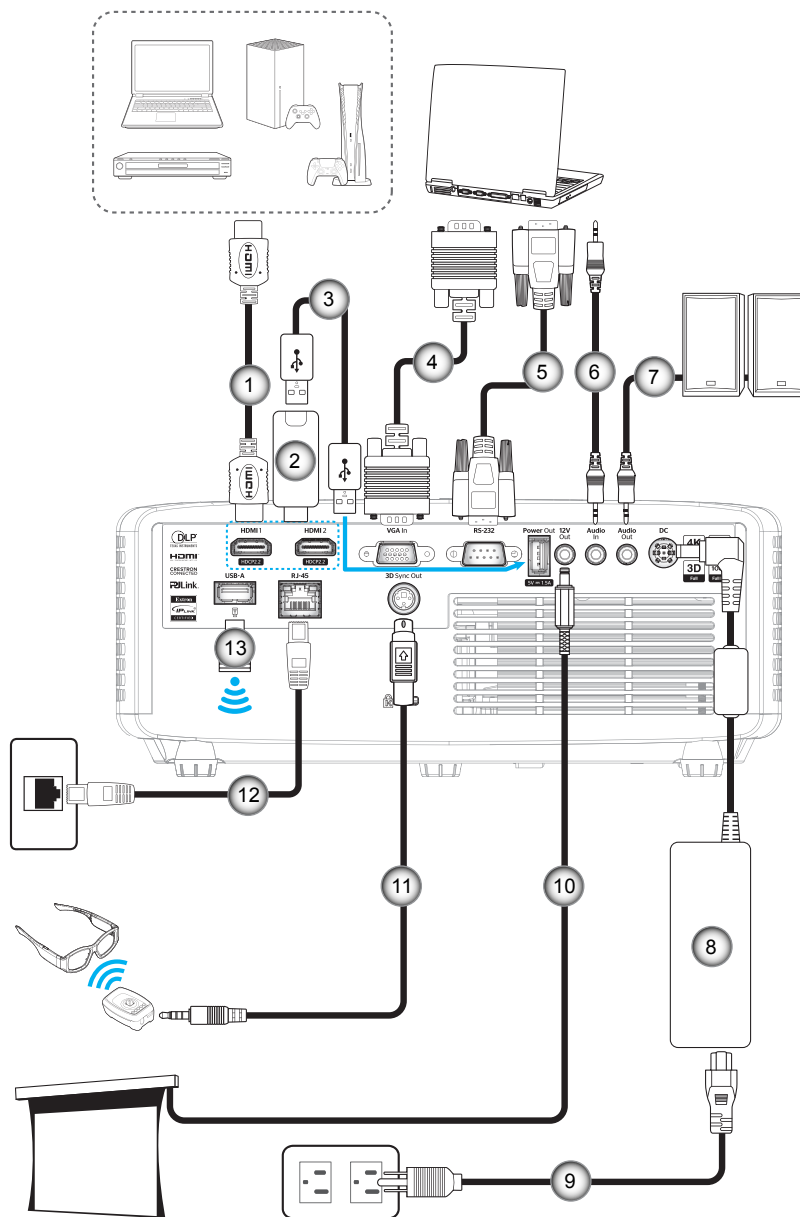

No.	Élément	No.	Élément
1.	Câble HDMI	8.	Adaptateur d'alimentation
2.	Clé HDMI	9.	Câble d'alimentation
3.	Câble Alimentation USB	10.	Prise 12 V CC
4.	Câble VGA	11.	Câble Émetteur 3D
5.	Câble RS232	12.	Câble RJ-45
6.	Câble Audio	13.	Disque dur USB / Dongle WiFi
7.	Câble de haut-parleur		

Remarque : Pour garantir la meilleure qualité d'image et éviter les erreurs de connexion, nous recommandons de n'utiliser que des câbles HDMI certifiés Haute Vitesse ou Premium jusqu'à 5 mètres.

CONFIGURATION ET INSTALLATION

Réglage de l'image projetée

Hauteur de l'image

Le projecteur est équipé d'un pied éleveur pour régler la hauteur de l'image.

1. Repérez le pied réglable que vous souhaitez régler sous le projecteur.
2. Faites tourner le pied réglable dans le sens des aiguilles d'une montre pour baisser le projecteur ou dans le sens contraire des aiguilles d'une montre pour le monter.

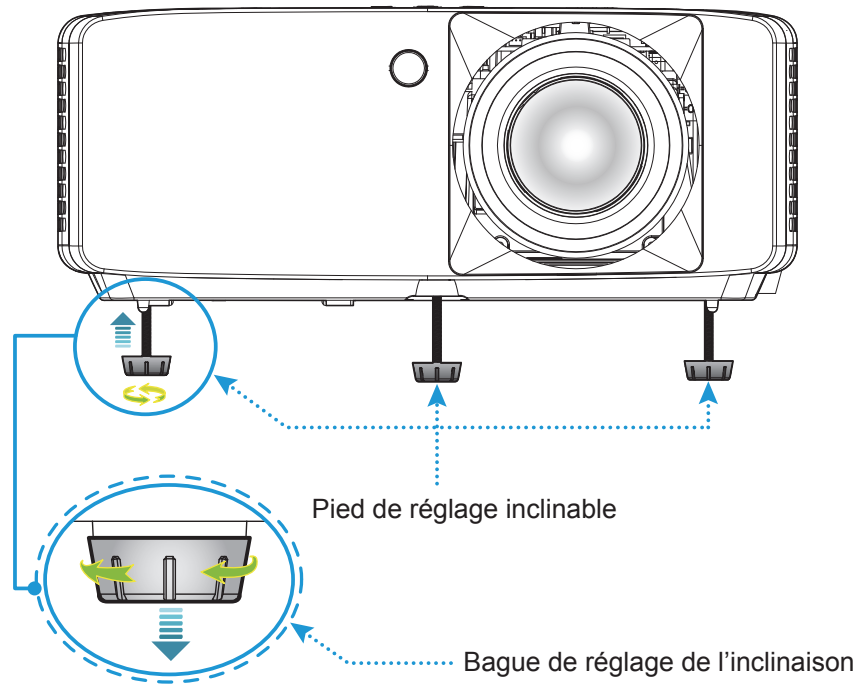

Zoom, décalage objectif et mise au point

- Pour ajuster la taille de l'image, tournez le levier de zoom dans le sens horaire ou antihoraire pour augmenter ou diminuer la taille de l'image projetée.
- Pour régler la position de l'image, tournez le bouton de décalage d'objectif dans le sens horaire ou antihoraire pour régler la position de l'image projetée verticalement ou horizontalement.
- Pour ajuster la mise au point, tournez la bague de mise au point dans le sens horaire ou antihoraire jusqu'à ce que l'image soit nette et lisible.

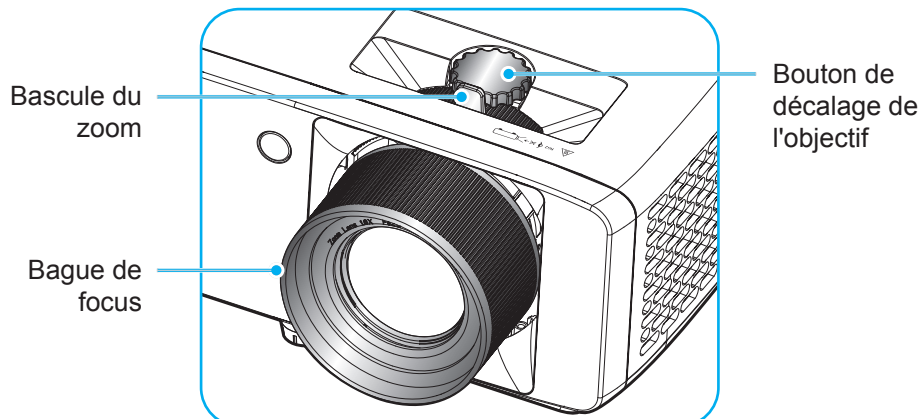

CONFIGURATION ET INSTALLATION

Configuration Télécommande

Installation et remplacement des piles

Deux piles AAA sont fournies pour la télécommande.

1. Retirez le couvercle des piles sur l'arrière de la télécommande.
2. Insérez les piles AAA dans le compartiment des piles comme illustré.
3. Remettez le couvercle arrière sur la télécommande.

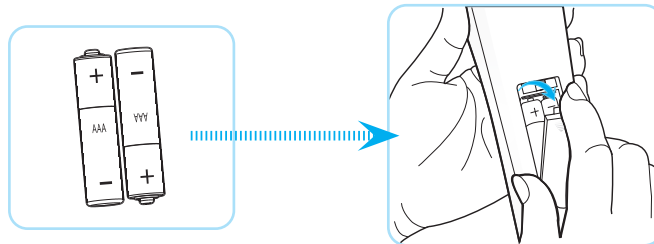

Remarque : Remplacez les piles uniquement par d'autres du même type ou d'un type équivalent.

MISE EN GARDE : Pour assurer un fonctionnement sûr, veuillez respecter les précautions suivantes :

- Le remplacement d'une pile par une pile d'un type incorrect pouvant neutraliser une mesure de protection (pile de type AAA).
- Le rejet d'une pile dans le feu ou dans un four chaud, l'écrasement ou le découpage mécanique d'une pile, qui peut causer une explosion.
- Une pile soumise à un environnement à température extrêmement élevée peut exploser ou entraîner une fuite de liquide ou de gaz inflammable.
- Laisser une pile soumise à une pression d'air extrêmement basse peut causer une explosion ou la fuite d'un liquide ou d'un gaz inflammable.
- Ne mélangez pas piles neuves et usées. Mélanger des piles neuves et usagées peut réduire la durée de vie des nouvelles piles ou causer des fuites de produits chimiques pour les anciennes piles.
- Retirez les piles dès qu'elles sont épuisées. Les produits chimiques qui fuient d'une pile peuvent entrer en contact avec la peau et causer des rougeurs. Si vous remarquez une fuite de produit chimique, essuyez soigneusement avec un chiffon.
- Les piles fournies avec ce produit peuvent avoir une durée de vie plus courte en fonction des conditions de stockage.
- Si vous ne prévoyez pas d'utiliser la télécommande pendant une période prolongée, veuillez retirer les piles pour réduire le risque de fuite chimique.

CONFIGURATION ET INSTALLATION

Portée effective

Le capteur à infrarouge (IR) de la télécommande se trouve sur le dessus et à l'avant du projecteur. Veillez à tenir la télécommande à un angle de 30 degrés perpendiculairement au capteur de télécommande IR du projecteur pour garantir un fonctionnement correct. La distance entre la télécommande et le capteur ne doit pas dépasser 6 mètres (19,7 pieds).

- Vérifiez l'absence d'obstacles qui pourraient gêner le faisceau infrarouge entre la télécommande et le capteur IR sur le projecteur.
- Vérifiez que l'émetteur IR de la télécommande n'est pas ébloui directement par la lumière du soleil ou les lampes fluorescentes.
- Gardez la télécommande à l'écart des lampes fluorescentes (plus de 2 m), sans quoi la télécommande pourrait mal fonctionner.
- Si la télécommande se trouve à proximité de lampes fluorescentes de type inverseur, elle pourrait occasionnellement cesser de fonctionner.
- Si la télécommande et le projecteur sont à très courte distance l'un de l'autre, la télécommande peut cesser de fonctionner.

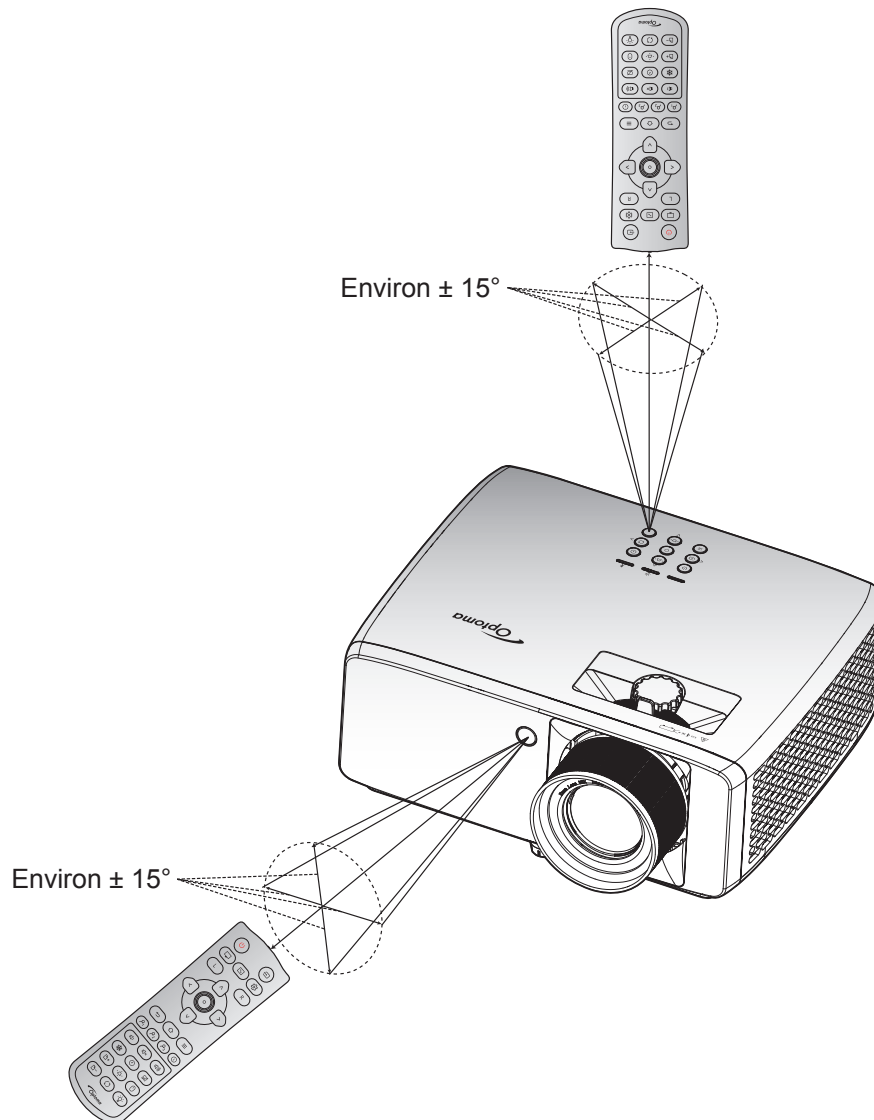

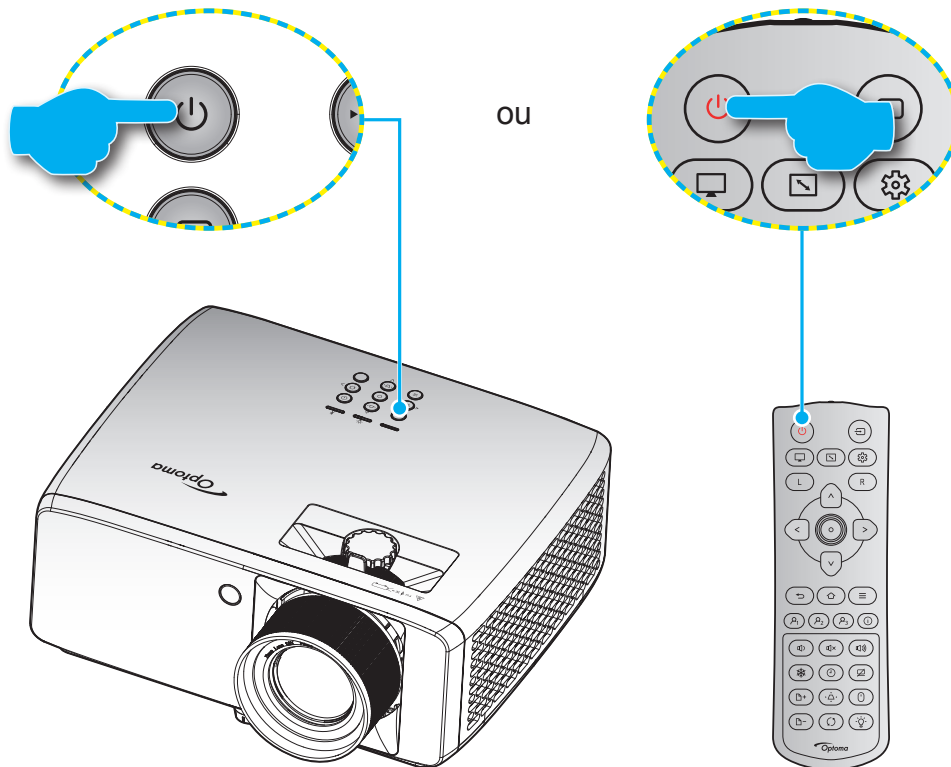

UTILISER LE PROJECTEUR

Mise sous / hors tension du projecteur





Marche



1. Branchez le cordon d'alimentation et le câble de signal/source de façon ferme. Quand connecté le voyant d'alimentation deviendra rouge.
2. Allumez le projecteur en appuyant sur le bouton  du clavier du projecteur ou sur le bouton  de la télécommande.
3. Un écran de démarrage s'affiche pendant environ 10 secondes et la LED d'alimentation clignote en bleu.

Remarque : La première fois que vous allumez le projecteur, vous serez invité à sélectionner votre langue préférée, l'orientation de projection et d'autres paramètres.

Mise hors tension

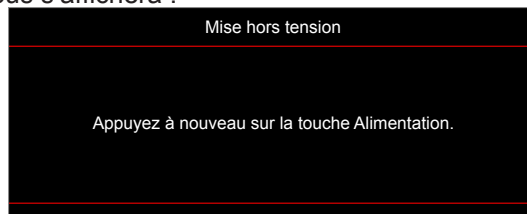
1. Éteignez le projecteur en appuyant sur le bouton  du clavier du projecteur ou sur le bouton  de la télécommande.
2. Le message illustré ci-dessous s'affichera :



3. Appuyez à nouveau sur le bouton  pour confirmer, autrement le message disparaîtra après 15 secondes. Lorsque vous appuyez une deuxième fois sur le bouton , le projecteur s'éteint.
4. Les ventilateurs de refroidissement continuent de fonctionner pendant environ 10 secondes pour le cycle de refroidissement et la LED d'alimentation clignote en bleu. Lorsque la LED d'alimentation devient rouge fixe, cela indique que le projecteur est entré en mode veille. Si vous souhaitez rallumer le projecteur, vous devrez attendre jusqu'à ce que le projecteur ait terminé le cycle de refroidissement et qu'il soit passé en mode Veille. Lorsque le projecteur est en mode veille, appuyez une fois de plus sur le bouton  pour allumer le projecteur.
5. Débranchez le cordon d'alimentation de la prise de courant et du projecteur.

Remarque : Il est déconseillé de mettre sous tension le projecteur immédiatement après une procédure de mise hors tension.

UTILISER LE PROJECTEUR

Sélectionner une source d'entrée



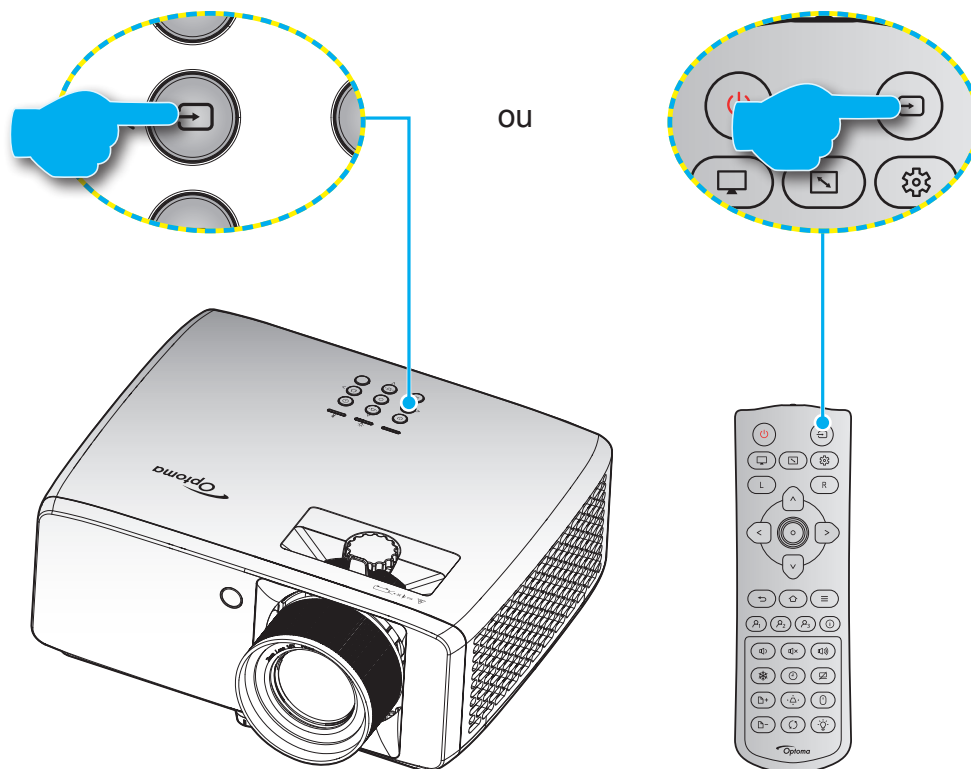









Mettez en marche la source connectée que vous souhaitez afficher à l'écran, telle qu'un ordinateur, un notebook, un lecteur vidéo, etc. Le projecteur détectera automatiquement la source. Si plusieurs sources sont connectées, appuyez sur le bouton  du pavé de contrôle du projecteur ou de la télécommande pour sélectionner l'entrée de votre choix.



UTILISER LE PROJECTEUR

Navigation dans le menu et fonctionnalités

Le projecteur possède des menus d'affichage à l'écran qui vous permettent d'effectuer des réglages d'image et de modifier toute une gamme de paramètres. Le projecteur détectera automatiquement la source.

1. Pour ouvrir le menu OSD, appuyez sur le bouton  du pavé de contrôle du projecteur ou de la télécommande.
2. Lorsque l'OSD s'affiche, utilisez les boutons  /  pour sélectionner un élément dans le menu principal. Lorsque vous effectuez une sélection sur une page particulière, appuyez sur le bouton  du pavé de contrôle du projecteur ou de la télécommande.
3. Utilisez les boutons  /  pour sélectionner l'élément souhaité dans le sous-menu puis appuyez sur le bouton  pour afficher d'autres paramètres. Réglez les paramètres à l'aide des boutons  /  /  / .
4. Sélectionnez l'élément suivant à régler dans le sous-menu et réglez comme décrit ci-dessus.
5. Appuyez sur le bouton  pour confirmer et l'écran retournera au menu principal.
6. Pour quitter, appuyez à nouveau sur le bouton . Le menu OSD disparaîtra et le projecteur enregistrera automatiquement les nouveaux paramètres.

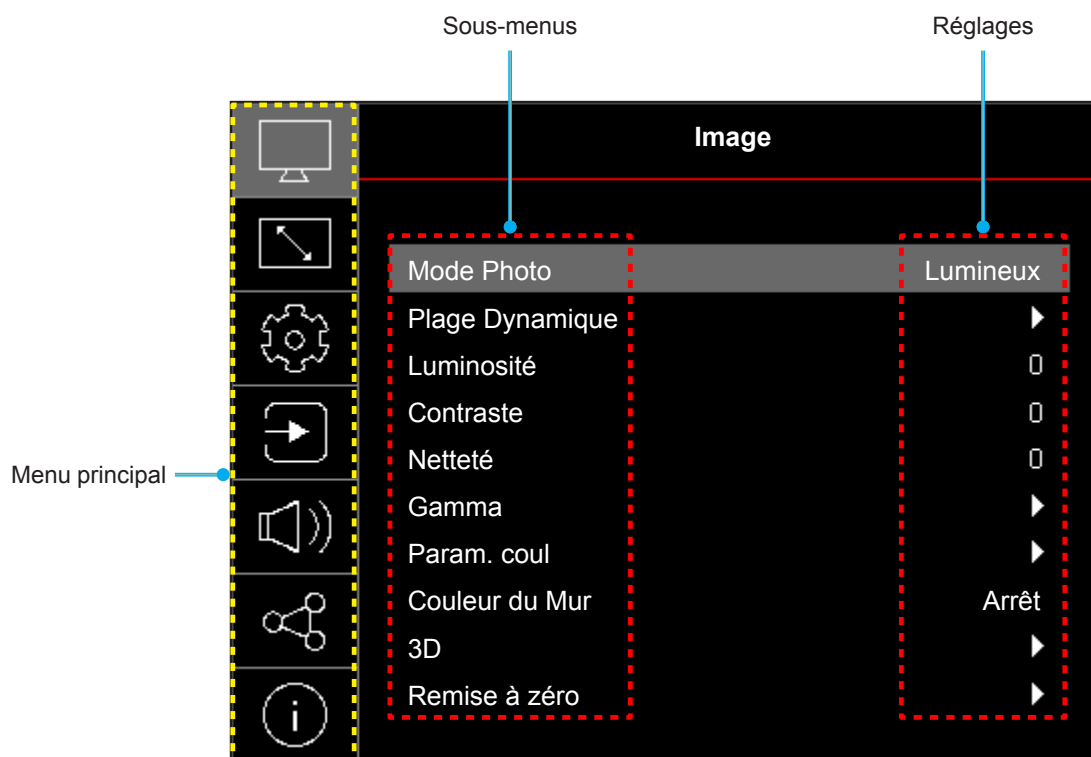

UTILISER LE PROJECTEUR

Arborescence du menu OSD



Remarque : Les éléments et les caractéristiques de la structure du menu OSD dépendent du modèle et de la région. Optoma se réserve le droit d'ajouter ou de supprimer des éléments pour améliorer les performances du produit sans préavis.

Menu principal	Sous-menu	Sous-menu 2	Sous-menu 3	Sous-menu 4	Valeurs	
Image	Mode Photo				Vif	
					Lumineux	
					HDR	
					HLG	
					Cinéma	
					Jeu	
					Sport	
					Référence	
					DICOM SIM.	
					3D	
					SIM Golf	
					ISF Jour	
					ISF Nuit	
				ISF 3D		
	Plage Dynamique	HDR / HLG				Arrêt
						Automatique
		Mode Image HDR [Modèle 1080p]				Lumineux
						Standard
						Film
		Luminosité HDR [Modèle 4K]				Détails
					0 ~ 10	
	Luminosité				-50 ~ 50	
	Contraste				-50 ~ 50	
	Netteté				1 ~ 15	
	Gamma					Film
						Graphique
						1,8
						2,0
						2,2
	Param. coul	Couleur				2,4
					-50 ~ 50	
					-50 ~ 50	
Temp. Couleur		BrilliantColor™				1 ~ 10
						Chaud
						Standard
						Blanc Froid
				Froid		

UTILISER LE PROJECTEUR

Menu principal	Sous-menu	Sous-menu 2	Sous-menu 3	Sous-menu 4	Valeurs
Image	Param. coul	CMS	Couleur		Blanc / Rouge / Vert / Bleu / Cyan / Magenta / Jaune
			Teinte		-50 ~ 50
			Saturation		-50 ~ 50
			Valeur (Luminance)		-50 ~ 50
			Remise à zéro		Non
					Oui
		Quitter			
		Echelle Chroma.			Automatique
					RVB (0-255)
					RVB (16-235)
				YUV	
	Couleur du Mur			Arrêt	
				Tableau noir	
				Jaune léger	
				Vert léger	
				Bleu léger	
				Rose	
				Gray	
	3D	Mode 3D		Arrêt	
				Marche	
		Tech 3D		DLP-Link	
				Sync 3D	
		Format 3D		Automatique	
				Côte à côte	
				Haut et bas	
				Images séquentielles	
				Encapsulation de trame	
Invers. Sync 3D			Arrêt		
			Marche		
Remise à zéro			Annuler		
			OK		
Remise à zéro		Non			
		Oui			
Affichage	Installation Projecteur		Devant		
			Arrière		
			Plafond-haut		
			Arrière-haut		
	Mode Source Lumineuse		Éco.		
			Puissance constante : 100% / 95% / 90% / 85% / 80% / 75% / 70% / 65% / 60% / 55% / 50%		
	DynamicBlack		Arrêt		
			Marche		
	Mode Faible Latence		Arrêt		
			Marche		

UTILISER LE PROJECTEUR

Menu principal	Sous-menu	Sous-menu 2	Sous-menu 3	Sous-menu 4	Valeurs	
Affichage	Rapport d'aspect				4:3	
					16:9	
					21:9 [Modèle 4K]	
					32:9 [Modèle 4K]	
					Natif	
					Automatique	
	Correction Géométrique	Trapèze Vertical				-30 ~ 30
		Trapèze H.				-30 ~ 30
		Quatre coins				
		Déformation 5 x 3 [Modèle 4K]				
		Remise à zéro				
	Zoom numérique	Zoom				-5 ~ 25
	Décalage d'image	H 				0 ~ 100
		V 				0 ~ 100
	Signal [Modèle 1080p]	Automatique				Arrêt
						Marche
		Fréquence				-10 ~ 10
Suivi					0 ~ 31	
Position Horiz.					-5 ~ 5	
	Position Vert.				-5 ~ 4	
Remise à zéro					Non	
					Oui	
Réglages	Mire de test				Arrêt	
					Grille verte	
					Grille magenta	
					Grille blanche	
					Blanc	
	Langue					English
						عربي
						Čeština
						Dansk
						Nederlands
						فارسی
						Suomi
						Français
						Deutsch
						ελληνικά
						Magyar
						Bahasa Indonesia
						Italiano
						日本語
						한국어
				Norsk		

UTILISER LE PROJECTEUR

Menu principal	Sous-menu	Sous-menu 2	Sous-menu 3	Sous-menu 4	Valeurs		
Réglages	Langue				Polski		
					Português		
					Română		
					Русский		
					简体中文		
					Español		
					Svenska		
					ไทย		
					繁體中文		
					Türkçe		
					Tiếng Việt		
	Réglage Menu	Pos. Menu				(icône) En haut à gauche	
						(icône) En haut à droite	
						(icône) Au centre	
						(icône) En bas à gauche	
						(icône) En bas à droite	
		Menu minuterie					Arrêt
							5 s
							10 s
							20s
		Info Cachées					30 s
							Arrêt
							Marche
							Arrêt
	Haute Altitude					Arrêt	
						Marche	
	Réglages Alimentation	Allumage direct				Arrêt	
						Marche	
		Signal marche					Arrêt
							Marche
		Arrêt Auto (min)				0 ~ 180 (incréments de 1 min)	
		Minuterie de veille (min.)				0 ~ 990 (incréments de 30 min)	
		Mode Puissance (en Veille)					Non / Oui
						Éco.	
						Actif	
	Relais 12V					Actif (20 minutes)	
						Arrêt	
	Sécurité	Sécurité				Arrêt	
						Marche	
		Sécurité Horloge		Mois			
			Jour				
			Heure				
Modifier le mot de passe							

UTILISER LE PROJECTEUR

Menu principal	Sous-menu	Sous-menu 2	Sous-menu 3	Sous-menu 4	Valeurs		
Réglages	Logo au démarrage				Val. par défaut		
					Utilisateur		
					Neutre		
	Couleur Arr Plan					Aucune	
						Bleu	
						Rouge	
						Vert	
						Gray	
						Logo	
	Mise à jour Système	Automatique				Arrêt	
						Marche	
		Mettre à jour				Arrêt / Marche(Boite de dialogue)	
	Remise à zéro	Réinitialiser Menu				Annuler	
					OK		
Réinitialisationpardéfaut					Annuler		
					OK		
Saisissez	Source auto				Arrêt		
					Marche		
	Commutation entrée automatique					Arrêt	
						Marche	
	Réglages HDMI CEC	Lien HDMI				Arrêt	
						Marche	
		TV incluse					Non
							Oui
		Commutation On					Mutuel
							PJ --> Appareil
	Commutation Off					Appareil --> PJ	
						Arrêt	
	Affichage sans fil	Type d'affichage				Marche	
					Direct Cast		
Appairage d'un dongle						P2P (WiFi Direct)	
Remise à zéro					Non		
					Oui		
Audio	Volume				0 ~ 100		
	Muet				Arrêt		
						Marche	
	Formatsortienumérique [Modèle 4K]					Bitstream	
						PCM	
Remise à zéro					Non		
					Oui		

UTILISER LE PROJECTEUR

Menu principal	Sous-menu	Sous-menu 2	Sous-menu 3	Sous-menu 4	Valeurs	
Contrôle	Identifiant appareil				0 ~ 99	
	Réglages télécommande	Fonction IR			Arrêt Marche	
		Utilisateur1			HDMI 1/HDMI 2/Mire de test/ Luminosité/Contraste/Minuterie de veille/ Correspondance Couleur/Temp. Couleur/ Gamma/ Projection/ Réglages Source Lumineuse/Zoom/Figer [Selon le modèle]	
		Utilisateur2			HDMI 1/HDMI 2/Mire de test/ Luminosité/Contraste/Minuterie de veille/ Correspondance Couleur/Temp. Couleur/ Gamma/ Projection/ Réglages Source Lumineuse/Zoom/Figer [Selon le modèle]	
		Utilisateur3			HDMI 1/HDMI 2/Mire de test/ Luminosité/Contraste/Minuterie de veille/ Correspondance Couleur/Temp. Couleur/ Gamma/ Projection/ Réglages Source Lumineuse/Zoom/Figer [Selon le modèle]	
Contrôle	Réglages Clavier	Clavier Verrouillé			Arrêt Marche	
	LAN	Etat Réseau			(lecture seule)	
		Adresse MAC			(lecture seule)	
		DHCP			Arrêt Marche	
		Adresse IP			192,168.0,100	
		Masque sous-réseau			255.255.255.0	
		Passerelle			192,168.0,254	
		DNS 1			192,168.0,51	
		DNS 2			0,0.0,0	
		Remise à zéro				
	Contrôle	Contrôle	Crestron			Marche Arrêt
			Extron			Marche Arrêt
			PJ Link			Marche Arrêt
			Découverte des appareils AMX			Marche Arrêt
			Telnet			Marche Arrêt
			HTTP			Marche Arrêt
			Remise à zéro			Non Oui

UTILISER LE PROJECTEUR

Menu principal	Sous-menu	Sous-menu 2	Sous-menu 3	Sous-menu 4	Valeurs
Info.	Norme				
	Numéro de série				
	Source				
	Information Couleur				
	Heures d'utilisation de la source lumineuse				
	Mode Photo				
	Identifiant appareil				00 ~ 99
	ModeSourceLumineuse				
	OMS				Appairé / Désappairé
	Version du Firmware	DDP		Cxx	
MCU			Mxx		Mxx
LAN			Lxx		Lxx
HDBaseT [Modèle 4K]			Hxx		

UTILISER LE PROJECTEUR

Menu Image

Menu Image - Mode d'image

Il y a plusieurs modes d'affichage prédéfinis que vous pouvez choisir en fonction de vos préférences d'affichage. Chaque mode prédéfini a été réglé avec précision par notre équipe d'experts en couleurs afin de garantir des performances chromatiques supérieures pour un large éventail de contenus.

- **Vif** : Dans ce mode, la saturation des couleurs et la luminosité sont bien équilibrés. Choisissez ce mode pour jouer à des jeux.
- **Lumineux** : Ce mode est adapté aux environnements où une luminosité très élevée est requise, comme l'utilisation du projecteur dans des pièces bien éclairées.
- **HDR / HLG** : Décode et affiche le contenu HDR (Plage dynamique élevée) / HLG (log-gamma hybride) pour les noirs les plus profonds, les blancs les plus lumineux et des couleurs cinématographiques vives avec la gamme de couleurs REC.2020. Ce mode est automatiquement activé si HDR/HLG est réglé sur Auto (et du contenu HDR/HLG est envoyé au projecteur : Blu-ray UHD 4K, Jeux HDR/HLG UHD 1080p/4K, Vidéo en streaming UHD 4K). Lorsque le mode HDR/HLG est actif, les autres modes d'affichage (Cinéma, Référence, etc.) ne peuvent pas être sélectionnés car HDR/HLG génère des couleurs extrêmement précises, dépassant les performances de couleurs des autres modes d'affichage.
Remarque : Cette option n'est disponible que pour le modèle 1080p.
- **Cinéma** : Offre le meilleur équilibre de détails et de couleurs pour regarder des films.
- **Jeu** : Optimise votre projecteur pour un contraste maximal et des couleurs vives vous permettant de voir les détails des ombres lorsque vous jouez à des jeux vidéo.
- **Sport** : Optimise votre projecteur pour regarder des vidéos de sport ou jouer des jeux de sport.
- **Référence** : Ce mode reproduit des couleurs aussi proches que possible de l'image de ce que le directeur voulait créer. Les paramètres couleur, température des couleurs, luminosité, contraste et gamma sont tous réglés sur la gamme de couleurs Rec.709. Sélectionnez ce mode pour une reproduction des couleurs aussi précise que possible lorsque vous regardez des films.
- **DICOM SIM.** : Ce mode a été créé pour la visualisation d'images en niveaux de gris, idéal pour visualiser des radiographies et des scans lors de formations médicales*.
Remarque : *Ce projecteur n'est pas adapté à une utilisation pour le diagnostic médical.
- **3D** : Paramètres optimisés pour le visionnage de contenu 3D.
Remarque : Pour profiter de l'effet 3D, vous devez disposer de lunettes 3D compatibles DLP Link. Voir la section 3D pour obtenir plus d'informations.
- **SIM Golf** : Le mode Sim. Golf améliore les couleurs et le contraste pour créer un décor de terrain de golf réaliste avec un ciel bleu plus lumineux, des ombres plus sombres et des verts plus réalistes.
- **ISF Jour** : Optimisez l'image avec le mode ISF Jour pour une calibration parfaite et une haute qualité d'image.
- **ISF Nuit** : Optimisez l'image avec le mode ISF Nuit pour une calibration parfaite et une haute qualité d'image.
- **ISF 3D** : Optimisez l'image avec le mode ISF 3D pour une calibration parfaite et une haute qualité d'image.

UTILISER LE PROJECTEUR

Menu Image - Plage dynamique

HDR / HLG

Configurez le paramètre HDR (High Dynamic Range ou Plage dynamique élevée) / HLG (Hybrid Log Gamma ou log-gamma hybride) et son effet lors de l'affichage de vidéo à partir de lecteurs Blu-ray 4K et d'appareils de diffusion.

- **Arrêt** : Désactivez le traitement HDR/HLG. Lorsqu'il est réglé sur Off, le projecteur NE décode PAS le contenu HDR/HLG.
- **Automatique** : Détection automatique du signal HDR/HLG.

Mode Image HDR

Réglez le mode d'image pour le contenu HDR.

- **Lumineux** : Sélectionnez ce mode pour des couleurs plus saturées.
- **Standard** : Sélectionnez ce mode pour des images à l'apparence plus naturelle.
- **Film** : Sélectionnez ce mode pour des détails améliorés.
- **Détails** : Sélectionnez ce mode pour avoir plus de détails dans les scènes sombres.

Remarque : Ce menu n'est disponible que sur le modèle 1080p.

Luminosité HDR

Réglez la luminosité du contenu HDR. L'impact de ce paramètre varie en fonction du contenu. Un réglage proche de la valeur maximale peut causer une perte de détails dans l'image (en fonction du contenu).

Remarque : Ce menu n'est disponible que sur le modèle 4K.

Menu Image - Luminosité

Règle la luminosité de l'image.

Menu Image - Contraste

Le contraste contrôle le degré de différence entre les zones les plus claires et les plus sombres de l'image.

Menu Image - Netteté

Règle la netteté de l'image.

Menu Image - Gamma

Réglez le type de la courbe gamma. Après le démarrage initial et une fois le réglage précis terminé, suivez les étapes du Réglage du Gamma pour optimiser la sortie de votre image.

- **Film** : Pour le home cinéma.
- **Graphique** : Pour la source PC/Photo.
- **1,8 / 2,0 / 2,2 / 2,4**: Pour une source PC/Photo spécifique.

Menu Image - Param. coul

Couleur

Règle une image vidéo depuis le noir et blanc jusqu'à des couleurs pleinement saturées.

Teinte

Règle la balance des couleurs du rouge et du vert.

UTILISER LE PROJECTEUR

BrilliantColor™

Ce paramètre réglable utilise un nouvel algorithme de traitement des couleurs et des améliorations pour permettre une luminosité plus importante en fournissant des couleurs vraies et dynamiques dans l'image.

Temp. Couleur

Sélectionner une temp. Couleur entre Chaud, Standard, Blanc Froid et Froid.

CMS

Sélectionner les options suivantes :

- **Couleur** : Ajustez le niveau de rouge, vert, bleu, cyan, jaune, magenta et blanc de l'image.
- **Teinte** : Règle la balance des couleurs du rouge et du vert.
- **Saturation** : Règle une image vidéo depuis le noir et blanc jusqu'à des couleurs pleinement saturées.
- **Valeur (Luminance)** : Ajuste la luminance de la couleur sélectionnée.
- **Remise à zéro** : Restaure les réglages d'usine par défaut pour l'ajustement de la couleur.
- **Quitter** : Restaure les réglages d'usine par défaut pour l'ajustement de la couleur.

Echelle Chroma.

Sélectionnez un type de matrice couleur approprié entre les valeurs suivantes : Automatique, RVB (0-255), RVB (16-235) ou YUV.

Menu Image - Couleur du mur

Conçu pour ajuster les couleurs de l'image projetée lors d'une projection sur un mur sans écran. Chaque mode prédéfini a été réglé avec précision par notre équipe d'experts en couleurs afin de garantir des performances chromatiques supérieures.

Il y a plusieurs modes prédéfinis que vous pouvez choisir en fonction de la couleur de votre mur. Sélectionnez parmi Arrêt, Tableau noir, Jaune léger, Vert léger, Bleu léger, Rose et Gray.

Remarque : *Pour une reproduction précise des couleurs, nous vous recommandons d'utiliser un écran.*

Menu Image - 3D

Remarque :

- *Ce projecteur 3D Ready dispose d'une solution 3D DLP-Link.*
- *Veillez vous assurer que vos lunettes 3D sont destinées à la 3D DLP-Link avant de lire votre vidéo.*
- *Ce projecteur prend en charge la 3D à affichage séquentiel (tournage de page) via les ports HDMI1/ HDMI2.*
- *Pour activer le mode 3D, le débit de trames d'entrée doit être réglée sur 60 Hz uniquement, un débit de trames inférieur ou supérieur n'est pas pris en charge.*
- *Pour obtenir les meilleures performances, une résolution de 1920x1080 est recommandée, veuillez noter que la résolution 4K (3840x2160) n'est pas prise en charge en mode 3D.*

Mode 3D

Utilisez cette option pour désactiver ou activer la fonction 3D.

- **Arrêt** : Sélectionnez « Arrêt » pour désactiver le mode 3D.
- **Marche** : Sélectionner le « Marche » pour activer le mode 3D.

Tech 3D

Utilisez cette option pour sélectionner la technologie 3D.

- **DLP-Link** : Sélectionner pour utiliser les réglages optimisés pour les lunettes 3D DLP.
- **Sync 3D** : Sélectionner pour utiliser les paramètres optimisés pour les lunettes 3D IR, RF ou polarisées.

UTILISER LE PROJECTEUR

Format 3D

Utilisez cette option pour sélectionner le contenu en format 3D approprié.

- **Automatique** : Lorsqu'un signal d'identification 3D est détecté, le format 3D est sélectionné automatiquement.
- **Côte à côte** : Affiche le signal 3D en format "Côte à côte".
- **Haut et bas** : Affiche un signal 3D au format « Haut et bas ».
- **Images séquentielles** : Affiche un signal 3D au format « Images séquentielles ».
- **Encapsulation de trame** : Affiche un signal 3D au format « Encapsulation de trame ».

Invers. Sync 3D

Utilisez cette option pour activer/désactiver la fonction Inversion 3D Sync.

Remise à zéro

Restaure les réglages d'usine par défaut pour les paramètres 3D.

Menu Image - Réinitialiser

Restaure les réglages d'usine par défaut pour les paramètres d'image.

UTILISER LE PROJECTEUR

Menu Affichage

Menu Affichage - Installation projecteur

Sélectionnez la projection préférée entre Devant, Arrière, Plafond-haut, et Arrière-haut.

Menu Affichage - Mode Source lumineuse

Sélectionnez un mode de source lumineuse suivant les exigences d'installation.

Menu Affichage - Noir dynamique

Utilisez pour ajuster automatiquement la luminosité de l'image afin de procurer des performances de contraste optimales.

Menu du mode Faible latence d'affichage

Activez cette fonction pour réduire les temps de réponse (latence d'entrée) à 8,6ms pendant le jeu (1080p à 120Hz). Tous les paramètres géométriques (par exemple : Trapèze, Quatre Angles) seront désactivés lorsque le mode Faible latence est activé. Plus d'informations sont disponibles sur :

Remarque :

- La latence d'entrée par les signaux est décrit dans le tableau suivant :
- Les valeurs du tableau peuvent varier légèrement.

Timing de la source	Mode Faible Latence	Synchro sortie	Résolution de sortie	Latence d'entrée
1080p60	Marche	1080p60Hz	1080p	17ms
1080p120	Marche	1080p120Hz	1080p	8,6ms
1080p240	Marche	1080p240Hz	1080p	4,4ms
4K60	Marche	4K60Hz	4K	16,9ms
1080p60	Arrêt	1080p60Hz	1080p	33,8ms
1080p120	Arrêt	1080p120Hz	1080p	17ms
1080p240	Arrêt	1080p240Hz	1080p	8,6ms
4K60	Arrêt	4K60Hz	4K	33,7ms

UTILISER LE PROJECTEUR

Menu Affichage - Rapport d'Aspect

Sélectionner le ratio de l'image affichée entre les options suivantes :

- **4:3** : Ce format est pour des sources d'entrée 4:3.
- **16:9** : Ce format est pour des sources d'entrée 16:9, par exemple les HDTV et les DVD améliorés pour TV à grand écran.
- **21:9** : Ce format est pour les sources d'entrée 21:9.
- **32:9** : Ce format est pour les sources d'entrée 32:9.
- **Natif**: Ce format affiche l'image d'origine sans aucune mise à l'échelle.
- **Automatique** : Sélectionne automatiquement le format d'affichage approprié.

Remarque : Les options de menu 21:9 et 32:9 ne sont disponibles que sur le modèle 4K.

Tableau de conversion DMD UHD 4K

Écran 16:9	480i/p	576i/p	720p	1080i/p	2160p
4x3	Redimensionner en 2880 x 2160				
16x9	Redimensionner en 3840 x 2160				
21x9	Redimensionner en 3840 x 1644				
32x9	Redimensionner en 3840 x 1080				
Étirement en V	Obtenez l'image 3840 x 1620 centrale, puis étirez-la en 3840 x 2160 pour l'affichage				
Plein écran	Mettez à l'échelle 5068 x 2852 (agrandissement de 132 %), puis affichez l'image centrale 3840x2160				
Automatique	Si la source est 4:3, le redimensionnement auto sera 2880 x 2160				

Règle de mappage auto DMD UHD 4K

Automatique	Résolution d'entrée		Automatique/Mise à l'échelle	
	Résolution-H	Résolution-V	3840	2160
4:3	800	600	2880	2160
	1024	768	2880	2160
	1280	1024	2880	2160
	1400	1050	2880	2160
	1600	1200	2880	2160
Portable large	1280	720	3840	2160
	1280	768	3600	2160
	1280	800	3456	2160
SDTV	720	576	2700	2160
	720	480	3240	2160
HDTV	1280	720	3840	2160
	1920	1080	3840	2160

UTILISER LE PROJECTEUR

Tableau de conversion 1080p

Écran 16:9	480i/p	576i/p	1080i/p	720p	PC
4x3	Étirer en 1440x1080.				
16x9	Étirer en 1920x1080.				
Natif	<ul style="list-style-type: none"> - Mappage au centre 1:1. - Aucune mise à l'échelle ne sera effectuée. L'image est affichée avec la résolution basée sur la source d'entrée. 				
Automatique	<ul style="list-style-type: none"> - Si le format auto est sélectionné, le type d'écran devient automatiquement 16:9 (1920x1080). - Si la source est en 4:3, le type d'écran est mis à l'échelle en 1440 x1080. - Si la source est en 16:9, le type d'écran est mis à l'échelle en 1920x1080. - Si la source est en 16:10, le type d'écran est mis à l'échelle en 1920x1200 et une zone de 1920x1080 est réduite pour l'affichage. 				

Règle de mappage automatique 1080p

Automatique	Résolution d'entrée		Automatique/Mise à l'échelle	
	Résolution-H	Résolution-V	1920	1080
4:3	640	480	1440	1080
	800	600	1440	1080
	1024	768	1440	1080
	1280	1024	1440	1080
	1400	1050	1440	1080
	1600	1200	1440	1080
Portable large	1280	720	1920	1080
	1280	768	1800	1080
	1280	800	1728	1080
SDTV	720	576	1350	1080
	720	480	1620	1080
HDTV	1280	720	1920	1080
	1920	1080	1920	1080

UTILISER LE PROJECTEUR

Menu Affichage - Correction géométrique

Trapèze Vertical

Réglez verticalement la distorsion de l'image et créez une image plus carrée. La distorsion verticale permet de corriger une image trapézoïdale dans laquelle les bords supérieur et inférieur sont inclinés vers un des côtés. Cela peut servir pour les applications sur axe vertical.

Trapèze H.

Réglez horizontalement la distorsion de l'image et créez une image plus carrée. La distorsion horizontale est utilisée pour corriger une image trapézoïdale dans laquelle les bords gauche et droit de l'image sont inégaux en longueur. Ceci est destiné à être utilisé avec les applications sur l'axe horizontalement.

Quatre coins

Ce paramètre permet d'ajuster l'image projetée à partir de chaque coin pour obtenir une image carrée lorsque la surface de projection n'est pas de niveau.

Déformation 5 x 3

Utilisez la déformation pour ajuster l'image pour qu'elle soit aligné avec le bord de la surface de projection (écran) ou pour éliminer la distorsion (causée par une surface inégale).

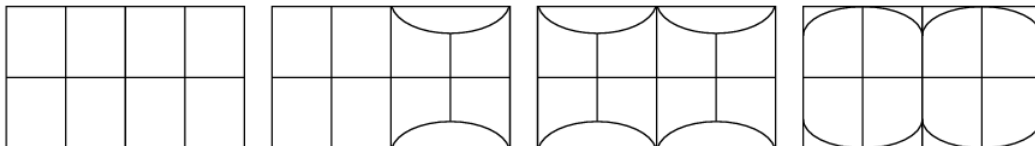

Remarque : Ce menu n'est disponible que sur le modèle 4K.

Remise à zéro

Restaure les réglages d'usine par défaut pour les paramètres de correction géométrique.

Menu Affichage - Zoom numérique

Utilisez pour réduire ou agrandir une image sur l'écran de projection. Le zoom numérique n'est pas identique au zoom optique et peut entraîner une dégradation de la qualité de l'image.

Remarque : Les paramètres de zoom sont conservés lors de la mise sous tension du projecteur.

Menu Affichage - Décalage d'image

Ajuste la position de l'image projetée horizontalement (H) ou verticalement (V).

Menu Signal d'affichage

Remarque : Ce menu n'est disponible que sur le modèle 1080p.

Automatique

Configure automatiquement le signal (la fréquence et la suivi sont grisées). Si l'option Automatique est désactivée, la fréquence et la suivi s'affichent pour permettre le réglage et l'enregistrement du paramétrage.

Fréquence

Changez la fréquence des données d'affichage pour qu'elle corresponde à la fréquence de la carte graphique de votre ordinateur. N'utilisez cette fonction que si l'image semble papilloter verticalement.

Suivi

Synchronise la fréquence du signal de l'affichage avec la carte graphique. Si l'image semble ne pas être stable ou papillote, utiliser cette fonction pour la corriger.

UTILISER LE PROJECTEUR

Position Horiz.

Règle le positionnement horizontal de l'image.

Position Vert.

Règle le positionnement vertical de l'image.

Menu Affichage - Réinitialiser

Restaure les réglages d'usine par défaut pour les paramètres d'affichage.

UTILISER LE PROJECTEUR

Menu Configuration

Réglage du menu de mire

Sélectionnez la mire parmi Grille verte, Grille magenta, Grille blanche, Blanc ou désactivez cette fonction (Arrêt).

Menu Configuration - Langue

Sélectionnez le menu OSD multilingue.

Menu Configuration - Réglage Menu

Pos. Menu

Sélectionner la position du menu sur l'écran d'affichage.

Menu minuterie

Réglez la durée pendant laquelle le menu OSD reste visible sur l'écran.

Info Cachées

Activez cette fonction pour masquer le message d'information.

Menu Configuration - Haute altitude

Lorsque "Marche" est sélectionné, les ventilateurs tournent plus rapidement. Cette fonctionnalité est utile dans les régions de haute altitude où l'air est raréfié.

Menu Configuration - Réglages puissance

Allumage direct

Choisissez « Marche » pour activer le mode Allumage Direct. Le projecteur s'allumera automatiquement lorsqu'il est fourni de l'alimentation secteur, sans avoir à appuyer sur le bouton "Puissance" sur le pavé du projecteur ou de la télécommande.

Signal marche

Choisissez « Marche » pour activer le mode Puissance signal. Le projecteur s'allumera automatiquement lorsqu'un signal est détecté, sans avoir à appuyer sur le bouton « Alimentation » sur le pavé du projecteur ou de la télécommande.

Remarque :

- *Si l'option « Signal marche » est réglée sur « Marche », la consommation électrique du projecteur en mode veille sera supérieure à 3 W.*
- *Cette fonction s'applique aux sources HDMI.*

Arrêt Auto (min)

Règle l'intervalle du décompte. Le compte à rebours débutera lorsqu'il n'y a aucun signal envoyé au projecteur. Le projecteur s'éteindra automatiquement une fois le compte à rebours écoulé (en minutes).

Minuterie de veille (min.)

Règle l'intervalle du décompte. Le compte à rebours débutera/ qu'il y ait un signal ou non envoyé au projecteur. Le projecteur s'éteindra automatiquement une fois le compte à rebours écoulé (en minutes).

Remarque : *La minuterie de veille est réinitialisée à chaque fois lorsque le projecteur est éteint.*

UTILISER LE PROJECTEUR

Mode Puissance (en Veille)

Définissez le paramétrage du mode d'alimentation.

- **Éco.** : Choisissez "Éco." pour éviter de gaspiller du courant < 0,5 W.
- **Actif** : Choisissez « Actif » pour revenir à la veille normale.
- **Actif (20 minutes)**: Choisissez « Actif (20 minutes) » pour que la puissance puisse diminuer jusqu'à moins de 0,5 W après 20 minutes.

Relais 12V

Utilisez cette fonction pour activer ou désactiver le déclencheur.

Remarque : Prise mini jack 3,5mm qui sort 12V 500mA (max.) pour le contrôle du système de relais.

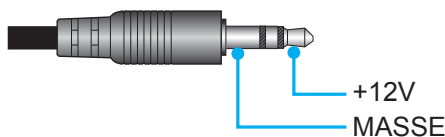

- **Marche**: Choisissez « Marche » pour activer le déclencheur.
- **Arrêt** : Choisissez « Arrêt » pour désactiver le déclencheur.

Menu Configuration - Sécurité

Sécurité

Activez cette fonction pour demander un mot de passe avant d'utiliser le projecteur.

- **Marche**: Choisissez « Marche » pour utiliser la vérification de sécurité lors de la mise sous tension du projecteur.
- **Arrêt**: Choisissez « Arrêt » pour pouvoir allumer le projecteur sans vérification du mot de passe.

Sécurité Horloge

Permet de sélectionner la fonction de minuterie (Mois/Jour/Heure) pour définir le nombre d'heures pendant lesquelles le projecteur peut être utilisé. Une fois que le temps s'est écoulé, vous devrez à nouveau entrer votre mot de passe.

Modifier le mot de passe

Utilisez pour définir ou modifier le mot de passe qui est demandé lorsque vous allumez le projecteur.

Menu Configuration - Logo au démarrage

Utiliser cette fonction pour régler l'écran de démarrage. Si des changements sont faits, le nouveau réglage ne prendra effet que la prochaine fois que le projecteur est allumé.

- **Val. par défaut**: L'écran de démarrage par défaut.
- **Utilisateur**: Outil de capture de logo requis.
Remarque : Veuillez visiter le site Web pour télécharger l'outil Capture Logo.
Formats de fichiers pris en charge : png/bmp/jpg.
- **Neutre**: Le logo ne s'affiche pas sur l'écran de démarrage.

Menu Configuration - Couleur Arr Plan

Utilisez cette fonction pour afficher un écran de couleur bleue, rouge, verte, grise, aucun ou logo si aucun signal n'est disponible.

Remarque : Si la couleur de l'arrière-plan est réglée sur « Aucune », la couleur de l'arrière-plan est noire.

UTILISER LE PROJECTEUR

Menu Configuration - Mise à jour du système

Automatique

Le système recherche automatiquement les mises à jour chaque fois que le projecteur est connecté à Internet (OTA).

Mettre à jour

Mettez manuellement à jour le firmware du système.

Menu de réinitialisation des réglages

Réinitialiser Menu

Restaurez les paramètres par défaut des réglages du menu OSD.

Réinitialisation par défaut

Menu de configuration Réinitialiser aux valeurs par défaut.

UTILISER LE PROJECTEUR

Menu Entrée

Menu Entrée - Source auto

Choisissez cette option pour permettre au projecteur de trouver automatiquement une source d'entrée disponible.

Menu Entrée - Commutation entrée automatique

Lorsqu'un signal d'entrée HDMI est détecté, le projecteur change automatiquement la source d'entrée.

Menu Entrée - Réglages HDMI CEC

Remarque : Lorsque vous connectez des appareils compatibles HDMI CEC au projecteur avec des câbles HDMI, vous pouvez les contrôler sur le même état mise sous tension ou mise hors tension avec la fonction de contrôle de Lien HDMI du menu à l'écran du projecteur. Ceci vous permet d'ajouter un appareil ou plusieurs à un groupe Mise sous tension ou Mise hors tension avec la fonction Lien HDMI. Dans une configuration typique, votre lecteur DVD peut être relié au projecteur via un amplificateur ou système home cinéma.

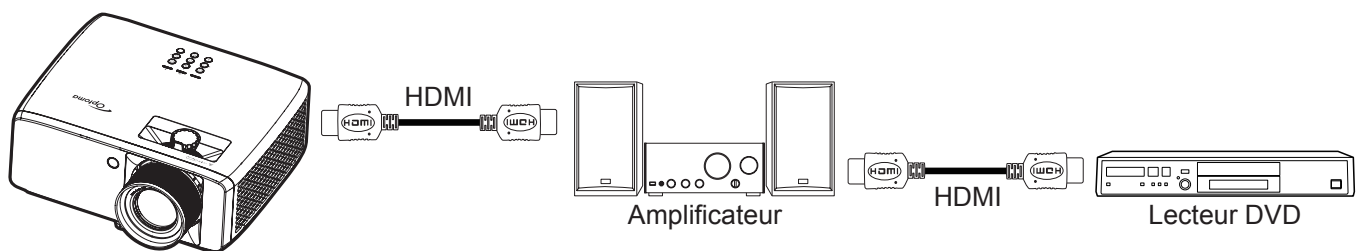

Lien HDMI

Activer/désactiver la fonction Lien HDMI.

TV incluse

Si les paramètres sont réglés sur « Oui » alors les options de mise sous tension et hors tension seront disponibles.

Commutation On

Alimentation CEC sur commande.

- **Mutuel :** Le projecteur et l'appareil CEC seront allumés en même temps.
- **PJ --> Appareil:** L'appareil CEC ne sera allumé qu'une fois le projecteur allumé.
- **Appareil --> PJ:** Le projecteur ne sera allumé qu'une fois l'appareil CEC allumé.

Commutation Off

Activez cette fonction pour permettre au Lien HDMI et au projecteur de s'éteindre en même temps automatiquement.

UTILISER LE PROJECTEUR

Menu d'affichage sans fil d'entrée

Type d'affichage

Sélectionnez « Direct Cast » ou « P2P (WiFi Direct) » et suivez les instructions ci-dessous :

Connexion du dongle sans fil

Le projecteur est équipé d'un port **DONGLE SANS FILE** pour le dongle sans fil (EZC-5201BS) qui prend en charge la projection sans fil entre le projecteur et les systèmes suivants : iOS, macOS, Android, Windows et ChromeOS.

Après avoir inséré le dongle WiFi dans le port **DONGLE SANS FILE**, sélectionnez « Affichage sans fil » dans la barre de sélection de la source de l'entrée. Suivez les instructions à l'écran pour activer la projection sans fil.

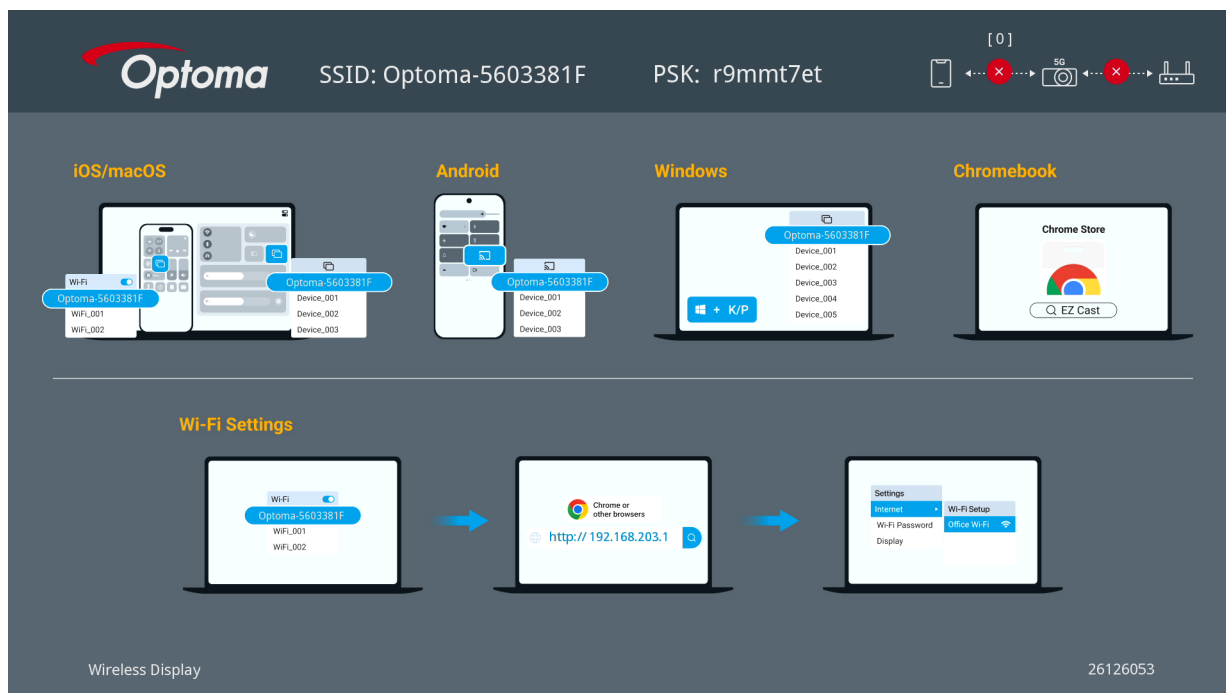

Effectuer une projection sans fil

Suivez les étapes ci-dessous en fonction de l'appareil.

- **Pour les appareils iOS/macOS**
 1. Sélectionnez le réseau WiFi que le projecteur a rejoint dans les paramètres WiFi de votre appareil.
 2. Après avoir ouvert le centre de contrôle, appuyez sur Miroir d'écran et choisissez le projecteur (**Optoma-xxxxxxx**) pour commencer la projection.
- **Pour les appareils Android**

Après avoir ouvert le panneau des paramètres rapides, appuyez sur l'icône Miroir d'écran et choisissez le projecteur (**Optoma-xxxxxxx**).
- **Pour les appareils Windows OS**

Appuyez sur les touches Windows + P / K et choisissez le projecteur (**Optoma-xxxxxxx**).

Connexion du projecteur à l'Internet

1. Sélectionnez le SSID WiFi (**Optoma-xxxxxxx**) du projecteur dans les paramètres WiFi de votre appareil.
2. Entrez le mot de passe avec l'image projetée.
3. Ouvrez votre navigateur Web et accédez à l'adresse du projecteur (192.168.203.1).
4. Sélectionnez un réseau WiFi que vous souhaitez rejoindre.
5. Entrez à nouveau le mot de passe.

UTILISER LE PROJECTEUR

Appairage d'un dongle

Choisissez cette option pour appairer le dongle émetteur sans fil.

Paramètres du projecteur sans fil

Lancez le navigateur Web de l'appareil et entrez l'adresse IP du projecteur sans fil pour ouvrir la page de configuration du projecteur.

Configuration Internet

Paramètres client sans fil du projecteur, l'utilisateur peut sélectionner le SSID préféré.

Nom de l'appareil

Le réglage par défaut est le même que le SSID/ID ; l'utilisateur modifier le nom comme préféré.

PSK

Support 0~9 et a~z, l'utilisateur peut le modifier.

Langue

Val. par défaut : Auto (dépend de l'appareil de l'utilisateur) ; l'utilisateur peut choisir la langue de la page de paramètres qu'il préfère.

Mise à jour

Veillez vous assurer que le projecteur et l'appareil de l'utilisateur sont connectés au même routeur Wi-Fi. Veuillez entrer l'adresse IP sans fil du projecteur dans le navigateur Web. Le projecteur redémarrera automatiquement une fois la mise à jour terminée.

Menu Entrée - Réinitialiser

Restaure les réglages d'usine par défaut pour les paramètres d'entrée.

UTILISER LE PROJECTEUR

Menu Audio

Menu Audio - Volume

Ajustez le niveau du volume.

Menu Audio - Muet

Utilisez cette option pour désactiver temporairement le son.

- **Marche:** Choisissez « Marche » pour activer le mode muet.
- **Arrêt:** Choisissez « Arrêt » pour désactiver le mode muet.

Remarque : La fonction « Muet » affecte le volume du haut-parleur interne et du haut-parleur externe.

Menu Format de sortie audio numérique

Sélectionnez le mode audio approprié entre Flux binaire et PCM.

Remarque : Ce menu n'est disponible que sur le modèle 4K.

Menu Audio - Réinitialiser

Restaure les réglages d'usine par défaut pour les paramètres audio.

UTILISER LE PROJECTEUR

Menu de contrôle

Menu Contrôle - Identifiant appareil

La définition ID peut être configurée par menu (page 0~99), et permet à l'utilisateur de contrôler un projecteur individuel en utilisant la commande RS232.

Remarque : Pour une liste complète des commandes RS232, veuillez vous référer au manuel d'utilisation de RS232 sur notre site web.

Menu Contrôle - Réglages télécommande

Fonction IR

Définissez le paramétrage de la fonction IR.

- **Marche:** Choisissez « Marche », le projecteur pourra fonctionner avec la télécommande à partir des récepteurs IR supérieur et avant.
- **Arrêt:** Choisissez « Arrêt », le projecteur ne pourra pas être utilisé avec la télécommande. En sélectionnant « Arrêt », vous pourrez utiliser les touches du pavé.

Utilisateur1 / Utilisateur2 / Utilisateur3

Affectez la fonction par défaut pour Utilisateur1, Utilisateur2, ou Utilisateur3 parmi HDMI 1, HDMI 2, Mire de test, Luminosité, Contraste, Minuterie de veille, Correspondance Couleur, Temp. Couleur, Gamma, Projection, Réglages Source Lumineuse, Zoom, et Figer.

Remarque : La disponibilité des fonctions Utilisateur 1 / Utilisateur 2 / Utilisateur 3 dépend du type de la télécommande. Les touches de la télécommande peuvent varier en fonction de la région.

Menu Contrôle - Réglages clavier

Clavier Verrouillé

Si la fonction Clavier verrouillé est « Marche », le clavier est verrouillé. Cependant, le projecteur pourra fonctionner avec la télécommande. En sélectionnant « Arrêt », vous pourrez réutiliser le pavé.

Menu Contrôle - LAN

Configurez les paramètres de réseau du projecteur.

Etat Réseau

Affiche l'état de connexion du réseau. (Lecture seule)

Adresse MAC

Afficher l'adresse MAC. (Lecture seule)

DHCP

Active DHCP pour obtenir automatiquement l'adresse IP, le Masque sous-réseau, la passerelle et le DNS.

Adresse IP

Assigne l'adresse IP du projecteur.

Masque sous-réseau

Assigne le Masque sous-réseau du projecteur.

Passerelle

Assigne la passerelle du projecteur.

DNS 1

Assigne le DNS 1 du projecteur.

UTILISER LE PROJECTEUR

DNS 2

Assigne le DNS 2 du projecteur.

Comment utiliser un navigateur web pour contrôler votre projecteur

1. Activez « Marche » pour l'option DHCP sur le projecteur afin de permettre à un serveur DHCP d'affecter automatiquement une adresse IP.
2. Ouvrez le navigateur Web sur votre PC et saisissez l'adresse IP du projecteur ("Contrôle > LAN > Adresse IP").
3. Entrez le Nom d'utilisateur et le Mot de passe puis cliquez sur "Connexion".
L'interface Web de configuration du projecteur s'ouvre.

Remarque :

- Le nom d'utilisateur et le mot de passe par défaut sont "admin".
- Les étapes de cette section se basent sur le système d'exploitation Windows 10.

Effectuer une connexion directe de votre ordinateur au projecteur*

1. Activez l'option DHCP « Arrêt » sur le projecteur.
2. Configurez l'adresse IP, le Masque sous-réseau, la passerelle et le DNS sur le projecteur ("Contrôle > LAN").
3. Ouvrez la page **Réseau et Internet** sur votre PC, et réglez les mêmes paramètres réseau sur votre PC et sur votre projecteur. Cliquez sur "OK" pour enregistrer les paramètres.



4. Ouvrez le navigateur Web sur votre PC et saisissez l'adresse IP affectée à l'étape 3 dans le champ d'URL. Puis appuyez sur la touche "Entrer".

Remise à zéro

Réinitialisez tous les paramètres réseau aux valeurs d'usine par défaut.

UTILISER LE PROJECTEUR

Menu Contrôle - Contrôle

Ce projecteur peut être contrôlé à distance avec un ordinateur ou d'autres périphériques externes, via une connexion réseau câblée. Il permet à l'utilisateur de contrôler un ou plusieurs projecteurs avec un centre de contrôle distant, par exemple allumer ou éteindre le projecteur et ajuster la luminosité ou le contraste de l'image. Utilisez le sous-menu Contrôle pour sélectionner une méthode de contrôle pour le projecteur.

Crestron

Contrôlez le projecteur avec un contrôleur Crestron et les logiciels associés. (Port : 41794)

Pour plus d'informations, veuillez visiter <http://www.crestron.com>.

Extron

Contrôlez le projecteur avec des appareils Extron. (Port : 2023)

Pour plus d'informations, veuillez visiter <http://www.extron.com>.

PJ Link

Contrôlez le projecteur avec les commandes PJLink v2.0. (Port : 4352)

Pour plus d'informations, veuillez visiter <http://pjlink.jbmia.or.jp/english>.

Découverte des appareils AMX

Contrôlez le projecteur avec des appareils AMX. (Port : 9131)

Pour plus d'informations, veuillez visiter <http://www.amx.com>.

Telnet

Contrôlez le projecteur à l'aide de commandes RS232 via une connexion Telnet. (Port : 23)

Pour plus d'informations, veuillez consulter «RS232 avec fonction Telnet» à la page 59.

HTTP

Contrôlez le projecteur à l'aide d'un navigateur Web. (Port : 80)

Pour plus d'informations, veuillez consulter «Comment utiliser un navigateur web pour contrôler votre projecteur» à la page 50.

Remarque :

- *Crestron est une marque déposée de Crestron Electronics, Inc. aux États-Unis.*
- *Extron est une marque déposée de Extron Electronics, Inc aux États-Unis.*
- *AMX est une marque déposée de AMX LLC, Inc aux États-Unis.*
- *PJLink a déposé une demande d'enregistrement de marque commerciale et de logo au Japon, aux États-Unis et d'autres pays en date de JMBIA.*
- *Pour plus d'informations sur les divers types d'appareils externes pouvant être branchés sur le port LAN/RJ45 et le contrôle à distance du projecteur, ainsi que des informations sur les commandes compatibles avec chaque type d'appareil externe, veuillez contacter le Service d'assistance directement.*

UTILISER LE PROJECTEUR

Menu configuration réseau paramètres de contrôle

Fonction LAN RJ45

Pour plus de simplicité et de facilité d'utilisation, le projecteur offre diverses fonctions de mise en réseau et de gestion à distance. La fonction LAN/RJ45 du projecteur à travers un réseau, comme gérer à distance : Paramètres d'allumage/arrêt, de luminosité et de contraste. Vous pouvez également visualiser les informations d'état du projecteur, telles que : Source vidéo, Son-Muet, etc.

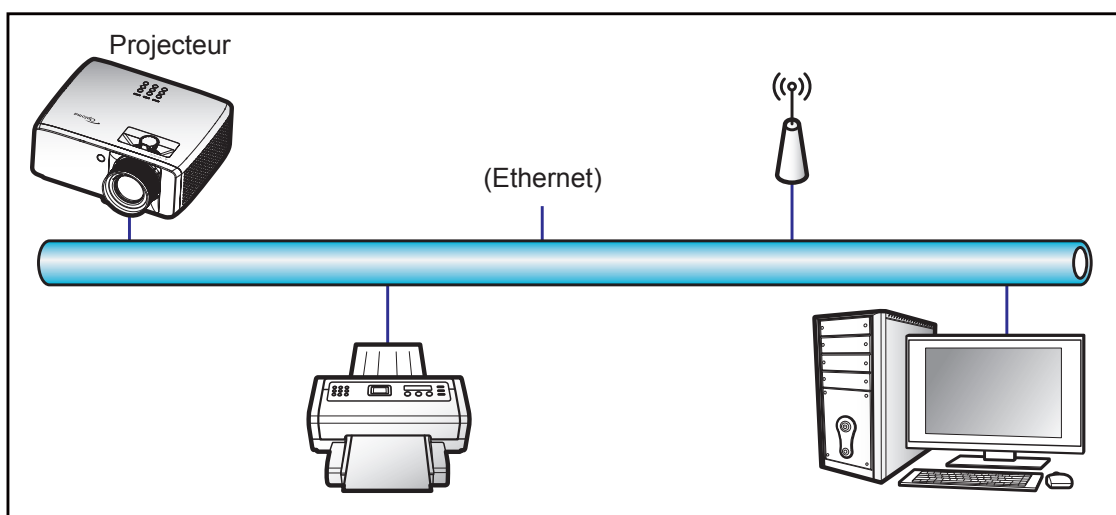

Fonctionnalités du terminal LAN câblé.

Ce projecteur peut être contrôlé à l'aide d'un PC (portable) ou autre appareil externe via le port LAN/RJ45 et est compatible avec Crestron / Extron / AMX (Device Discovery) / PJLink.

- Crestron est une marque déposée de Crestron Electronics, Inc. aux États-Unis.
- Extron est une marque déposée de Extron Electronics, Inc aux États-Unis.
- AMX est une marque déposée de AMX LLC, Inc aux États-Unis.
- PJLink a déposé une demande d'enregistrement de marque commerciale et de logo au Japon, aux États-Unis et d'autres pays en date de JMBIA.

Ce projecteur est pris en charge par les commandes spécifiques du contrôleur Crestron Electronics et logiciel correspondant, comme RoomView®.

<http://www.crestron.com/>

Ce projecteur est conforme pour prendre en charge les périphériques Extron pour référence.

<http://www.extron.com/>

Le projecteur est pris en charge par AMX (Device Discovery).

<http://www.amx.com/>

Ce projecteur prend en charge toutes les commandes de PJLink Classe1 (version 1.00).

<http://pjlink.jbmia.or.jp/english/>

Pour des informations plus détaillées sur les divers types d'appareils externes pouvant être branchés sur le port LAN/RJ45 et le contrôle à distance du projecteur, ainsi que des informations sur les commandes compatibles avec chaque type d'appareil externe, veuillez contacter le Service d'assistance directement.

UTILISER LE PROJECTEUR

LAN RJ45

1. Branchez un câble RJ45 sur les ports RJ45 du projecteur et du PC (portable).

Modèle 4K

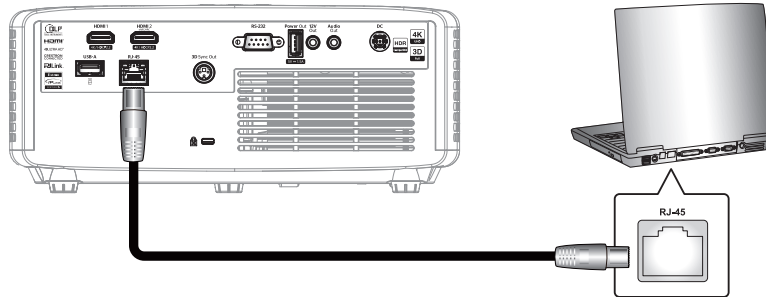

Modèle 1080p

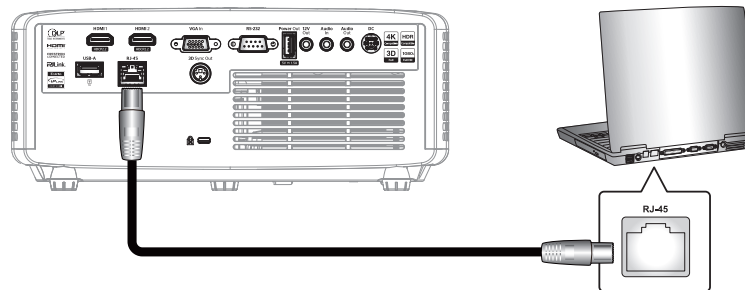

2. Sur le PC (ordinateur portable), sélectionnez **Démarrer**  > **Réglages**  > **Réseau et Internet**.

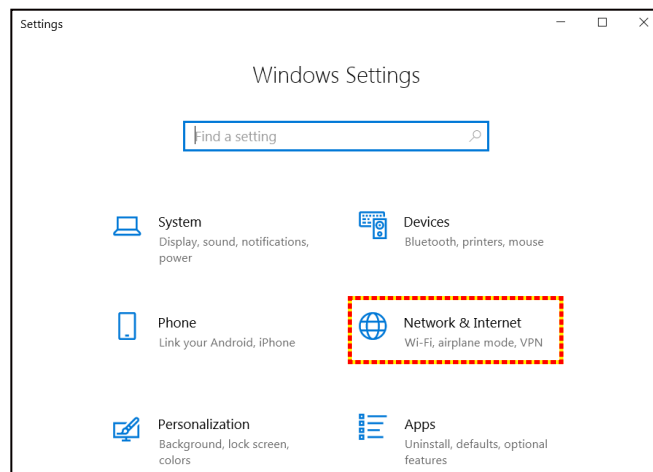

3. Dans la section **Ethernet**, sélectionnez **Propriétés**.

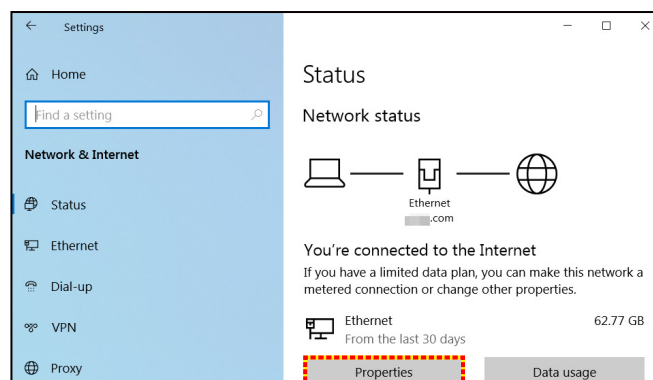

UTILISER LE PROJECTEUR

4. Dans la section **Paramètres IP**, sélectionnez **Modifier**.

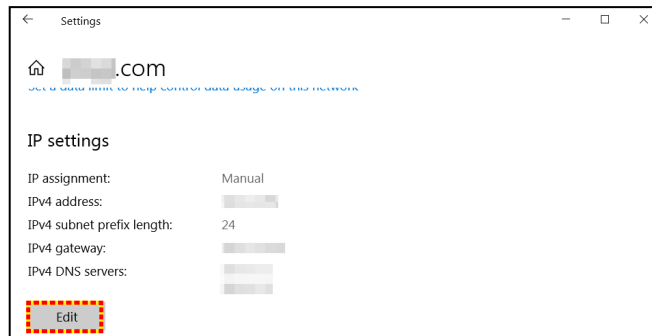

5. Saisissez l'adresse IP et la passerelle, puis sélectionnez « Enregistrer ».

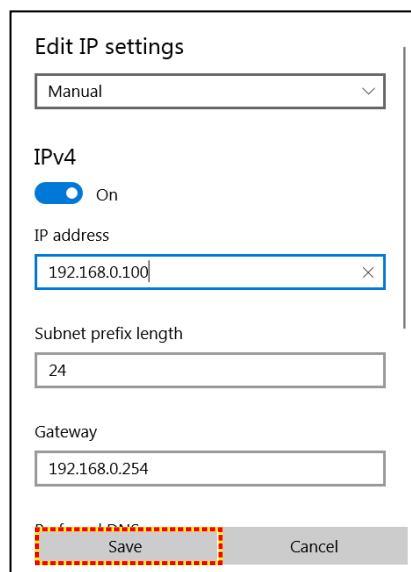

6. Appuyez sur le bouton "Menu" sur le projecteur.
7. Ouvrez sur le projecteur **Contrôle > LAN**.
8. Entrez les paramètres de connexion suivants :
 - DHCP : Arrêt
 - Adresse IP : 192,168.0,100
 - Masque sous-réseau : 255.255.255.0
 - Passerelle : 192,168.0,254
 - DNS : 192,168.0,51
9. Appuyez sur "Entrer" pour confirmer les paramètres.
10. Ouvrez un navigateur Internet, par exemple Microsoft Edge ou Chrome avec Adobe Flash Player 9.0 ou une version ultérieure installée.
11. Dans la barre d'adresse du projecteur, entrez l'adresse IP : 192.168.0.100.

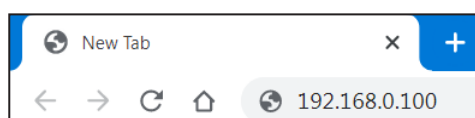

12. Appuyez sur "Entrer".

UTILISER LE PROJECTEUR

Le projecteur est configuré pour une gestion à distance. La fonction LAN/RJ45 s'affiche comme suit :

Se connecter

La première fois que vous ouvrez la page web, vous verrez un écran comme celui ci-dessous. Veuillez entrer un mot de passe d'utilisateur valide.

Optoma Projector Web Server
Projector Name: Optoma 1080P

Admin

Change Username and Password for Webpage

Enter User Name

Enter New password

Confirm New password

- Reusing passwords is not recommended.
- Password cannot be blank.
- Password needs to be at least eight single-byte characters in length and use a mix of the following 3 types of letters.
 - Uppercase letters
 - Lowercase letters
 - Digits
- The user name and password are used by the Web Control function. Changing the current settings may interrupt the connection. For details, refer to the user's manual.

Change PLink Password

Enter New password

Confirm New password

- Reusing passwords is not recommended.
- The password is used for the communication control via a LAN (including Ricoh application software). Changing the current settings may interrupt the connection. For details, refer to the user's manual.

Apply

Lorsque vous ouvrez la page web après avoir entré un mot de passe valide, un écran s'affichera comme celui indiqué ci-dessous. Saisissez le mot de passe dans le champ « Mot de passe ».

Optoma Projector Web Server
Projector Name: Optoma 1080P

Admin

User Name

Password

Login

UTILISER LE PROJECTEUR

État du système

L'état actuel du projecteur est affiché. Vous pouvez vérifier le nom du modèle du projecteur, la version du firmware, la configuration actuelle du réseau LAN et changer la langue de l'interface si nécessaire.

Le nom de version affiché sur la page Web dans le schéma peut différer de l'affichage réel.

The screenshot shows the 'Admin - System Status' page of the Optoma Projector Web Server. The page title is 'Projector Web Server' with 'Projector Name: Optoma 1080P' and a 'Logout' button. A sidebar on the left contains menu items: System Status, General Setup, Projector Control, Network Setup, Alert Setup, Crestron, Reset to Default, and Reboot System. The main content area displays system information in a table:

Model Name	
Model Name	Optoma 1080P
Projector Name	
Projector Name	Optoma 1080P
FW Version	
System	B01.03
LAN	
LAN	X15
LAN Status	
IP Address	192.168.0.100
Subnet Mask	255.255.255.0
Default Gateway	192.168.0.254
MAC Address	00:50:41:8F:7A:B4

At the bottom, there is a language dropdown menu set to 'English' and an 'Apply' button.

Config générale

Le nom du projecteur défini ici est également utilisé dans le contrôle PJLink. Seuls des caractères alphanumériques peuvent être utilisés pour le nom du projecteur. Le nombre maximum de caractères est de 32.

Vous ne pouvez utiliser que des caractères alphanumériques dans le mot de passe. Le nombre minimum de caractères est de 8. Si vous entrez un caractère invalide, l'avertissement « Caractère invalide » s'affiche.

Si les caractères du nouveau mot de passe et les caractères du (nouveau) mot de passe confirmé ne correspondent pas, un message d'erreur s'affiche. Dans ce cas, entrez à nouveau le mot de passe.

The screenshot shows the 'Admin > General Setup' page of the Optoma Projector Web Server. The page title is 'Projector Web Server' with 'Projector Name: Optoma 1080P' and a 'Logout' button. A sidebar on the left contains menu items: System Status, General Setup, Projector Control, Network Setup, Alert Setup, Crestron, Reset to Default, and Reboot System. The main content area contains the following settings:

Projector Name: Optoma 1080P (with an 'Apply' button)

Change User name and password for Webpage

Enter User name: admin

Enter Old password: []

Enter New password: []

Confirm New password: [] (with an 'Apply' button)

- Reusing passwords is not recommended.
- Password cannot be blank.
- Password needs to be at least eight single-byte characters in length and use a mix of the following 3 types of letters:
 - Uppercase letters
 - Lowercase letters
 - Digits
- The user name and password are used by the Web Control function. Changing the current settings may interrupt the connection. For details, refer to the user's manual.

PJLink Setting

PJLink Password: Enable Disable

Current Password: []

New Password: []

Confirm Password: [] (with an 'Apply' button)

- Reusing passwords is not recommended.
- The password is used for the communication control via a LAN (including Ricoh application software). Changing the current settings may interrupt the connection. For details, refer to the user's manual.

UTILISER LE PROJECTEUR

Contrôle du projecteur

Vous pouvez contrôler le projecteur avec cet élément. Les éléments de contrôle sont décrits dans cette section.

Bouton de contrôle : Lorsque vous cliquez sur un bouton, la fonction correspondante est exécutée.

The screenshot shows the 'Projector Web Server' interface for an Optoma 1080P projector. The page title is 'Projector Web Server' with 'Projector Name: Optoma 1080P' and a 'Logout' button. The navigation menu includes 'System Status', 'General Setup', 'Projector Control', 'Network Setup', 'Alert Setup', 'Crestron', 'Reset to Default', and 'Reboot System'. The 'Projector Control' section is active, displaying various controls:

- Power On, Power Off, Auto Set, Input, Auto Source, AV Mute, Freeze, 3D Format (Auto), L/R Reverse
- Input: HDMI1
- Image settings: Brightness (0), Contrast (0), Sharpness (10), Display Mode (Cinema)
- Audio: Volume (5)
- Management: Auto Power Off (Min.) (20), Lamp Power Mode (Bright), Aspect Ratio (4:3)

Configuration Réseau

Configure le réseau du projecteur.

The screenshot shows the 'Projector Web Server' interface for an Optoma 1080P projector. The page title is 'Projector Web Server' with 'Projector Name: Optoma 1080P' and a 'Logout' button. The navigation menu includes 'System Status', 'General Setup', 'Projector Control', 'Network Setup', 'Alert Setup', 'Crestron', 'Reset to Default', and 'Reboot System'. The 'Network Setup' section is active, displaying the 'IP Setup' configuration:

- DHCP: On Off
- IP Address: 192, 168, 0, 100
- Subnet Mask: 255, 255, 255, 0
- Default Gateway: 192, 168, 0, 254
- DNS Server: 192, 168, 0, 51
- Apply button

UTILISER LE PROJECTEUR

Configuration d'alerte

Vous pouvez envoyer des e-mails d'avertissement lorsqu'une erreur se produit. Vous pouvez effectuer des réglages pour l'e-mail d'avertissement dans cette section.

1. Types d'alerte : Cochez le type d'erreur pour lequel vous souhaitez envoyer un e-mail d'avertissement.
2. Notification d'e-mail d'avertissement : Vérifiez et effectuez les réglages suivants :
 - Réglage SMTP : Faites ce qui suit :
 - a) Serveur SMTP : Adresse du serveur (nom du serveur) (serveur SMTP)
 - b) De : adresse e-mail de l'expéditeur
 - c) Nom d'utilisateur : Nom d'utilisateur du serveur d'e-mail
 - d) Mot de passe : Mot de passe du serveur d'e-mail.
 - Paramètre d'e-mail : Faites ce qui suit :
 - a) Objet de l'e-mail
 - b) Contenu de l'e-mail
 - c) À : Entrez l'adresse e-mail de l'expéditeur.
3. Cliquez sur « Appliquer » pour fixer la valeur.
4. Entrez l'adresse IP du projecteur dans *xxx.xxx.xxx.xxx.
5. Envoyer un e-mail de test.

Lorsque vous cliquez sur [Envoyer un e-mail de test], un e-mail de test est envoyé. Le texte sera « e-mail de test xxx.xxx.xxx.xxx * ».

The screenshot shows the 'Alert Setup' page in the Optoma Projector Web Server. The page has a sidebar on the left with navigation options: System Status, General Setup, Projector Control, Network Setup, Alert Setup, Crestron, Reset to Default, and Reboot System. The main content area is titled 'Admin > Alert Setup' and contains the following sections:

- Alert Type:** Fan Error, High Temp Warning, Light Source Error
- Alert Mail Notification:** Alert Mail Notification
- SMTP Setting:**
 - SMTP Server: [Text Input]
 - From: [Text Input]
 - User Name: [Text Input]
 - Password: [Text Input]
- Email Setting:**
 - Mail Subject: [Text Input]
 - Mail Content: [Text Area]
 - To: [Text Input]

At the bottom right of the form, there are two buttons: 'Apply' and 'Send Test Mail'.

UTILISER LE PROJECTEUR

RS232 avec fonction Telnet

Ce projecteur dispose d'une méthode alternative de contrôle avec contrôle de commande RS232 par TELNET pour l'interface LAN / RJ45.

Guide de mise en route pour "RS232 via Telnet".

- Vérifiez et obtenez l'adresse IP de l'OSD du projecteur.
 - Assurez-vous que l'ordinateur portable/le PC peut accéder à la page Web du projecteur.
 - Assurez-vous que le « Pare-feu de Windows » est désactivé au cas où la fonction « TELNET » filtre votre ordinateur portable/PC.
1. Cliquez sur **Rechercher** , puis entrez « cmd » comme mot de recherche. Appuyez sur la touche « Entrée ».

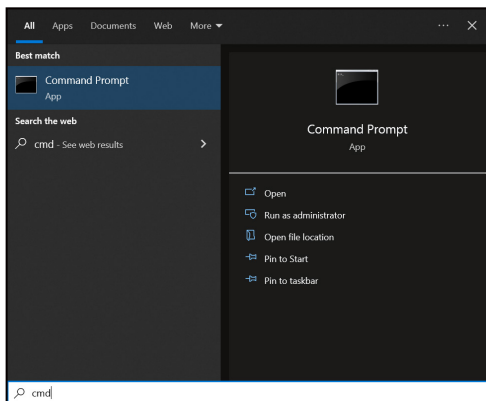

2. Ouvrez l'application Invite de commande.
3. Saisissez le format de commande comme suit :
 - telnet ttt.xxx.yyy.zzz 23 (touche "Entrer" enfoncée)
 - (ttt.xxx.yyy.zzz : Adresse-IP du projecteur)
4. Si la connexion Telnet est prête, et que l'utilisateur peut faire une saisie de commande RS232, alors appuyez sur la touche « Entrée » et la connexion Telnet devrait être prête pour le contrôle des commandes RS232.

Spécifications pour "RS232 via TELNET" :

1. Telnet : TCP.
2. Port Telnet : 23 (pour plus de détails, veuillez contacter l'équipe de service Optoma).
3. Utilitaire Telnet : Windows "TELNET.exe" (mode console).
4. Pour terminer la session Telnet, il suffit de fermer la fenêtre de l'application Invite de commande.
5. l'utilitaire Windows Telnet directement une fois la connexion TELNET prête.
 - Limitation 1 pour contrôle Telnet : Il ne peut pas y avoir plus de 50 octets pour les charges réseau successives pour l'application de contrôle Telnet.
 - Limitation 2 pour contrôle Telnet : Il ne peut pas y avoir plus de 26 octets pour une commande RS232 successive pour l'application de contrôle Telnet.
 - Limitation 3 pour contrôle Telnet : Le délai minimum pour la commande suivante doit être plus de 200 (ms).

Menu Contrôle - Réinitialiser

Restaure les réglages d'usine par défaut pour les paramètres de contrôle.

UTILISER LE PROJECTEUR

Menu Informations

Menu Informations

Affichez les informations du projecteur comme indiqué ci-dessous :

- Norme
- Numéro de série
- Source
- Information Couleur
- Heures d'utilisation de la source lumineuse
- Mode Photo
- Identifiant appareil
- Mode Source Lumineuse
- OMS
- Version du Firmware

INFORMATIONS SUPPLÉMENTAIRES

Résolutions compatibles

Modèle 4K

B0/Timing établi

Résolution	V [Hz]	H [Hz]
720x400	70,0	31,5
640x480	60,0	31,5
640x480	66,6 (67)	34,9
640x480	72,0	37,9
640x480	75,0	37,5
800x600	56,0	35,1
800x600	60,0	37,9
800x600	72,0	48,1
800x600	75,0	46,9
832x624	75,0	48,9
1024x768	60,0	48,4
1024x768	70,0	56,5
1024x768	75,0	60,0
1280x1024	75,0	80,0
1152x870	75,0	67,5

B0/Timing standard

Résolution	V [Hz]	Rapport
1024x768	120,0	04:03
1280x720	60,0	16:09
1280x720	120,0	16:09
1280x800	60,0	16:10
1280x1024	60,0	05:04
1440x900	60,0	16:10
1400x1050	60,0	04:03
1600x1200	60,0	04:03

B0/Timing détaillé

Résolution	V [Hz]
3840x2160	60,0

B1/Mode vidéo B1/Mode vidéo (4K (LPCM&ARC))

VIC	Résolution	V [Hz]
1	640x480p 4:3	60,0
18	720x576p 16:9	50,0
3	720x480p 16:9	60,0
19	1280x720p 16:9	50,0
4	1280x720p 16:9	60,0
5	1920x1080i 16:9	60,0
20	1920x1080i 16:9	50,0

INFORMATIONS SUPPLÉMENTAIRES

VIC	Résolution	V [Hz]
32	1920x1080p 16:9	24,0
31	1920x1080p 16:9	50,0
16	1920x1080p 16:9	60,0
63	1920x1080p 16:9	120,0
89	2560 x 1080p 64:27	50,0
90	2560 x 1080p 64:27	60,0
93	3840 x 2160p 16:9	24,0
95	3840 x 2160p 16:9	30,0
96	3840 x 2160p 16:9	50,0
97	3840 x 2160p 16:9	60,0
98	4096 x 2160p 256:135	24,0
102	4096 x 2160p 256:135	60,0

B1/Mode vidéo (4K (eARC))

VIC	Résolution	V [Hz]
1	640x480p 4:3	60,0
18	720x576p 16:9	50,0
3	720x480p 16:9	60,0
19	1280x720p 16:9	50,0
5	1920x1080i 16:9	60,0
20	1920x1080i 16:9	50,0
32	1920x1080p 16:9	24,0
31	1920x1080p 16:9	50,0
16	1920x1080p 16:9	60,0
63	1920x1080p 16:9	120,0
89	2560 x 1080p 64:27	50,0
90	2560 x 1080p 64:27	60,0
93	3840 x 2160p 16:9	24,0
95	3840 x 2160p 16:9	30,0
96	3840 x 2160p 16:9	50,0
97	3840 x 2160p 16:9	60,0
98	4096 x 2160p 256:135	24,0
102	4096 x 2160p 256:135	60,0

B1/Timing détaillé

Résolution	V [Hz]
2560 x 1440	120,00
1920 x 1080	240,00

INFORMATIONS SUPPLÉMENTAIRES

Modèle 1080p

Signal d'entrée pour HDMI

Signal	Résolution	Taux de rafraîchissement (Hz)	Remarques pour Mac
VGA	640 x 480	60	Mac 60/72/85/
SVGA	800 x 600	60(*2)/72/85/120(*2)	Mac 60/72/85
XGA	1024 x 768	48/50(*4)/60(*2)/70/75/85/120(*2)	Mac 60/70/75/85
SDTV(480I)	720 x 480	60	
SDTV(480P)	720 x 480	60	
SDTV(576I)	720 x 576	50	
SDTV(576P)	720 x 576	50	
WSVGA(1024X600)	1024 x 600	60 (*3)	
HDTV(720p)	1280 x 720	50(*2)/60/120(*2)	Mac 60
WXGA	1280 x 768	60/75/85	Mac 75
	1280 x 800	60/50/48hz(*4)	Mac 60
WXGA(*5)	1366 x 768	60	
SXGA	1280 x 1024	60/75/85	Mac 60/75
	1440 x 900	60	
SXGA+	1400 x 1050	60	
UXGA	1600 x 1200	60	
HDTV(1080I)	1920 x 1080	50/60	
HDTV(1080p)	1920 x 1080	24/30/50/60	Mac 60
WUXGA	1920 x 1200(*1)	60/50(*4)	Mac 60

Remarque :

- (*1) 1920 x 1200 @ 60hz ne supporte que RB (réduire blanking).
- (*2) Synchronisation 3D pour les projecteurs prêt pour la 3D (STD) et les projecteurs True 3D (en option).
- (*3) Les nouveaux projecteurs ERA et Data doivent être équipés de cette synchronisation WSVGA, Proscene et Home.
- (*4) Projecteur Proscene et Data >4,000L, la résolution native doit supporter @50Hz/48Hz.
- (*5) Synchronisation standard de Windows 8.

INFORMATIONS SUPPLÉMENTAIRES

Compatibilité vidéo True 3D

Résolutions d'entrée	Entrée 3D HDMI 1.4a	Synchronisation d'entrée		
		1280 x 720P à 50Hz	Haut et bas	
		1280 x 720P à 60Hz	Haut et bas	
		1280 x 720P à 50Hz	Encapsulage de trame	
		1280 x 720P à 60Hz	Encapsulage de trame	
		1920 x 1080i à 50Hz	Côte à côte (Moitié)	
		1920 x 1080i à 60Hz	Côte à côte (Moitié)	
		1920 x 1080P à 24Hz	Haut et bas	
		1920 x 1080P à 24Hz	Encapsulage de trame	
	HDMI 1.3	1920 x 1080i à 50Hz	Côte à côte (Moitié)	Mode Côte à côte allumé
		1920 x 1080i à 60Hz		
		1280 x 720P à 50Hz		
		1280 x 720P à 60Hz		
		800 x 600 à 60Hz		
		1024 x 768 à 60Hz		
		1280 x 800 à 60Hz		
		1920 x 1080i à 50Hz	Haut et bas	Mode TAB allumé
		1920 x 1080i à 60Hz		
		1280 x 720P à 50Hz		
		1280 x 720P à 60Hz		
800 x 600 à 60Hz				
1024 x 768 à 60Hz				
1280 x 800 à 60Hz	Superposés	Le format 3D est Superposés		
1024 x 768 à 120Hz				
1280x 720 à 120Hz				

Remarque :

- Si l'entrée 3D est 1080p à 24 Hz, le DMD doit lire avec un multiple entier en mode 3D.
- 1080i à 25Hz et 720p à 50Hz fonctionneront à 100Hz, les autres synchro 3D fonctionneront à 120Hz.
- 1080p à 24 Hz fonctionnera à 144 Hz.

INFORMATIONS SUPPLÉMENTAIRES

EDID

Numérique				
B0/Timing établi	B0/Timing standard	B0/Timing détaillé	B1/Mode vidéo	B1/Timing détaillé
720 x 400 à 70Hz	Timing 1 : 1024 x 768 à 120Hz (4:3)	1080P : 1920 x 1080 à 60Hz	640 x 480p à 60Hz 4:3	1366 x 768 à 60Hz
640 x 480 à 60Hz	Timing 2 : 1280 x 720 à 60Hz (16:9)		720(1440) x 576i à 50Hz 4:3	
640 x 480 à 67Hz	Timing 3 : 1280 x 720 à 120Hz (16:9)		720(1440) x 576i à 50Hz 16:9	
640 x 480 à 72Hz	Timing 4 : 1280 x 800 à 60 Hz (16:10)		720(1440) x 480i à 60Hz 4:3	
640 x 480 à 75Hz	Timing 5 : 1280 x 1024 à 60Hz (5:4)		720(1440) x 480i à 60Hz 16:9	
800 x 600 à 56Hz	Timing 6 : 1440 x 900 à 60 Hz (16:10)		720 x 576p à 50Hz 4:3	
800 x 600 à 60Hz	Timing 7 : 1400 x 1050 à 60Hz (4:3)		720 x 576p à 50Hz 16:9	
800 x 600 à 72Hz	Timing 8 : 1600 x 1200 à 60Hz (4:3)		720 x 480p à 60Hz 4:3	
800 x 600 à 75Hz			720 x 480p à 60Hz 16:9	
832 x 624 à 75Hz			1280 x 720p à 50Hz 16:9	
1024 x 768 à 60Hz			1280 x 720p à 60Hz 16:9	
1024 x 768 à 70Hz			1920 x 1080i à 60Hz 16:9	
1024 x 768 à 75Hz			1920 x 1080i à 50Hz 16:9	
1280 x 1024 à 75Hz			1920 x 1080p à 24Hz 16:9	
1152 x 870 à 75Hz			1920 x 1080p à 30Hz 16:9	
			1920 x 1080p à 50Hz 16:9	
			1920 x 1080p à 60Hz 16:9	
			1920 x 1080p à 120Hz 16:9	
			3840 x 2160p à 24Hz 16:9	
			3840 x 2160p à 25Hz 16:9	
			3840 x 2160p à 30Hz 16:9	
			3840 x 2160p à 50Hz 16:9	
			3840 x 2160p à 60Hz 16:9	
			4096 x 2160p à 24Hz 256:135	
			4096 x 2160p à 25Hz 256:135	
			4096 x 2160p à 30Hz 256:135	
			4096 x 2160p à 50Hz 256:135	
			4096 x 2160p à 60Hz 256:135	

INFORMATIONS SUPPLÉMENTAIRES

Analogique				
B0/Timing établi	B0/Timing standard	B0/Timing détaillé	B1/Mode vidéo	B1/Timing détaillé
720 x 400 à 70Hz	Timing 1 : 1280 x 720 à 60Hz (16:9)	1080P : 1920 x 1080 à 60Hz		1366 x 768 à 60Hz
640 x 480 à 60Hz	Timing 2 : 1280 x 800 à 60 Hz (16:10)			1920 x 1200 à 60Hz
640 x 480 à 67Hz	Timing 3 : 1280 x 1024 à 60Hz (5:4)			
640 x 480 à 72Hz	Timing 4 : 1400 x 1050 à 60Hz (4:3)			
640 x 480 à 75Hz	Timing 5 : 1600 x 1200 à 60Hz (4:3)			
800 x 600 à 56Hz	Timing 6 : 1440 x 900 à 60 Hz (16:10)			
800 x 600 à 60Hz	Timing 7 : 1280 x 720 à 120Hz (16:9)			
800 x 600 à 72Hz	Timing 8 : 1024 x 768 à 120Hz (4:3)			
800 x 600 à 75Hz				
832 x 624 à 75Hz				
1024 x 768 à 60Hz				
1024 x 768 à 70Hz				
1024 x 768 à 75Hz				
1280 x 1024 à 75Hz				
1152 x 870 à 75Hz				

INFORMATIONS SUPPLÉMENTAIRES

Taille d'image et distance de projection

Modèle 4K

Taille d'image souhaitée						Distance de projection (C)				Décalage (Hd)			
Diagonale		Largeur		Hauteur		Large		Tele		Vertical - (101,5%)		Vertical + (116,6%)	
m	pouce	m	pouce	m	pouce	m	pouce	m	pouce	m	pouce	m	pouce
0,51	20	0,44	17,43	0,25	9,81	/	/	0,99	3,25	0,004	0,15	0,042	1,63
0,76	30	0,66	26,15	0,37	14,71	/	/	1,49	4,89	0,006	0,22	0,061	2,42
1,02	40	0,89	34,86	0,50	19,60	1,24	4,07	1,98	6,50	0,007	0,30	0,083	3,27
1,27	50	1,11	43,58	0,62	24,50	1,55	5,09	2,48	8,14	0,009	0,37	0,103	4,05
1,52	60	1,33	52,29	0,75	29,40	1,86	6,10	2,98	9,78	0,011	0,44	0,125	4,90
1,78	70	1,55	61,01	0,87	34,30	2,17	7,12	3,47	11,38	0,013	0,51	0,144	5,69
2,03	80	1,77	69,73	1,00	39,20	2,48	8,14	3,97	13,02	0,015	0,59	0,166	6,54
2,29	90	1,99	78,44	1,12	44,10	2,79	9,15	4,46	14,63	0,017	0,66	0,186	7,32
2,54	100	2,21	87,16	1,25	49,00	3,10	10,17	4,96	16,27	0,019	0,74	0,208	8,17
3,05	120	2,66	104,59	1,49	58,80	3,72	12,20	5,95	19,52	0,022	0,88	0,247	9,74
3,68	145	3,21	126,38	1,81	71,10	4,49	14,73	7,19	23,59	0,027	1,07	0,300	11,83
4,06	160	3,54	139,45	1,99	78,40	4,96	16,27	7,93	26,02	0,030	1,18	0,330	13,01
4,57	180	3,98	156,88	2,24	88,20	5,58	18,31	8,93	29,30	0,034	1,32	0,372	14,64
5,08	200	4,43	174,32	2,49	98,10	6,20	20,34	/	/	0,037	1,47	0,413	16,27
6,35	250	5,53	217,89	3,11	122,60	7,75	25,43	/	/	0,047	1,84	0,516	20,33
7,62	300	6,64	261,47	3,74	147,10	9,30	30,51	/	/	0,056	2,21	0,621	24,44

Remarque : Taux de zoom : 1,6 x

Modèle 1080p

Taille d'image souhaitée						Distance de projection (C)				Décalage (Hd)			
Diagonale		Largeur		Hauteur		Large		Tele		Vertical - (103,5%)		Vertical + (118,6%)	
m	pouce	m	pouce	m	pouce	m	pouce	m	pouce	m	pouce	m	pouce
0,71	28	0,62	24,40	0,35	13,73	/	/	1,39	4,56	0,012	0,48	0,065	2,56
0,76	30	0,66	26,15	0,37	14,71	/	/	1,49	4,89	0,013	0,51	0,069	2,71
1,02	40	0,89	34,86	0,50	19,60	1,24	4,07	1,98	6,50	0,018	0,69	0,093	3,66
1,27	50	1,11	43,58	0,62	24,50	1,55	5,09	2,48	8,14	0,022	0,85	0,115	4,54
1,52	60	1,33	52,29	0,75	29,40	1,86	6,10	2,98	9,78	0,026	1,03	0,140	5,49
1,78	70	1,55	61,01	0,87	34,30	2,17	7,12	3,47	11,38	0,030	1,20	0,162	6,37
2,03	80	1,77	69,73	1,00	39,20	2,48	8,14	3,97	13,02	0,035	1,38	0,186	7,32
2,29	90	1,99	78,44	1,12	44,10	2,79	9,15	4,46	14,63	0,039	1,54	0,208	8,20
2,54	100	2,21	87,16	1,25	49,00	3,10	10,17	4,96	16,27	0,044	1,72	0,233	9,15
3,05	120	2,66	104,59	1,49	58,80	3,72	12,20	5,95	19,52	0,052	2,05	0,277	10,91
3,68	145	3,21	126,38	1,81	71,10	4,49	14,73	7,19	23,59	0,063	2,49	0,337	13,25
4,06	160	3,54	139,45	1,99	78,40	4,96	16,27	7,93	26,02	0,070	2,74	0,370	14,57
4,57	180	3,98	156,88	2,24	88,20	5,58	18,31	8,93	29,30	0,078	3,09	0,417	16,40

Remarque : Taux de zoom : 1,6 x

INFORMATIONS SUPPLÉMENTAIRES

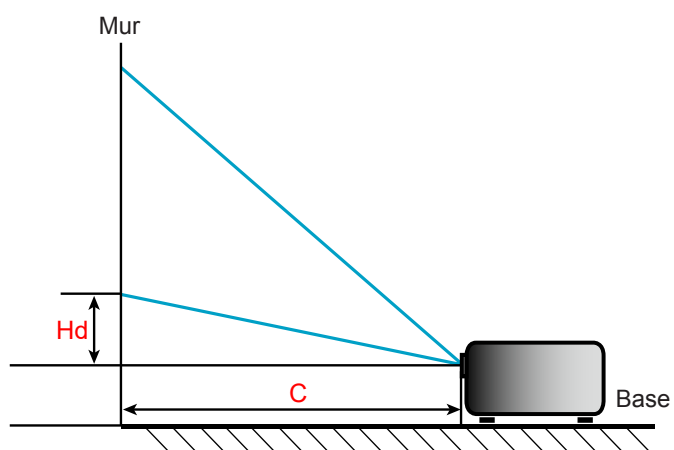

INFORMATIONS SUPPLÉMENTAIRES

Dimensions du projecteur et installation au plafond

1. Pour éviter d'endommager votre projecteur, veuillez utiliser le kit de fixation au plafond d'Optoma.
2. Si vous souhaitez utiliser un autre dispositif de fixation au plafond, assurez-vous que les vis utilisées pour fixer le projecteur au support sont conformes aux spécifications suivantes :
 - Type de vis : M4*10 mm
 - Longueur minimale de la vis : 10 mm

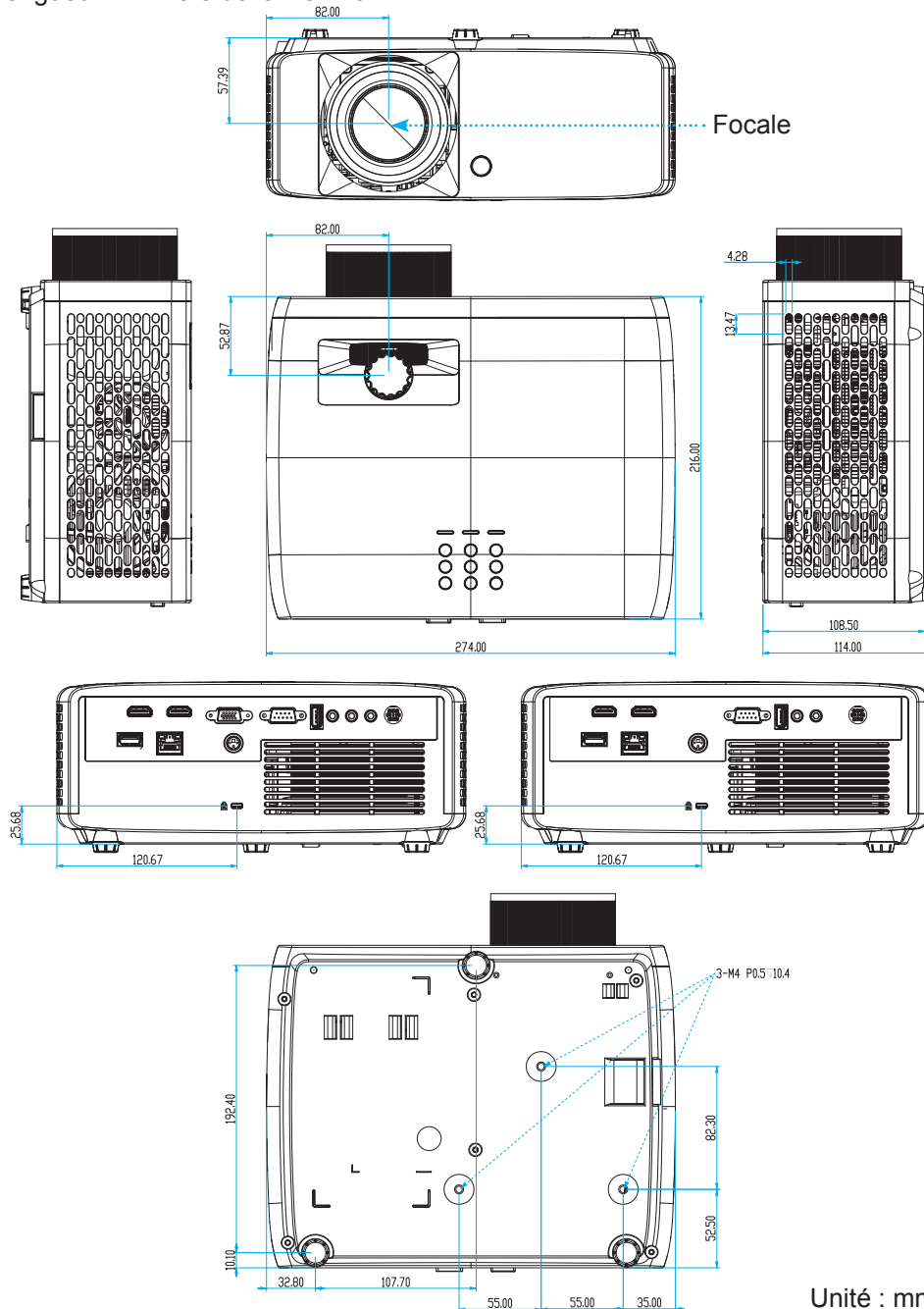

Remarque : Veuillez noter que tout dommage résultant d'une mauvaise installation annulera la garantie.



Avertissement :

- Si vous achetez une monture de plafond chez une autre société, veuillez vous assurer d'utiliser la taille de vis correcte. La taille de vis dépendra de l'épaisseur de la plaque de montage.
- Assurez-vous de garder au moins 10 cm d'écart entre le plafond et le bas du projecteur.
- Éviter d'installer le projecteur près d'une source chaude.

INFORMATIONS SUPPLÉMENTAIRES

Pour un montage au plafond, vous pouvez acheter un serre-câble d'une longueur supérieure à 250 mm pour fixer l'adaptateur secteur si nécessaire.

1. Installez le serre-câble dans les trous prévus à cet effet sur la partie inférieure du projecteur. Placez ensuite l'adaptateur secteur dans son emplacement.

Trous pour le serre-câbles

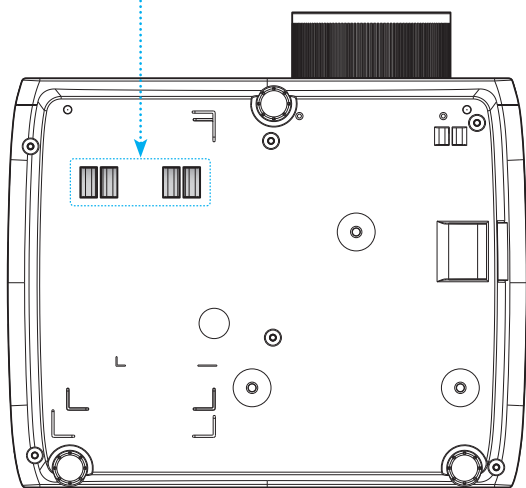

Adaptateur

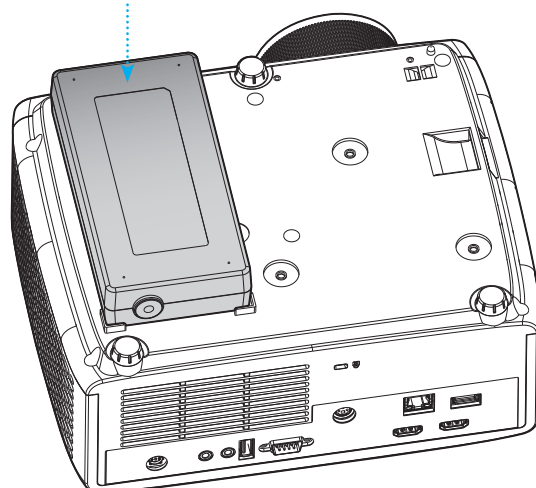

2. Fixez l'adaptateur secteur avec le serre-câble.

Serre-câbles

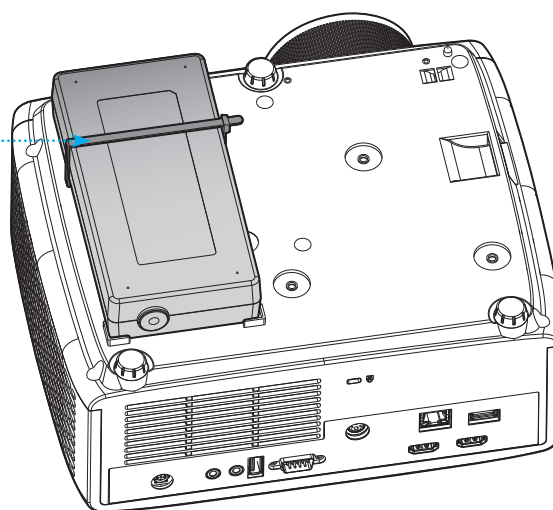

INFORMATIONS SUPPLÉMENTAIRES

Codes de la télécommande IR

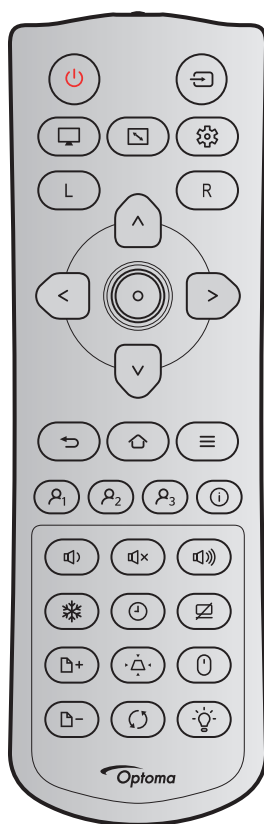





Touche	Format répété	Code NEC				Description	
		Code personnalisé		Données			
		Octet 1	Octet 2	Octet 3	Octet 4		
Alimentation		F1	32	CD	02	FD	Appuyez pour allumer/éteindre le projecteur.
Source		F1	32	CD	C3	3C	Appuyez pour sélectionner un signal d'entrée.
Mode Affichage		F1	32	CD	5	FA	Appuyez pour changer le Mode d'affichage de l'image affichée.
Rapport d'Aspect		F1	32	CD	64	9B	Appuyez pour changer le format de l'image affichée.
Menu Configuration		F1	32	CD	A8	57	Appuyez pour entrer dans le menu Configuration.
Clic gauche de souris	L	F1	32	CD	CB	34	Bouton gauche de la souris
Clic droit souris	R	F1	32	CD	CC	33	Bouton droit de la souris

INFORMATIONS SUPPLÉMENTAIRES

Touche	Format répété	Code NEC				Description	
		Code personnalisé		Données			
		Octet 1	Octet 2	Octet 3	Octet 4		
Quatre touches de sélection directionnelles (Haut)	^	F2	32	CD	11	EE	Appuyez sur pour sélectionner des éléments ou apporter des modifications à votre sélection.
Quatre touches de sélection directionnelles (Gauche)	<	F2	32	CD	10	EF	
Quatre touches de sélection directionnelles (Droite)	>	F2	32	CD	12	ED	
Quatre touches de sélection directionnelles (Bas)	v	F2	32	CD	14	EB	
Valider	o	F1	32	CD	0F	F0	Confirme votre sélection d'un élément.
Retour	↶	F1	32	CD	0D	F2	Appuyez pour retourner au menu précédent.
Home	🏠	F1	32	CD	A0	5F	Appuyez pour retourner au menu principal lorsque le sous-menu est ouvert dans l'OSD. - Aucune fonction lorsque l'OSD n'est pas affiché. - Aucune fonction lorsque le menu de raccourci est affiché.
Menu	☰	F1	32	CD	0E	F1	Appuyez pour afficher ou quitter les menus d'affichage à l'écran.
Utilisateur 1	👤 ₁	F1	32	CD	36	C9	Appuyez pour ouvrir la fonction associée.
Utilisateur2	👤 ₂	F1	32	CD	65	9A	Appuyez pour ouvrir la fonction associée.
Utilisateur3	👤 ₃	F1	32	CD	66	99	Appuyez pour ouvrir la fonction associée.
Information	ⓘ	F1	32	CD	25	DA	Appuyez pour ouvrir le menu Informations.
Volume -	🔊	F2	32	CD	8F	70	Appuyez pour baisser le volume.
Muet	🔊x	F1	32	CD	52	AD	Appuyez pour couper/activer momentanément l'audio.
Volume +	🔊))	F2	32	CD	8C	73	Appuyez pour augmenter le volume.
Figer	❄️	F1	32	CD	6	F9	Appuyez pour figer l'image du projecteur.

INFORMATIONS SUPPLÉMENTAIRES

Touche		Format répété	Code NEC				Description
			Code personnalisé		Données		
			Octet 1	Octet 2	Octet 3	Octet 4	
Sleep Timer		F1	32	CD	63	9C	Appuyez pour régler le minuteur de sommeil.
AV Muet		F1	32	CD	3	FC	Appuyez pour masquer/afficher l'image à l'écran et désactiver/activer l'audio.
Page vers le Haut		F2	32	CD	C1	3E	Appuyez pour monter d'une page.
Trapèze		F1	32	CD	7	F8	Appuyez pour régler la distorsion de l'image causée par l'inclinaison du projecteur.
Souris		F1	32	CD	3E	C1	Appuyez pour activer/désactiver la fonction souris USB.
Page vers le bas		F2	32	CD	C2	3D	Appuyez pour descendre d'une page.
Resync		F1	32	CD	C4	3B	Appuyez pour synchroniser automatiquement le projecteur sur la source d'entrée.
Mode Source Lumineuse		F1	32	CD	0A	F5	Appuyez pour ajuster automatiquement la luminosité de l'image pour une performance optimale des contrastes.

INFORMATIONS SUPPLÉMENTAIRES

Liaison avec Optoma Management Suite (OMS)

Pour commencer à utiliser **OMS**, suivez les étapes suivantes :

1. Dans la page *Serveur Web de l'appareil*, sélectionnez **OMS**.

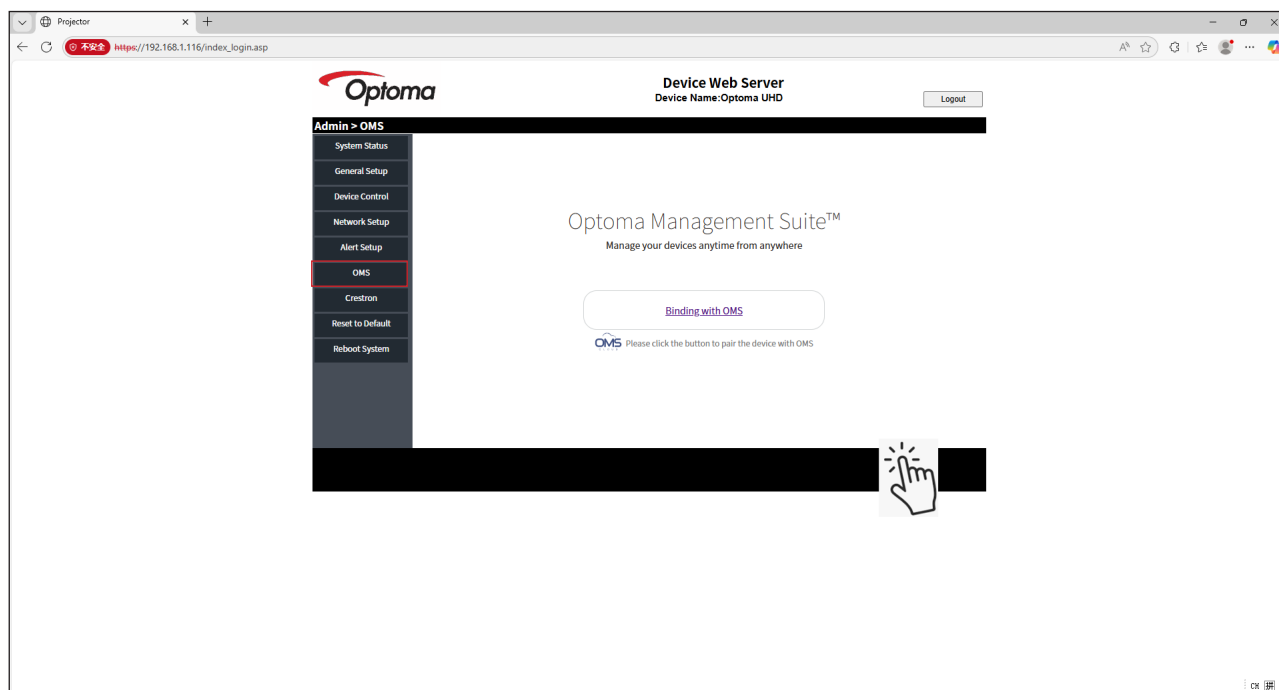

2. Une nouvelle fenêtre de navigateur s'ouvre. Choisissez l'emplacement désiré pour l'appareil. Puis cliquez sur **OK** pour continuer.

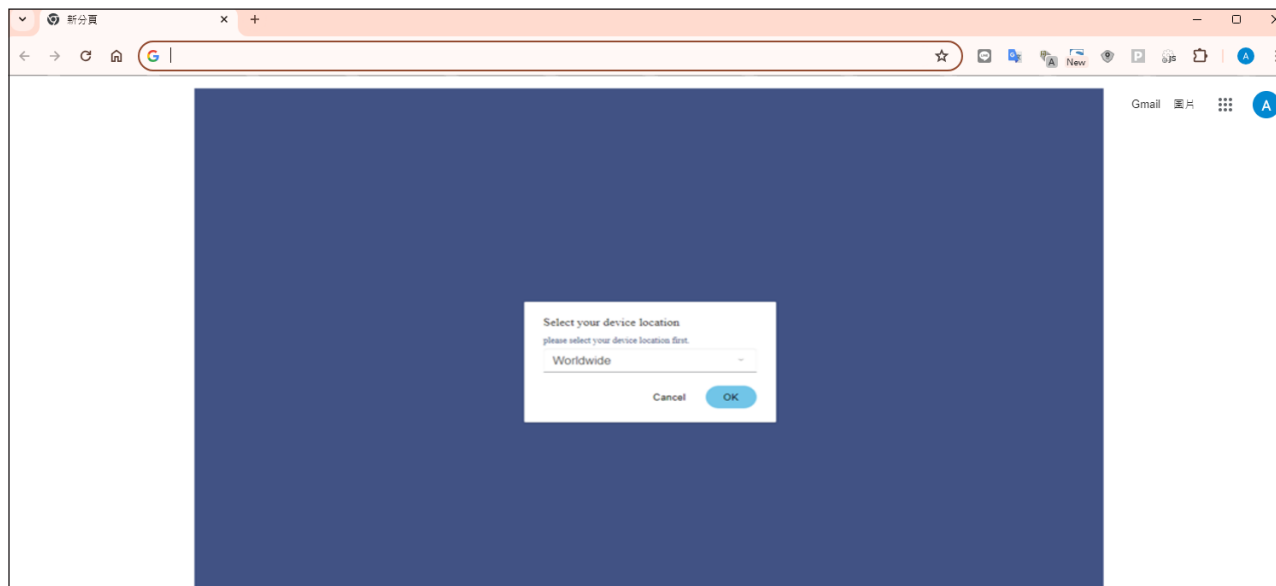

INFORMATIONS SUPPLÉMENTAIRES

3. Suivez les instructions sur l'écran pour lier votre appareil au système OMS.
 - Numérisez le code QR. Puis enregistrez-vous et connectez-vous au site web d'Optoma Management Suite.
 - Sélectionnez **Ajouter un nouvel appareil** et entrez le numéro de série de l'appareil dans le système OMS.

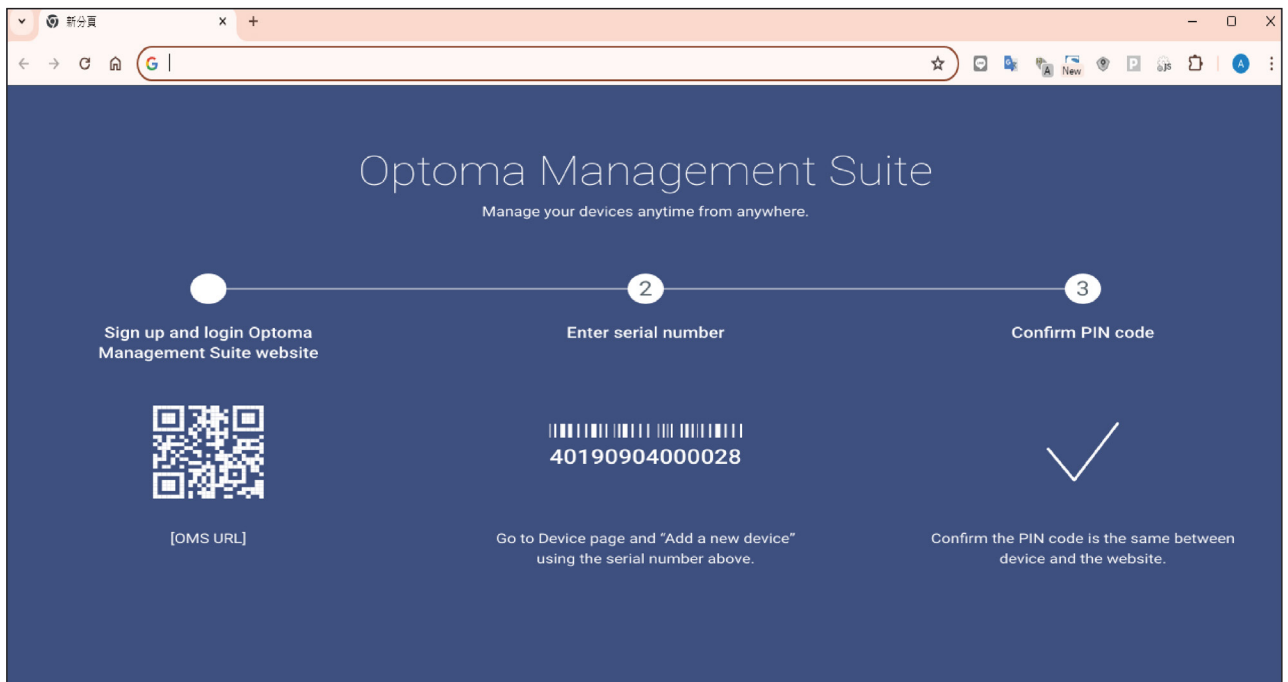

4. Lorsque le numéro de série a été entré dans le système OMS, confirmez les codes PIN sur les deux écrans. Si les codes correspondent, sélectionnez **Confirmer** pour continuer.

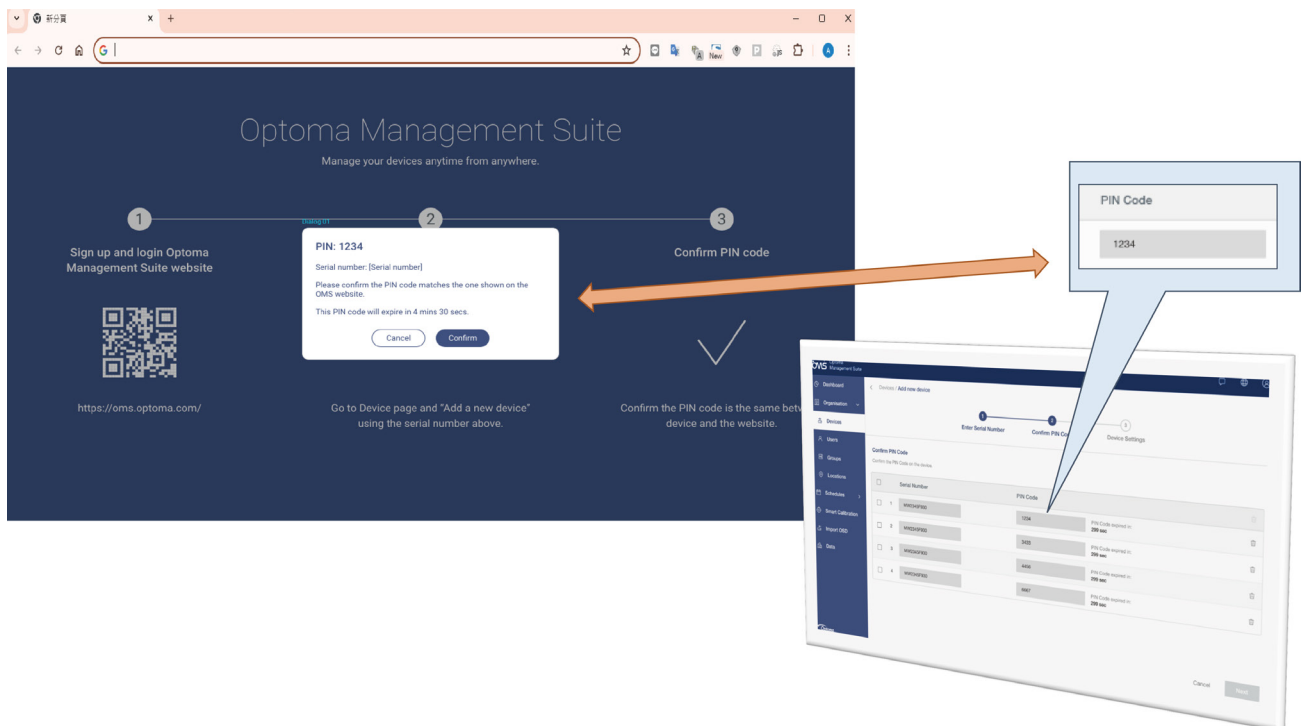

INFORMATIONS SUPPLÉMENTAIRES

5. Le processus de liaison de l'appareil est terminé.

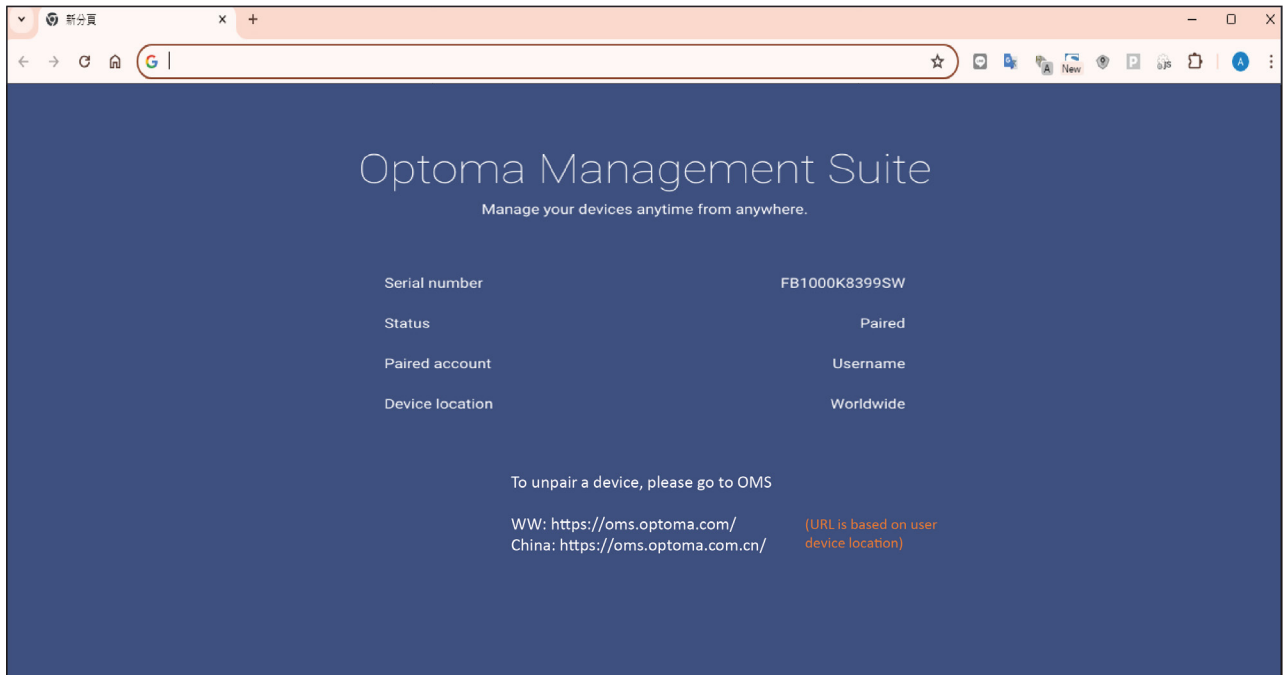

6. Dans la page *Serveur Web de l'appareil*, sélectionnez **OMS** pour obtenir les informations de liaison.

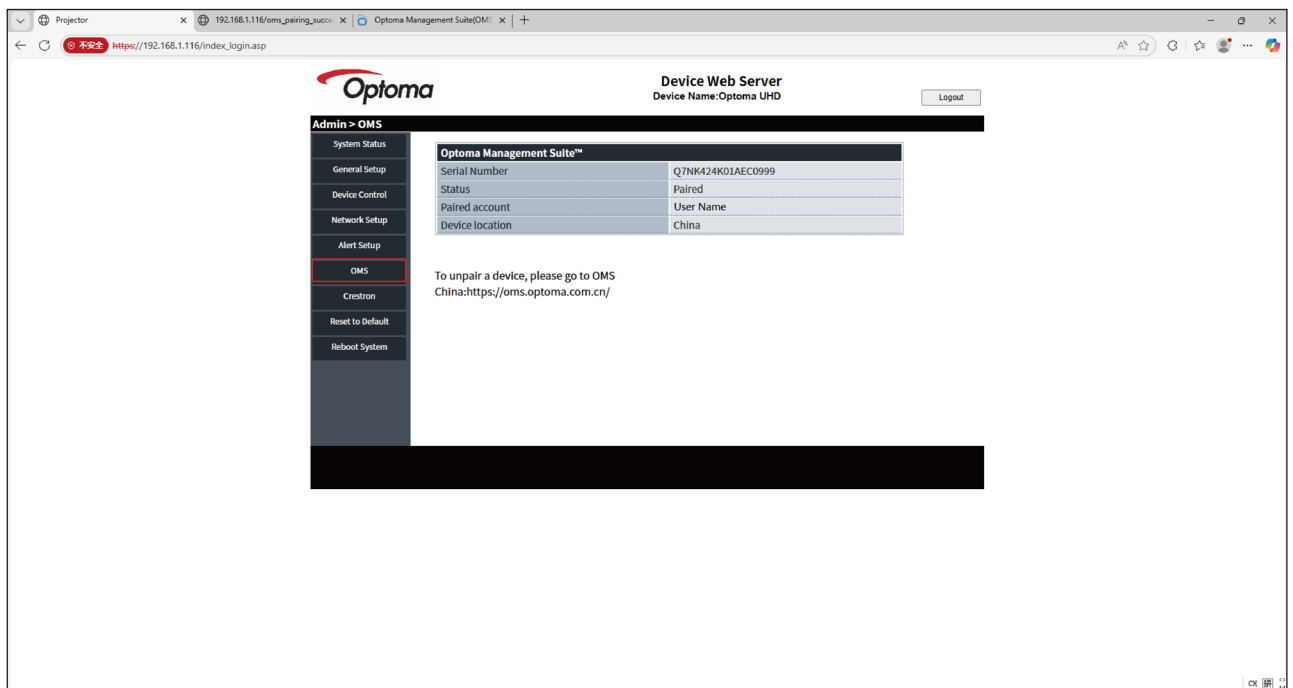

INFORMATIONS SUPPLÉMENTAIRES

Guide de dépannage

Si vous avez des problèmes avec le projecteur, référez-vous aux informations suivantes. Si des problèmes persistent, contactez votre revendeur régional ou le centre de service.

Problèmes d'Image

- ❓ *Aucune image n'apparaît à l'écran*
 - Assurez-vous que tous les câbles et les connexions électriques sont connectés correctement et fermement selon les descriptions dans la section "Installation".
 - Assurez-vous que les broches des connecteurs ne sont pas tordues ou cassées.
 - Assurez-vous que la fonction "Muet" est bien désactivée.

- ❓ *L'image est floue*
 - Tournez la bague de mise au point dans le sens horaire ou antihoraire jusqu'à ce que l'image soit nette et lisible. (Veuillez consulter page 20).
 - Assurez-vous que l'écran de projection se trouve à la bonne distance du projecteur. (Veuillez consulter la page 67).

- ❓ *L'image est étirée lors de l'affichage d'un DVD 16:9*
 - Lorsque vous regardez un DVD anamorphotique ou un DVD 16:9, le projecteur affichera la meilleure image au format 16: 9 du côté projecteur.
 - Si vous regardez un DVD au format 4:3, veuillez changer le format pour 4:3 dans l'OSD du projecteur.
 - Veuillez configurer le format d'affichage pour un rapport d'aspect 16:9 (large) sur votre lecteur DVD.

- ❓ *L'image est trop petite ou trop grande*
 - Tournez le levier de zoom dans le sens horaire ou antihoraire pour augmenter ou diminuer la taille de l'image projetée. (Veuillez consulter page 20).
 - Rapprochez ou éloignez le projecteur de l'écran.
 - Appuyez sur "Menu" sur le panneau du projecteur, accédez à "Affichage → Rapport d'aspect". Essayez différents réglages.

- ❓ *Les bords de l'image sont inclinés :*
 - Si possible, repositionnez le projecteur de manière à ce qu'il soit centré par rapport à l'écran et au-dessous de celui-ci.

- ❓ *L'image est renversée*
 - Sélectionnez « Affichage → Installation Projecteur » dans l'OSD et réglez la direction de projection.

INFORMATIONS SUPPLÉMENTAIRES

Autre problèmes



Le projecteur arrête de répondre aux commandes

- Si possible, éteignez le projecteur puis débranchez le cordon d'alimentation et attendez au moins 20 secondes avant de reconnecter l'alimentation.

Problèmes liés à la télécommande



Si la télécommande ne fonctionne pas

- Vérifiez que l'angle de fonctionnement de la télécommande est pointé à $\pm 15^\circ$ par rapport au récepteur IR du projecteur.
- Assurez-vous qu'il n'y a aucun obstacle entre la télécommande et le projecteur. Placez-vous à une distance de moins de 6 m (19,7 pieds) du projecteur.
- Assurez-vous que les piles sont insérées correctement.
- Remplacer les piles quand elles sont mortes.

INFORMATIONS SUPPLÉMENTAIRES

Voyant d'avertissement

Lorsque les voyants d'avertissement (voir ci-dessous) s'allument ou clignotent, le projecteur s'éteindra automatiquement :

- Le voyant LED "Lampe" s'allume en rouge et le voyant "Alimentation" clignote en rouge.
- Le voyant LED "Temp" s'allume en rouge et le voyant "Alimentation" clignote en rouge. Ceci indique que le projecteur a surchauffé. Dans des conditions normales, le projecteur se rallumera une fois qu'il sera refroidi.
- Le voyant LED "Temp" clignote en rouge et le voyant "Alimentation" clignote en rouge.

Débranchez le cordon d'alimentation du projecteur, attendez 30 secondes et réessayez. Si le voyant d'avertissement s'allume ou clignote, contactez votre centre de service le plus proche pour de l'aide.

Message sur l'éclairage DEL

Message	DEL d'alimentation		DEL de la température	DEL de la lampe
	(Rouge)	(Bleue)	(Rouge)	(Rouge)
État de veille (cordon d'alimentation d'entrée)	Lumière fixe			
Mise sous tension (préchauffage)		Clignotante (arrêt 0,5 sec / marche 0,5 sec)		
Mise sous tension et allumage de la lampe		Lumière fixe		
Mise hors tension (Refroidissement)		Clignotante (arrêt 0,5 sec / marche 0,5 sec). Retour à une lumière rouge fixe lorsque les ventilateurs s'arrêtent.		
Erreur (panne de lampe)	Clignotante			Lumière fixe
Erreur (Défaut ventilateur)	Clignotante		Clignotante	
Erreur (surchauffe)	Clignotante		Lumière fixe	

- Mise hors tension :

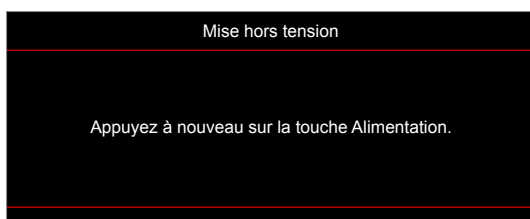

- Avertissement température :



INFORMATIONS SUPPLÉMENTAIRES

Spécifications 4K

Élément	Description
Résolution native	3840x2160 (avec actionneur 4 directions)
Résolution maximale	<ul style="list-style-type: none">• Résolution maximale : HDMI (HDMI 2.0): 3840x2160@60Hz• Bande passante maximale : HDMI 2.0: 600MHz
Objectif	<ul style="list-style-type: none">• Rapport de projection : 1,4~2,24• Arrêt-F : 2,5~3,26• Distance focale : 20,91~32,62mm• Plage de zoom : 1,6x
Décalage	101,5% ±5% ~ 116,6% ±5%
Taille de l'image	Optimisé à 60" de large @1,86m 20"–300" (course mécanique)
Distance de projection	1m ~ 9,3m (course mécanique) ; 1,4m ~ 4,5m (course optique)
E/S	<ul style="list-style-type: none">• HDMI 2.0 x2• USB Type-A x2• RJ45 x1• RS232 x1• Sortie audio x1• Sync 3D x1• Relais 12V x1
Couleur	1073,4 millions de couleurs
Taux de balayage	<ul style="list-style-type: none">• Taux de balayage horizontal : 15k~150kHz• Taux de balayage verticale : 24~240 Hz
Haut-parleur	15W x1, sortie d'alimentation 8W(-10%/+5%)
Consommation électrique	<ul style="list-style-type: none">• Mode Lumineux :<ul style="list-style-type: none">- 110V (W typique ; BTU) 245W ±15%; 836,0BTU/hr ±15%- 220V (W typique ; BTU) 240W ±15%; 819,0BTU/hr ±15%• Mode Eco:<ul style="list-style-type: none">- 110V (W typique ; BTU) 170W ±15%; 580,1BTU/hr ±15%
Courant d'entrée	10,41A @ 24V
Sens d'installation	Avant, Arrière, Plafond, Arrière - haut
Dimensions (l x P x H mm)	<ul style="list-style-type: none">• 274 x 216 x 108,5 mm (sans pieds)• 274 x 216 x 114 mm (avec pieds)
Poids	3,5 ±0,2 kg
Environnement	Fonctionnement entre 0 et 40 °C (tolérance de ±2°C, sans condensation)

Remarque : Toutes les spécifications sont soumises à modification sans préavis.

INFORMATIONS SUPPLÉMENTAIRES

Spécifications 1080p

Élément	Description
Résolution native	1920x1080 (sans actionneur)
Résolution maximale	<ul style="list-style-type: none">Graphique jusqu'à 3840 x 2160 à 60 HzRésolution maximale : HDMI (2.0) : 3840x2160@60HzBande passante maximale : HDMI 2.0: 600MHz
Objectif	<ul style="list-style-type: none">Rapport de projection : 1,4~2,24Arrêt-F : 2,5~3,26Distance focale : 20,91~32,62mmPlage de zoom : 1,6x
Décalage	103,5% ±5% ~ 118,6% ±5%
Taille de l'image	60"
Distance de projection	478mm@85" ~ 590mm@105"
E/S	<ul style="list-style-type: none">HDMI 2.0 x2USB Type-A x2RS232 x1RJ45 x1Sortie audio x1Sync 3D x1Relais 12V x1Entrée audio x1Entrée VGA x1
Couleur	Disponible uniquement dans l'espace colorimétrique YCbCr
Taux de balayage	<ul style="list-style-type: none">Taux de balayage horizontal : 15,375~135 KHzTaux de balayage verticale : 23,97~120 Hz
Haut-parleur	15W
Consommation électrique	<ul style="list-style-type: none">Mode Lumineux :<ul style="list-style-type: none">- 110V (W typique ; BTU) 245W ±15%; 836,0BTU/hr ±15%- 220V (W typique ; BTU) 240W ±15%; 818,9BTU/hr ±15%Mode Eco:<ul style="list-style-type: none">- 110V (W typique ; BTU) 160W ±15%; 545,9BTU/hr ±15%- 220V (W typique ; BTU) 155W ±15%; 528,9BTU/hr ±15%
Courant d'entrée	10,41A
Sens d'installation	Avant, Arrière, Plafond, Arrière - haut
Dimensions (l x P x H mm)	<ul style="list-style-type: none">274 x 216 x 108,5 mm (sans pieds)274 x 216 x 114 mm (avec pieds)
Poids	2,9 ±0,2 kg
Environnement	Fonctionnement entre 0 et 40 °C (tolérance de ±2°C, sans condensation)

Remarque : Toutes les spécifications sont soumises à modification sans préavis.



INFORMATIONS SUPPLÉMENTAIRES

Les bureaux d'Optoma dans le monde

Pour une réparation ou un support, veuillez contacter votre bureau régional.



ÉTATS-UNIS

Optoma Technology, Inc.
47697 Westinghouse Drive.
Fremont, Ca 94539

 888-289-6786
 510-897-8601
 services@optoma.com



Canada

Optoma Technology, Inc.
47697 Westinghouse Drive.
Fremont, Ca 94539

 888-289-6786
 510-897-8601
 services@optoma.com

Amérique Latine

Optoma Technology, Inc.
47697 Westinghouse Drive.
Fremont, Ca 94539

 888-289-6786
 510-897-8601
 services@optoma.com



Europe

Unit 1, Network 41, Bourne End Mills
Hemel Hempstead, Herts,
HP1 2UJ, United Kingdom
www.optoma.eu
Téléphone réparations :
+44 (0)1923 691865

 +44 (0) 1923 691 800
 +44 (0) 1923 691 888
 service@tsc-europe.com



Benelux BV

Randstad 22-123
1316 BW Almere
Les Pays-Bas
www.optoma.nl

 +31 (0) 36 820 0252
 +31 (0) 36 548 9052

France

Bâtiment E
81-83 avenue Edouard Vaillant
92100 Boulogne Billancourt, France

 +33 1 41 46 12 20
 +33 1 41 46 94 35
 savoptoma@optoma.fr



Espagne

C/ José Hierro,36 Of. 1C
28522 Rivas VaciaMadrid,
Espagne

 +34 91 499 06 06
 +34 91 670 08 32



Allemagne

Am Nordpark 3
41069 Mönchengladbach
Germany (Allemagne)

 +49 (0) 2161 68643 0
 +49 (0) 2161 68643 99
 info@optoma.de

Scandinavie

Lerpeveien 25
3040 Drammen
Norway

 +47 32 98 89 90
 +47 32 98 89 99
 info@optoma.no

PO.BOX 9515
3038 Drammen
Norvège

Corée

<https://www.optoma.com/kr/>

Japon



<https://www.optoma.com/jp/>

Taiwan

<https://www.optoma.com/tw/>

Chine

Room 701, 7F, Building 1,
No.1388 Kaixuan Road,
Changning District
Shanghai, 200052, Chine

 +86-21-62947376
 +86-21-62947375
www.optoma.com.cn

Australie

<https://www.optoma.com/au/>

