

ÍNDICE



SEGURIDAD	4
<i>Instrucciones de seguridad importantes.....</i>	<i>4</i>
<i>Información de seguridad de radiación Láser</i>	<i>5</i>
<i>Aviso sobre el láser</i>	<i>6</i>
<i>Derechos de autor.....</i>	<i>7</i>
<i>Renuncia de responsabilidad</i>	<i>7</i>
<i>Reconocimiento de marcas registradas</i>	<i>7</i>
<i>FCC</i>	<i>7</i>
<i>Declaración de conformidad para los países de la UE.....</i>	<i>8</i>
<i>RAEE.....</i>	<i>8</i>
<i>Etiquetas de especificaciones y advertencias.....</i>	<i>8</i>
<i>cTUVus.....</i>	<i>9</i>
<i>Limpiar la lente</i>	<i>9</i>
INTRODUCCIÓN	10
<i>Descripción del paquete</i>	<i>10</i>
<i>Accesorios estándares</i>	<i>10</i>
<i>Información general del producto</i>	<i>11</i>
<i>Conexiones.....</i>	<i>12</i>
<i>Teclado numérico</i>	<i>13</i>
<i>Mando a distancia</i>	<i>14</i>
CONFIGURACIÓN E INSTALACIÓN.....	16
<i>Instalar el proyector.....</i>	<i>16</i>
<i>Conectar fuentes al proyector</i>	<i>18</i>
<i>Ajustar de la imagen proyectada.....</i>	<i>19</i>
<i>Configuración remota</i>	<i>21</i>
USO DEL PROYECTOR.....	23
<i>Encender y apagar el proyector</i>	<i>23</i>
<i>Seleccionar una fuente de entrada.....</i>	<i>24</i>
<i>Navegación por el menú y funciones</i>	<i>25</i>
<i>Árbol de menús en pantalla (OSD).....</i>	<i>26</i>
<i>Menú Imagen - Modo de imagen.....</i>	<i>33</i>
<i>Menú Imagen - Rango dinámico</i>	<i>34</i>
<i>Menú Imagen - Brillo</i>	<i>34</i>
<i>Menú Imagen - Contraste.....</i>	<i>34</i>
<i>Menú Imagen - Nitidez</i>	<i>34</i>
<i>Menú Imagen - Gamma.....</i>	<i>34</i>
<i>Menú Imagen - Config color</i>	<i>34</i>
<i>Imagen - Color de pared.....</i>	<i>35</i>
<i>Menú Imagen - 3D.....</i>	<i>35</i>
<i>Menú Imagen - Restablecer.....</i>	<i>36</i>

Menú Pantalla - Orientación del proyector	37
Menú Pantalla - Modo fuente luz.....	37
Mostrar el menú del modo de baja latencia.....	37
Menú Pantalla - Tipo de Pantalla	37
Menú Pantalla - Relación de aspecto.....	38
Menú de corrección geométrica de pantalla.....	39
Menú Pantalla - Zoom digital.....	39
Menú Pantalla - Desplaz. de imagen.....	39
Mostrar el menú Desplazamiento digital de la lente.....	39
Menú Pantalla - Restablecer	39
Menú Configuración - Patrón de prueba	40
Menú Configuración - Idioma	40
Menú Configuración - Ajustes de menú	40
Menú Configuración - Gran altitud.....	40
Menú de configuración de energía.....	40
Menú Configuración Seguridad.....	41
Menú Configuración - Logotipo de inicio	41
Menú Configuración - Color de fondo.....	41
Menú Configuración - Actualización del sistema.....	42
Menú Restablecimiento de configuración.....	42
Menú Entrada - Fuente Automática.....	43
Menú Entrada - Cambio de fuente auto.	43
Menú Entrada - Ajustes de HDMI CEC	43
Menú de búsqueda rápida de entrada	43
Menú Entrada - Restablecer.....	43
Menú de volumen de audio	44
Menú de silencio de audio.....	44
Menú de formatos de salida digital de audio	44
Menú Audio - Restablecer	44
Menú Control - ID del dispositivo.....	45
Menú Control - Ajustes remotos.....	45
Menú Control - Ajustes del teclado.....	45
Menú Control - LAN.....	45
Menú de control.....	48
Menú Configuración - Red - Configuración de control	49
Menú Control - Restablecer.....	58
Menú Información.....	59

INFORMACIÓN ADICIONAL 60

Resoluciones compatibles (4K).....	60
Resoluciones compatibles (4K).....	62
Tamaño de imagen y distancia de proyección	66
Dimensiones del proyector e instalación en el techo	69
Códigos del mando a distancia de infrarrojos	72
Vinculación de Optoma Management Suite (OMS).....	77
Solucionar problemas.....	80
Indicador de advertencia	82
Especificaciones.....	83
Sucursales internacionales de Optoma.....	84

SEGURIDAD

	El símbolo de rayo dentro de un triángulo equilátero pretende alertar al usuario de la existencia de "voltaje peligroso" no aislado en el interior del producto, cuya magnitud puede ser lo suficientemente grande como para constituir un riesgo de descarga eléctrica para las personas.
	El símbolo de exclamación dentro de un triángulo equilátero pretende alertar al usuario de la existencia de importantes instrucciones de funcionamiento y mantenimiento (servicio técnico) en la documentación que acompaña al aparato.

Siga todas las advertencias, precauciones y procedimientos de mantenimiento recomendados en esta guía del usuario.

Instrucciones de seguridad importantes

- No bloquee las aperturas de ventilación. Para garantizar un funcionamiento fiable del proyector y para evitar que se sobrecaliente, es recomendable instalarlo en una ubicación que no bloquee la ventilación. A modo de ejemplo, no coloque el proyector en una mesa llena de objetos, un sofá, una cama, etc. No coloque el proyector en un lugar cerrado como una estantería o armario que restrinja el flujo de aire.
- Para reducir el riesgo de incendio y/o descarga eléctrica, no exponga el proyector a la lluvia o humedad. No coloque el aparato cerca de fuentes de calor, como por ejemplo radiadores, hornillos u otros aparatos como amplificadores que produzcan calor.
- No permita que ningún objeto o líquido entre en el proyector. Podrían entrar en contacto con punto de voltaje peligroso y cortocircuitar componentes, lo que podría originar un incendio o descargas eléctricas.
- No utilice el producto bajo las siguientes condiciones:
 - En ambientes muy calurosos, fríos o húmedos.
 - (i) Asegúrese de que la temperatura ambiente se encuentre entre 5°C ~ 40°C
 - (ii) Asegúrese de que la humedad relativa se encuentre entre 10% ~ 85%
 - En áreas donde el polvo y la suciedad se acumulen con facilidad.
 - Coloque el equipo cerca de un aparato que genere campos magnéticos intensos.
 - Bajo luz solar directa.
- No utilice la unidad si se presenta algún daño físico. Los daños físicos/utilizaciones incorrectas podrían ser (aunque no están limitados a):
 - La unidad se ha dejado caer.
 - El cable de alimentación o el enchufe está dañado.
 - Se ha derramado líquido sobre el proyector.
 - El proyector se ha expuesto a la lluvia o a la humedad.
 - Algo se ha caído dentro del proyector o está suelto.
- No coloque el proyector sobre una superficie inestable. El proyector puede caerse, lo que puede dar lugar a lesiones personales o daños en el propio proyector.
- No bloquee la luz que sale de la lente del proyector cuando se encuentra en funcionamiento. La luz calentará el objeto y podría fundirse, lo que puede provocar quemaduras o un incendio.
- No abra o desmonte este proyector, ya que se podrían producir descargas eléctricas.
- No intente reparar la unidad por sí mismo. Si abre o retira las tapas puede quedar expuesto a voltajes peligrosos y a otros riesgos. Llame a Optoma antes de enviar la unidad para que la reparen.
- Consulte la carcasa del proyector para obtener instrucciones relacionadas con la seguridad.
- La unidad solamente debe ser reparada por personal de servicio autorizado.

- Use sólo accesorios/componentes auxiliares homologados por el fabricante.
- No mire directamente a la lente del proyector mientras está en funcionamiento. El brillo de la luz puede dañarle los ojos.
- Este proyector detectará la vida de la propia fuente de luz.
- Cuando apague el proyector, asegúrese de que el ciclo de enfriamiento se ha completado antes de desconectar la alimentación. Deje que transcurran 90 segundos para que el proyector se enfríe.
- Apagar la unidad y desconectar el enchufe de alimentación de la toma de CA antes de limpiar el producto.
- Use un paño suave y seco impregnado en un detergente débil para limpiar la carcasa de la pantalla. No utilizar limpiadores, ceras o disolventes abrasivos para limpiar la unidad.
- Desconectar el enchufe de la corriente de la salida de CA si no va a usar el producto durante un prolongado período de tiempo.
- No coloque el proyector en lugares donde pueda estar sometido a vibraciones o impactos.
- No toque la lente con las manos desprotegidas.
- Quite las pilas del mando a distancia antes de guardarlo. Si las pilas se dejan en el mando a distancia durante prolongados períodos de tiempo, pueden presentar fugas.
- No utilice o almacene el proyector en lugares donde haya humo procedente de aceite o cigarrillos, ya que puede afectar negativamente a la calidad del rendimiento del proyector.
- Siga la instalación de orientación del proyector correcta ya que una instalación no estándar puede afectar al rendimiento del proyector.
- Utilice una regleta de enchufes y o un protector de sobre voltaje. Los apagones y las caídas de tensión pueden DAÑAR los dispositivos.

Información de seguridad de radiación Láser

- Este producto está clasificado como PRODUCTO LÁSER DE CLASE 1 - GRUPO DE RIESGO 2 de IEC60825-1:2014 y también cumple las normativas 21 CFR 1040.10 y 1040.11 como Grupo de riesgo 2, LIP (Laser Illuminated Projector, es decir, Proyector iluminado láser) según se define en IEC 62471-5:Ed.1.0. Para obtener más información, consulte el aviso sobre el láser número 57 con fecha de 8 de mayo de 2019.
- Cumple con 21 CFR 1040.10 y 1040.11, excepto para la conformidad como LIP del grupo de riesgo 2 como se define en IEC 62471-5:Ed.1.0. Para obtener más información, consulte el aviso sobre el láser número 57 con fecha de 8 de mayo de 2019.
- IEC 60825-1:2014/EN 60825-1+A11/EN50689:2021 PRODUCTO LÁSER DE CONSUMO DE CLASE 1 GRUPO DE RIESGO 2
- IEC 62471-5:2015 GRUPO DE RIESGO 2

IEC 60825-1:2014, EN 60825-1:2014+A11:2021, EN 50689:2021 CLASS 1 CONSUMER LASER PRODUCT RISK GROUP 2, Complies with 21 CFR 1040.10 and 1040.11 except for conformance as a Risk Group 2 LIP as defined in IEC 62471-5:Ed.1.0. For more information see Laser Notice No. 57, dated May 8, 2019.
 IEC 60825-1:2014 等級1雷射產品RG2危險等級
 IEC 60825-1:2014 1类激光产品RG2危险等级

WARNING: MOUNT ABOVE THE HEADS OF CHILDREN!
 Do not look into the beam less than 1m.
 No direct eye exposure to the beam is permitted.
“AVERTISSEMENT: INSTALLER AU-DESSUS DE LA TÊTE DES ENFANTS.”
 Avertissement supplémentaire contre l'exposition oculaire pour des expositions à une distance de moins de 1m.

「警告：安裝高於兒童頭頂！」
 請勿在距離小於1米的範圍內直視光束，嚴禁眼睛直接暴露於光束中。

「警告：安裝高于儿童头顶！」
 请勿在距离小于1米的范围内直视光束，严禁眼睛直接暴露于光束中。



- Instrucciones adicionales para supervisar a los niños, no mirar fijamente y no utilizar ayudas ópticas.
- Instrucciones adicionales para instalar por encima del alcance de los niños.
- Se proporciona un aviso para supervisar a los niños y para no permitirles nunca mirar fijamente al haz del proyector a cualquier distancia de este.
- Se proporciona un aviso para extremar las precauciones cuando se utiliza el mando a distancia para iniciar el proyector mientras se permanece delante de la lente de proyección.
- Se proporcionan aviso al usuario para evitar el uso de ayudas ópticas, como binoculares o telescopios dentro del haz.
- Al igual que con cualquier fuente brillante, no mire directamente al haz, RG2 IEC 62471-5:2015.
- **ADVERTENCIA: REALICE LA INSTALACIÓN POR ENCIMA DE LAS CABEZAS DE LOS NIÑOS.** Se recomienda utilizar un soporte para techo con este producto para colocarlo por encima de los ojos de los niños.
- Precaución - El uso de controles o ajustes o la realización de procedimientos diferentes a los especificados en este documento pueden resultar en una exposición a radiación peligrosa.
- No abra o desmonte el proyector, ya que puede provocar daños debido a la exposición a la radiación láser.
- No mire fijamente al haz cuando el proyector esté encendido. La luz brillante puede provocar daño ocular permanente.

El no seguir los procedimientos de control, ajuste y operación puede causar daños por la exposición a la radiación láser.

Aviso sobre el láser

IEC 60825-1:2014/EN 60825-1+A11/EN50689:2021 PRODUCTO LÁSER DE CONSUMO DE CLASE 1 GRUPO DE RIESGO 2.

El uso previsto del producto es el de producto láser de consumo que cumple con la norma EN 50689:2021.

PRODUCTO LÁSER DE CONSUMO DE CLASE 1

EN 50689:2021

Derechos de autor

Esta publicación, incluidas todas las fotografías, ilustraciones y software, está protegida por leyes de derechos de autor internacionales, con todos los derechos reservados. Ni este manual ni ningún material aquí contenido, puede ser reproducido sin el consentimiento por escrito del autor.

© Copyright 2026

Renuncia de responsabilidad

La información contenida en este documento está sujeta a cambios sin previo aviso. El fabricante no representa ni otorga ninguna garantía respecto al contenido de esta documentación y renuncia expresamente a cualquier garantía implícita de comerciabilidad o idoneidad para cualquier fin determinado. El fabricante se reserva el derecho de revisar esta publicación y de realizar cambios en el contenido del presente documento cuando lo estime oportuno sin que tenga la obligación de notificar a ninguna persona dichos cambios o revisiones.

Reconocimiento de marcas registradas

Kensington es una marca comercial registrada en EE.UU. de ACCO Brand Corporation con registros emitidos y aplicaciones pendientes en otros países de todo el mundo.

HDMI, el logotipo de HDMI y High-Definition Multimedia Interface son marcas comerciales o marcas registradas de HDMI Licensing, LLC en Estados Unidos y otros países.

DLP®, DLP Link y el logotipo de DLP son marcas comerciales registradas de Texas Instruments y BrilliantColor™ es una marca comercial de Texas Instruments.

Todos los demás nombres de producto utilizados en este manual pertenecen a sus respectivos propietarios y están reconocidos.

FCC

Este equipo ha sido comprobado y se ha determinado que cumple con los límites de dispositivo digital Clase B, de acuerdo con la Parte 15 de las Normas de la FCC. Estos límites se crearon con el fin de proporcionar una protección razonable contra interferencia dañina en una instalación residencial. Este equipo genera, utiliza y puede irradiar energía de radiofrecuencia y, si no se encuentra instalado o si no es utilizado de acuerdo con las instrucciones, puede causar interferencias dañinas a las comunicaciones de radio.

Sin embargo, no existen garantías de que el equipo no provoque interferencias en una instalación particular. Si este dispositivo causa interferencias perjudiciales para la recepción de ondas de radio o televisión, lo cual puede determinarse apagándolo y encendiéndolo, se recomienda al usuario intentar corregir la interferencia poniendo en práctica una o más de las siguientes medidas:

- Cambiar la orientación o la ubicación de la antena receptora.
- Aumentar la separación entre el dispositivo y el receptor.
- Conectar el dispositivo a una toma de suministro eléctrico perteneciente a un circuito diferente de aquél al que está conectado el receptor.
- Solicitar ayuda a un distribuidor o a un técnico experto en radio y televisión.

Aviso: Cables apantallados

Todas las conexiones con otros dispositivos deben ser realizadas utilizando cables blindados con el fin de mantener el cumplimiento de las regulaciones de la FCC.

Precaución

Aquellos cambios o modificaciones que no hayan sido expresamente aprobados por el fabricante podrían invalidar la autorización concedida por la Comisión Federal de Comunicaciones al usuario para usar este proyector.

Condiciones de funcionamiento

Este dispositivo cumple el Apartado 15 de las normas FCC. El funcionamiento se encuentra sujeto a las siguientes dos condiciones:

1. Este dispositivo no debe causar interferencias perjudiciales; y
2. Este dispositivo debe aceptar cualquier interferencia recibida, incluidas aquellas que pudieran causar un funcionamiento no deseado.

Aviso: Usuarios canadienses

Este aparato digital de Clase B cumple con la norma canadiense ICES-003.

Remarque à l'intention des utilisateurs canadiens

Cet appareil numérique de la classe B est conforme à la norme NMB-003 du Canada.

Declaración de conformidad para los países de la UE

- Directiva EMC 2014/30/EU (incluyendo enmiendas)
- Directiva de Bajo Voltaje 2014/35/EU
- RED 2014/53/EU (si el producto tiene función RF)

RAEE



Instrucciones de eliminación

No arroje este dispositivo electrónico a la basura cuando desee desecharlo. Contribuya a reducir los niveles de contaminación y garantizar la máxima protección del medioambiente recicándolo.

Etiquetas de especificaciones y advertencias

Las etiquetas de especificaciones y advertencias se colocan en la siguiente ubicación:

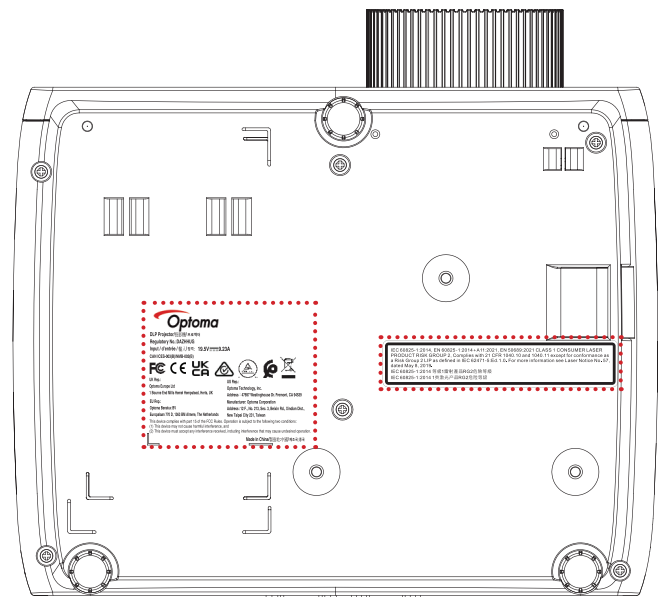
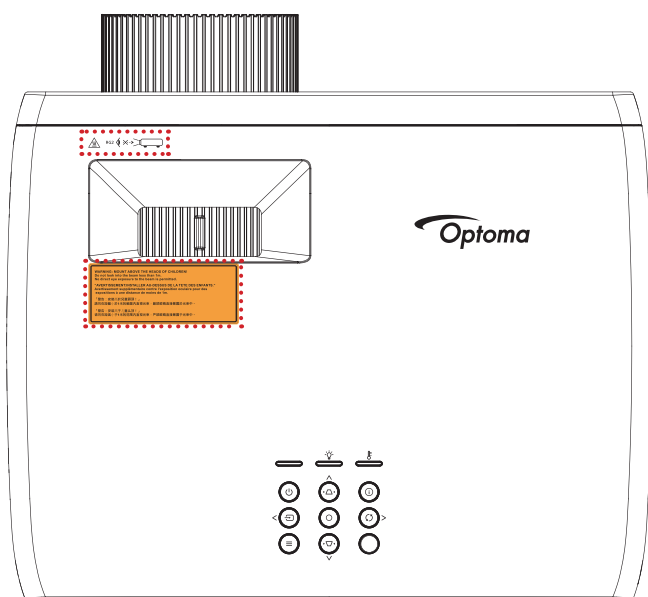
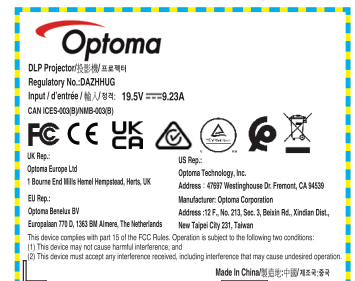

Nota: Para obtener información sobre la fuente de alimentación, la potencia nominal y el producto, consulte la etiqueta situada en la parte inferior del producto.



Limpiar la lente

- Antes de limpiar la lente, asegúrese de apagar el proyector y desenchufar el cable de alimentación para así dejarlo enfriar completamente.
- Utilice un compresor de aire para quitar el polvo.

Utilice un paño especial para limpiar lentes y limpie con suavidad la lente. No toque la lente con los dedos.

- No utilice detergentes alcalinos/ácidos o disolventes volátiles como alcohol para limpiar la lente. Si la lente se daña durante el proceso de limpieza, no está cubierta por la garantía.



Advertencia: No utilice un spray con gases inflamables para quitar el polvo o suciedad de la lente. Esto puede provocar un incendio debido al calor excesivo dentro del proyector.



Advertencia: No limpie la lente si el proyector se está calentando, ya que puede provocar que se desprenda la película superficial de la lente.



Advertencia: No limpie o golpee la lente con un objeto duro.

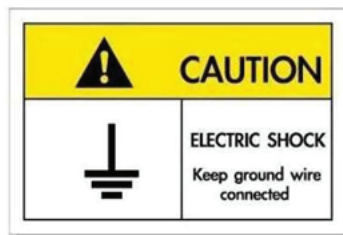

Para prevenir descargas eléctricas, la unidad y sus periféricos deben de estar conectados correctamente a tierra.

INTRODUCCIÓN

Gracias por adquirir un proyector láser de Optoma. Para obtener una lista completa de funciones, visite la página del producto en nuestro sitio web, donde también encontrará información y documentación adicionales, como las preguntas más frecuentes.

Descripción del paquete

Desempaque con cuidado el producto y compruebe que tiene todos los elementos enumerados a continuación bajo la sección de accesorios estándar. Algunos de los elementos que figuran en los accesorios opcionales pueden no estar disponibles en función del modelo, las especificaciones y la región de compra. Compruébelo en su lugar se compra. Algunos accesorios pueden variar según la región.

La tarjeta de garantía solo se suministra en ciertas regiones concretas. Póngase en contacto con su proveedor para obtener más información detallada.

Accesorios estándares

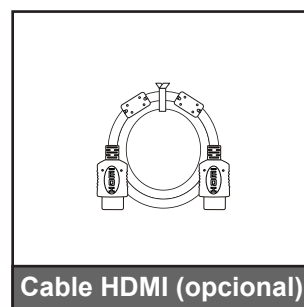
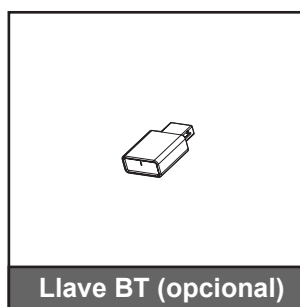
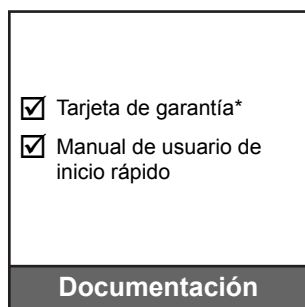
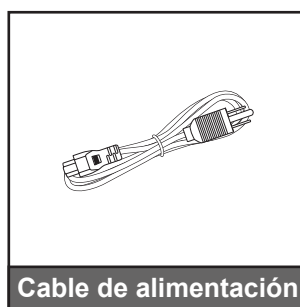
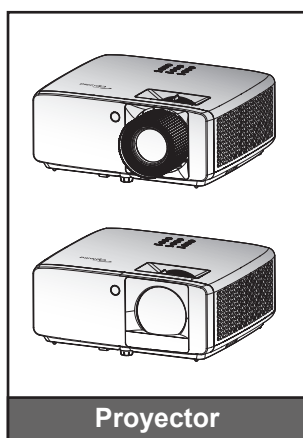

Nota:

- El mando a distancia se proporciona con la pila.
- * Para obtener información sobre la garantía, visite <https://www.optoma.com/support/download>
- Para acceder a la información de configuración, el manual del usuario, la información de la garantía y las actualizaciones del producto, escanee el código QR o visite la siguiente dirección URL: <https://www.optoma.com/support/download>



INTRODUCCIÓN

Información general del producto

Modelo estándar

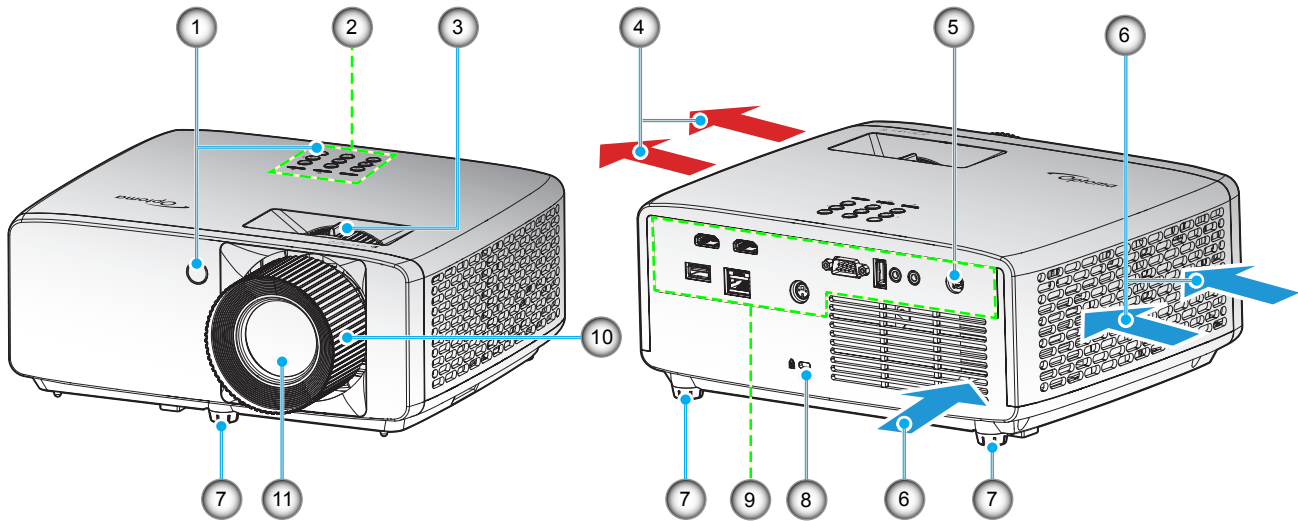

Modelo de corto alcance

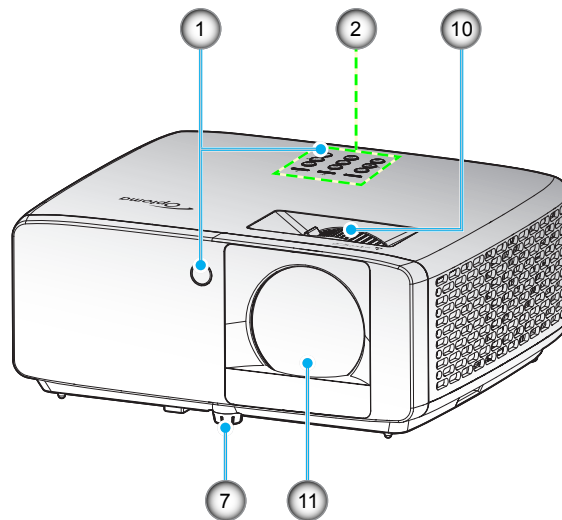

Nota:

- No bloquee las aberturas de ventilación de entrada y salida del proyector.
- Al utilizar el proyector en un entorno cerrado, deje al menos una distancia de seguridad de 30 cm alrededor de las aberturas de ventilación de entrada y salida.

N.º	Opción	N.º	Opción
1.	Receptores de infrarrojos (IR)	7.	Pies de ajuste de inclinación
2.	Panel de control	8.	Puerto de bloqueo Kensington™
3.	Control de zoom	9.	Entrada / Salida
4.	Ventilación (salida)	10.	Anillo de enfoque
5.	Toma de red DC	11.	Lente
6.	Ventilación (entrada)		

INTRODUCCIÓN

Conexiones

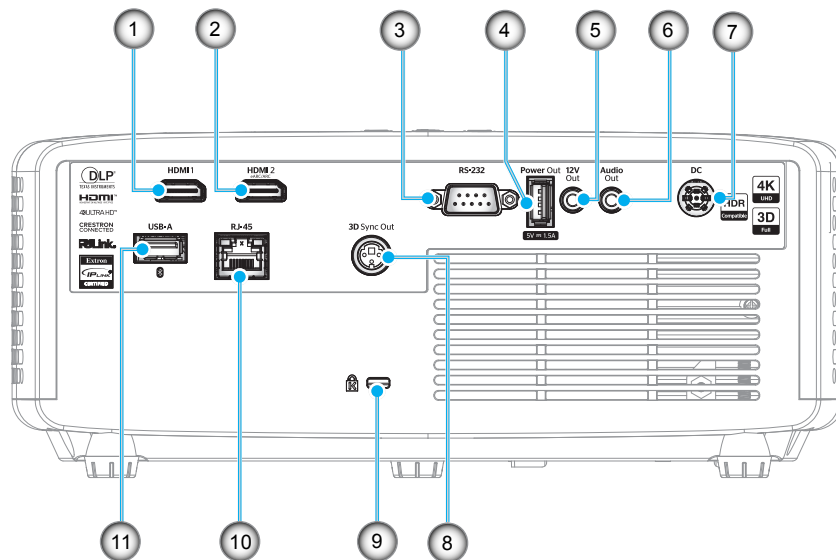

N.º	Opción	N.º	Opción
1.	Conector ENTRADA HDMI 1	7.	Toma de red DC
2.	Conector ENTRADA HDMI 2	8.	Conector Salida de sincronización 3D
3.	Conector RS-232	9.	Puerto de bloqueo Kensington™
4.	Conector de salida de alimentación USB (5 V/1,5 A)	10.	Conector RJ-45
5.	Conector SALIDA DE 12 V	11.	Conector USB Tipo-A
6.	Conector SALIDA de audio		

Nota: Los puertos de E/S disponibles varían según el modelo.

INTRODUCCIÓN

Teclado numérico

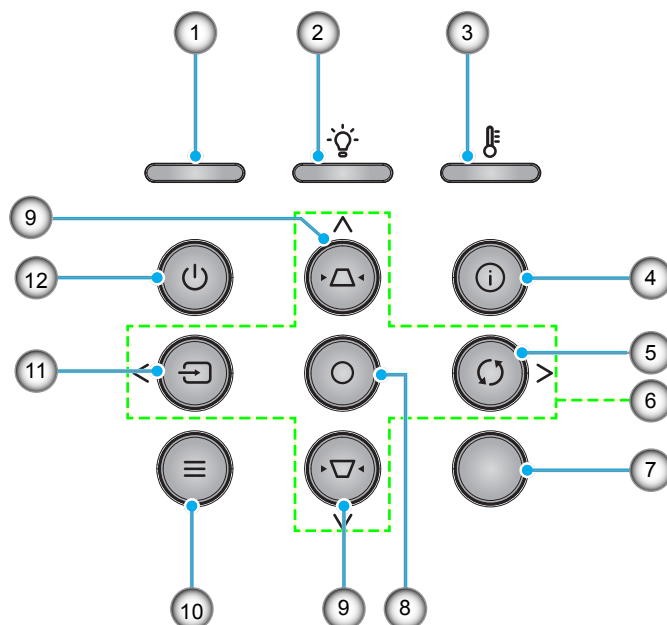

N.º	Opción	N.º	Opción
1.	LED de encendido	7.	Receptor de infrarrojos (IR)
2.	LED de la lámpara	8.	Entrar
3.	LED de temperatura	9.	Corrección de distorsión trapezoidal
4.	Información	10.	Menú
5.	Resincronización	11.	Fuente
6.	Botones de selección de cuatro direcciones	12.	Energía

INTRODUCCIÓN

Mando a distancia

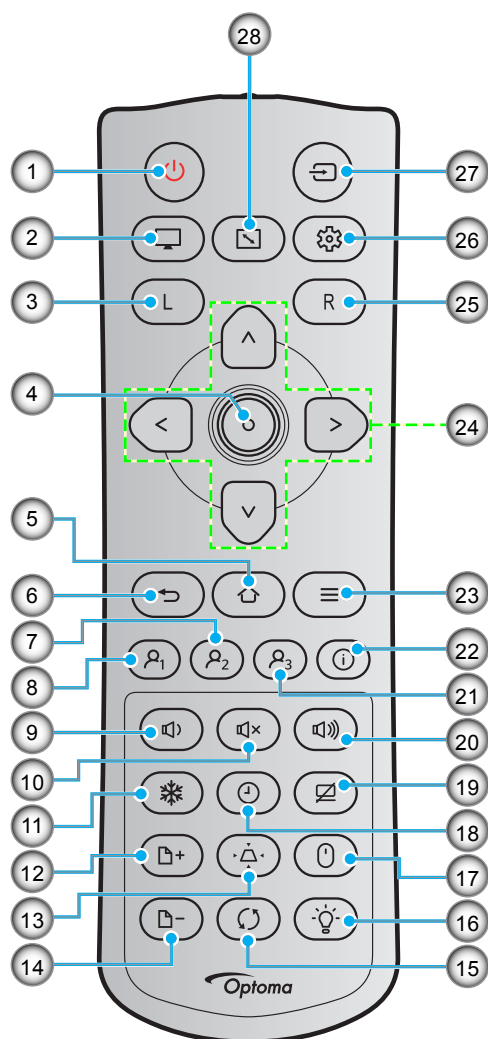

N.º	Opción	N.º	Opción
1.	Energía	15.	Resincronización
2.	Modo Display	16.	Modo fuente luz
3.	Clic con el botón izquierdo del ratón	17.	Control del
4.	Entrar	18.	Sleep Timer
5.	Inicio	19.	Silencio AV
6.	Volver	20.	Volumen +
7.	Usuario 2 (asignable)	21.	Usuario 3 (asignable)
8.	Usuario 1 (asignable)	22.	Información
9.	Volumen -	23.	Menú
10.	Mute	24.	Botones de selección de cuatro direcciones
11.	Congelar	25.	Clic con el botón derecho del ratón
12.	Retroceder página	26.	Menú Configuración
13.	Trapezoidal	27.	Fuente
14.	Avanzar página	28.	Relación de aspecto

Nota: Es posible que algunos botones no funcionen para modelos que no admiten estas características.

INTRODUCCIÓN

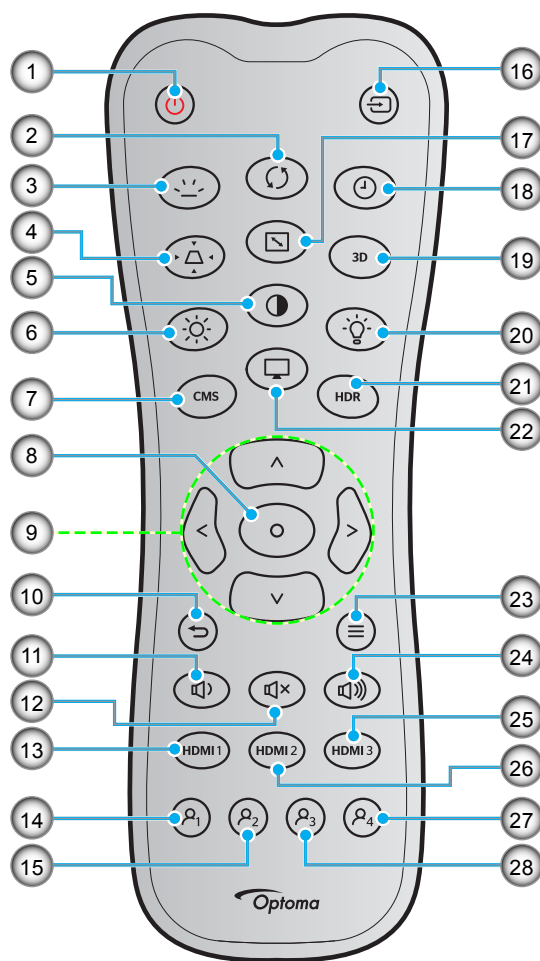

N.º	Opción	N.º	Opción
1.	Encendido	15.	Usuario 2 (asignable)
2.	Resincronización	16.	Fuente
3.	Retroiluminación	17.	Relación de aspecto
4.	Trapezoidal	18.	Sleep Timer
5.	Contraste	19.	Activación / Desactivación del menú 3D (no admitido)
6.	Brillo	20.	Modo fuente luz
7.	CMS	21.	HDR
8.	Entrar	22.	Modo Display
9.	Botones de selección de cuatro direcciones	23.	Menú
10.	Volver	24.	Volumen +
11.	Volumen -	25.	HDMI3 (no se admite)
12.	Mute	26.	HDMI2
13.	HDMI1	27.	Usuario 4 (no se admite)
14.	Usuario 1 (asignable)	28.	Usuario 3 (asignable)

Nota:

- El mando a distancia real puede variar según la región.
- Es posible que algunos botones no funcionen para modelos que no admiten estas características.

CONFIGURACIÓN E INSTALACIÓN

Instalar el proyector

El proyector se ha diseñado para su instalación en una de cuatro posiciones posibles.

Elija la más apropiada de acuerdo con las características de la sala o con sus preferencias personales. Tenga en cuenta el tamaño y la posición de la pantalla, la ubicación de una toma de alimentación adecuada, además de la ubicación y distancia entre el proyector y el resto del equipo.

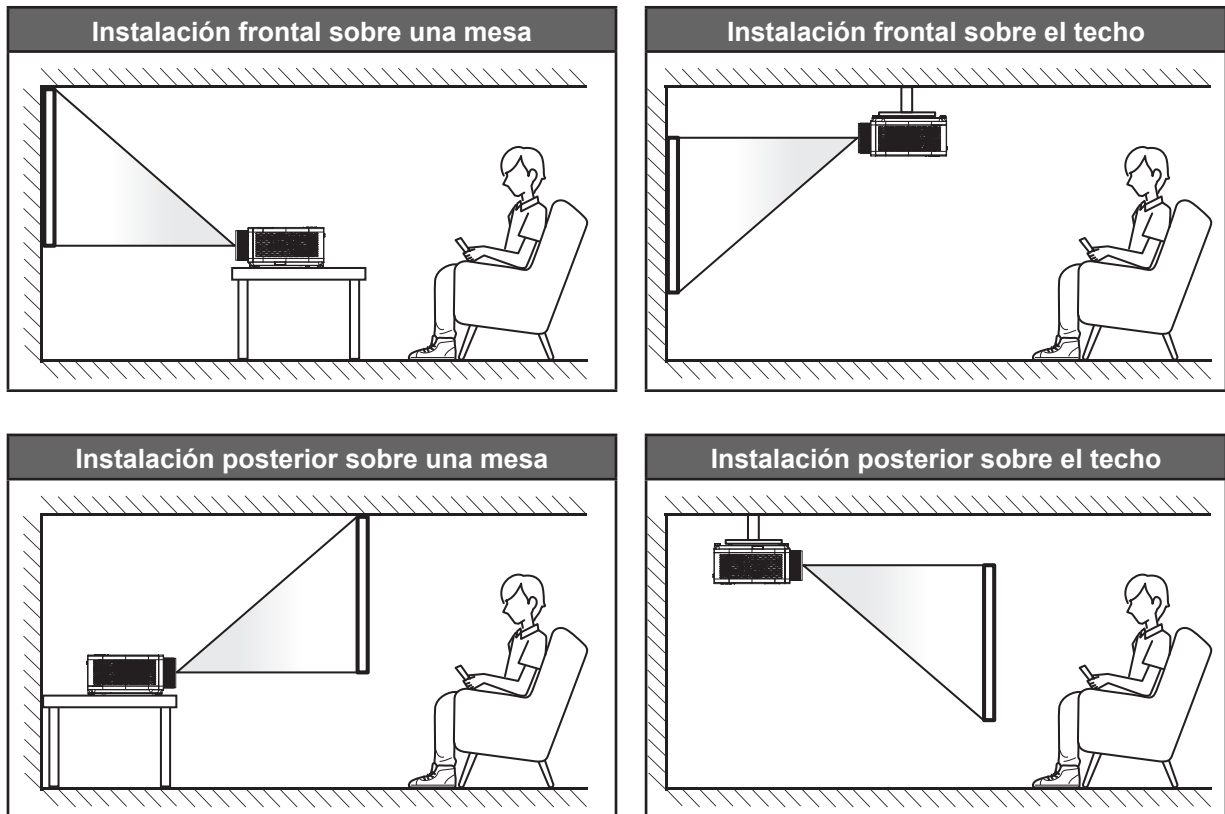

El proyector se debe colocar plano sobre una superficie y con un ángulo de 90 grados o perpendicular a la pantalla.

- Para saber cómo determinar la ubicación del proyector para un tamaño de pantalla dado, consulte la tabla de distancias en las páginas 66~68.
- Para saber cómo determinar el tamaño de la pantalla para una distancia dada, consulte la tabla de distancias en la página 66~68.

Nota: *Cuanto más alejado se coloque el proyector de la pantalla, el tamaño de la imagen proyectada aumenta y el desplazamiento vertical también aumenta proporcionalmente.*

CONFIGURACIÓN E INSTALACIÓN

Aviso sobre la instalación del proyector

- Operación de orientación libre de 360°

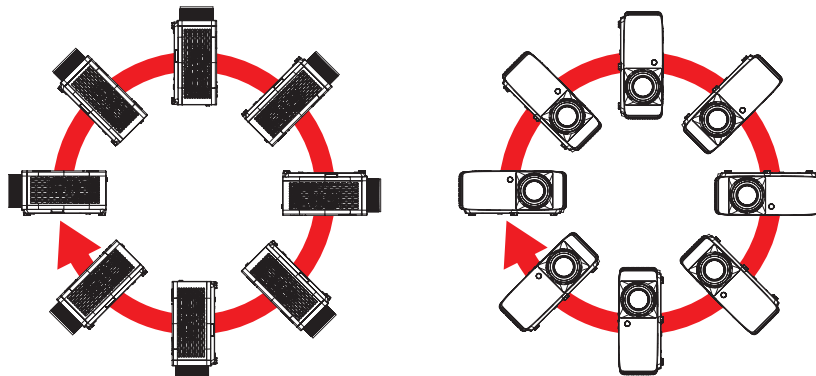

- Deje al menos una distancia de seguridad de 30 cm alrededor de los conductos de ventilación.

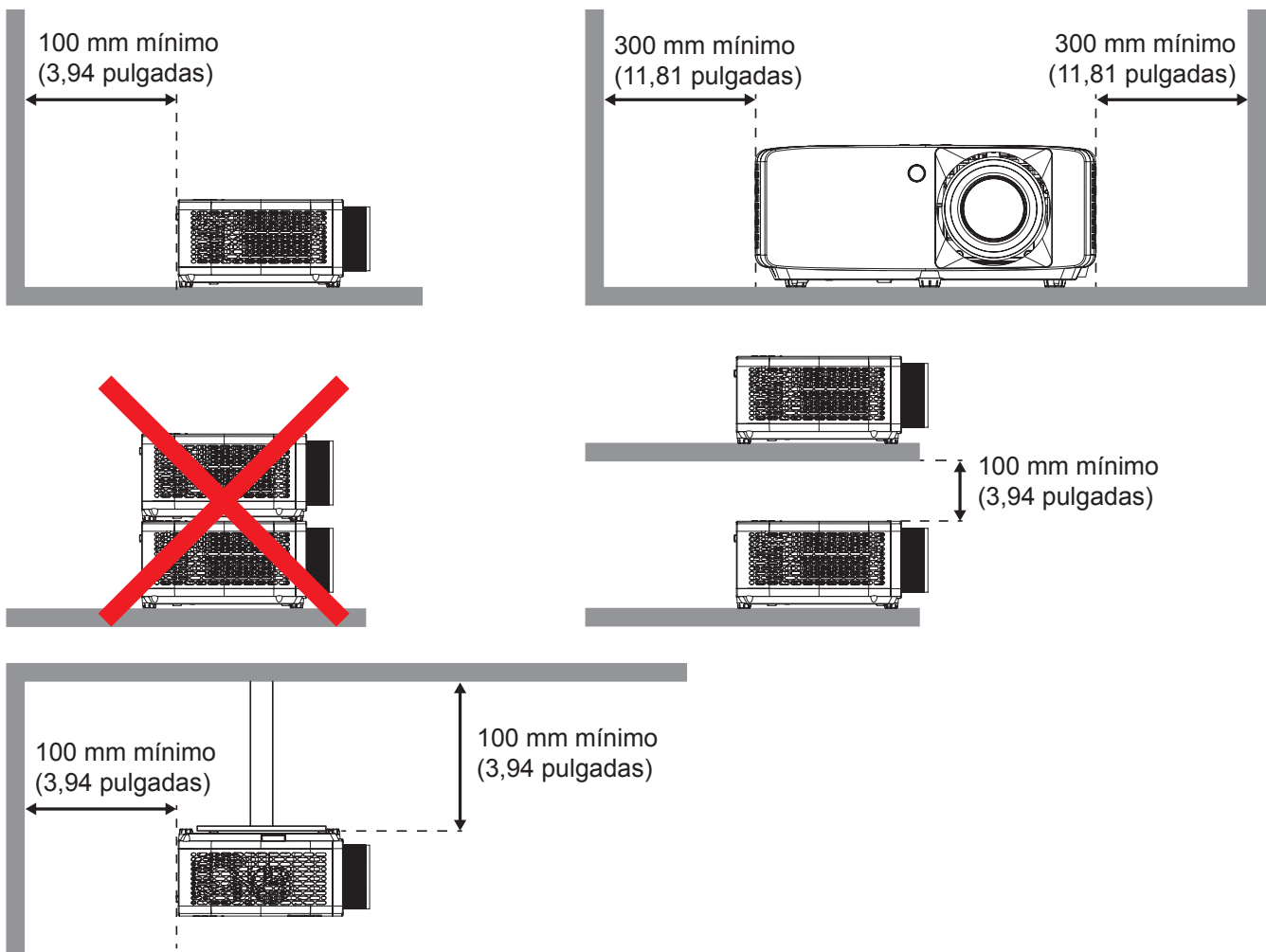

- Asegúrese de que los conductos de ventilación de entrada no reutilizan el aire caliente de los conductos de ventilación de salida.
- Cuando utilice el proyector en un entorno cerrado, asegúrese de que la temperatura del aire circundante dentro del recinto no supere la temperatura de funcionamiento mientras el proyector está funcionando y que las aberturas de entrada y salida de aire no están obstruidas.
- Todas las carcasas deben superar una evaluación de temperatura térmica para garantizar que el proyector no recicle el aire expulsado, ya que esta situación puede hacer que el dispositivo se apague aunque la temperatura del recinto se encuentre dentro de los márgenes de temperatura de funcionamiento.

CONFIGURACIÓN E INSTALACIÓN

Conectar fuentes al proyector

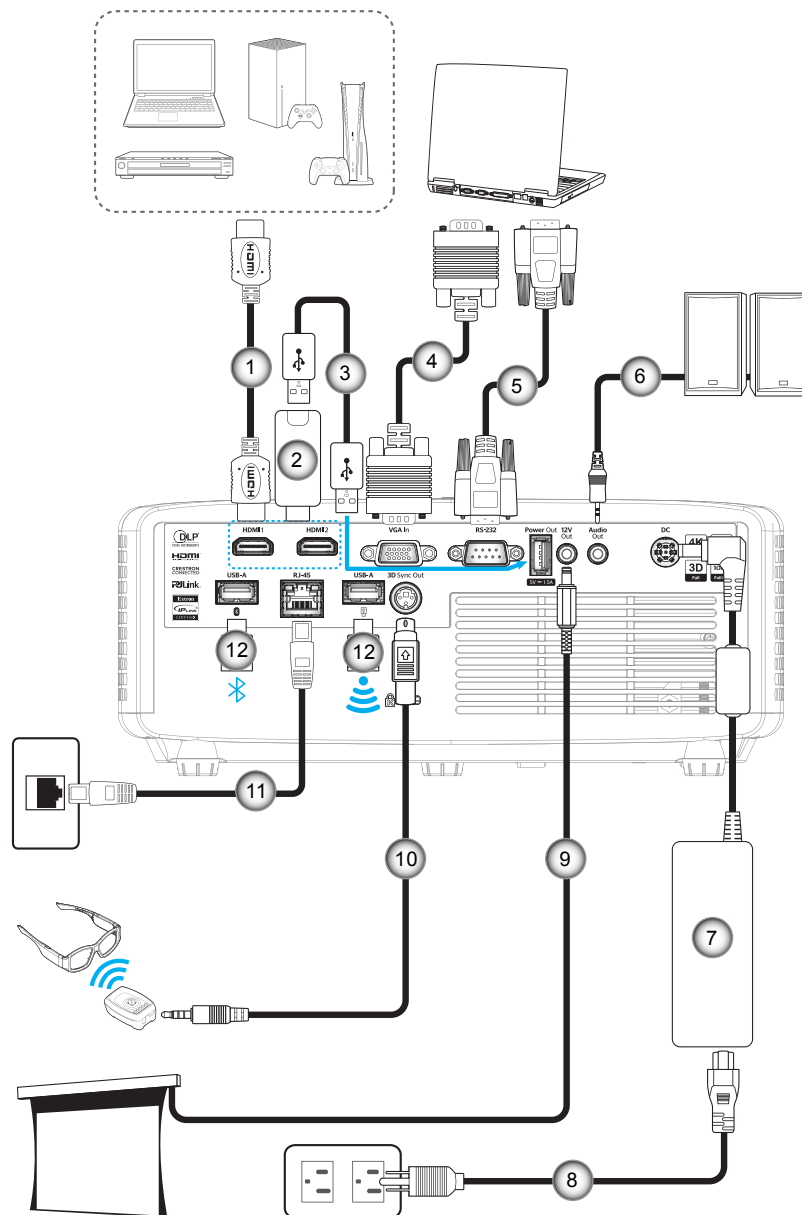

N.º	Opción	N.º	Opción
1.	Cable HDMI	7.	Adaptador de alimentación
2.	Llave /Cable HDMI	8.	Cable de alimentación
3.	Cable de alimentación USB	9.	Conector de CC de 12 V
4.	Cable VGA	10.	Cable transmisor 3D
5.	Cable RS232	11.	Cable RJ-45
6.	Cable de altavoz	12.	Unidad de disco USB / Llave Wi-Fi (opcional)

Nota:

- La configuración estándar es un cable de 1,8 m.
- Los puertos de E/S disponibles varían según el modelo.

CONFIGURACIÓN E INSTALACIÓN

Ajustar de la imagen proyectada

Altura de la imagen

El proyector está equipado con un pie elevador para ajustar la altura de la imagen.

1. Localice el pie ajustable que desea modificar en la parte inferior del proyector.
2. Gire el pie ajustable en el sentido de las agujas del reloj o en sentido contrario para levantar o bajar el proyector.

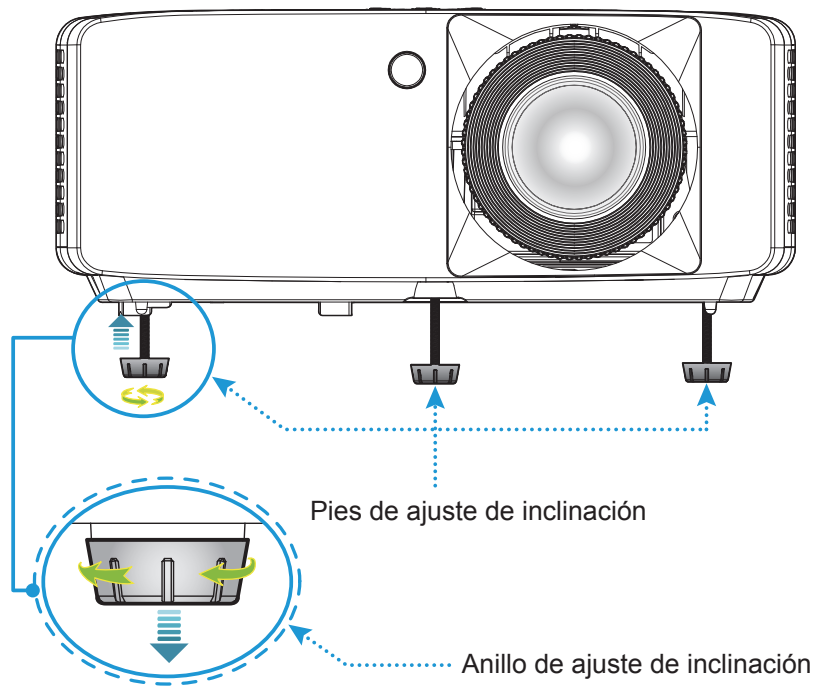

CONFIGURACIÓN E INSTALACIÓN

Zoom y enfoque

- Para ajustar el tamaño de la imagen, gire la palanca de zoom en el sentido de las agujas del reloj o en sentido contrario para aumentar o reducir el tamaño de la imagen proyectada.
- Para ajustar el enfoque, gire el anillo de enfoque en el sentido de las agujas del reloj o en sentido contrario hasta que la imagen sea nítida y legible.

Modelo estándar

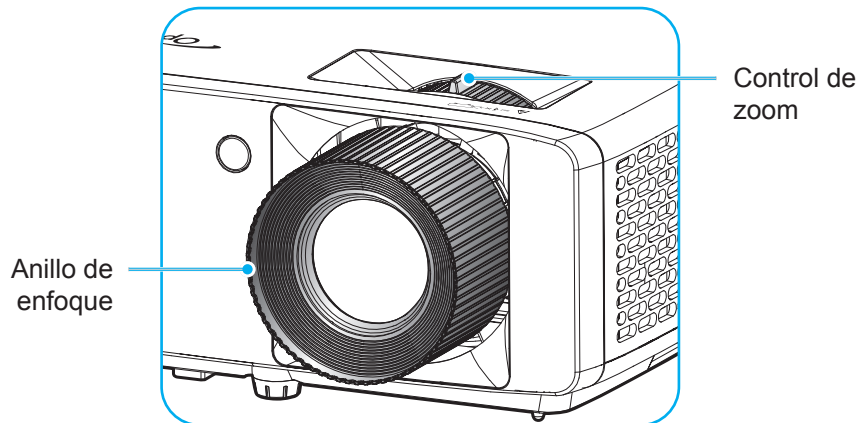

Modelo de corto alcance

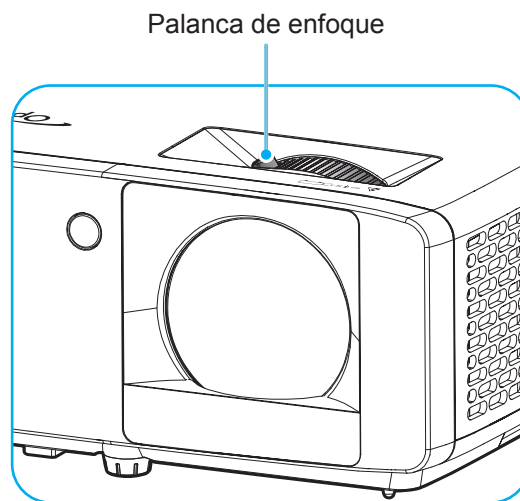

CONFIGURACIÓN E INSTALACIÓN

Configuración remota

Instalar y cambiar las pilas

Con el mando a distancia se suministran dos pilas del tipo AAA.

1. Retire la tapa de las baterías situada en la parte posterior del mando a distancia.
2. Inserte baterías AAA en el compartimiento de la batería como se muestra.
3. Vuelva a colocar la cubierta posterior del mando a distancia.

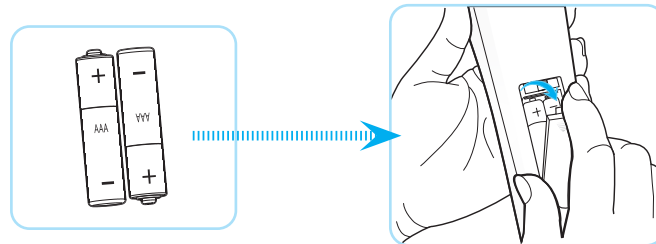

Nota: Utilice pilas del mismo tipo o equivalentes cuando reemplace las pilas gastadas.

PRECAUCIÓN: A fin de garantizar un funcionamiento seguro, tenga en cuenta las siguientes precauciones:

- Sustituir una batería por otra de un tipo incorrecto puede anular la protección (tipo de batería de tamaño AAA).
- Desechar una batería arrojándola al fuego, a un horno caliente, o aplastar o cortar mecánicamente una batería, puede provocar una explosión;
- Dejar una pila en un entorno donde la temperatura sea extremadamente alta que pueda provocar una explosión o la fuga de líquidos o gases inflamables.
- Una batería sometida a una presión de aire muy baja puede provocar una explosión o la fuga de líquidos o gases inflamables.
- No mezcle pilas usadas y nuevas. Si mezcla pilas usadas y nuevas puede reducir la autonomía de estas últimas o provocar fugas de sustancias químicas en las primeras.
- Retire las pilas tan pronto como se agoten. Las sustancias químicas que se fugan de una pila que entren en contacto con la piel pueden provocar sarpullidos. Si detecta alguna fuga de sustancia química, límpiela completamente con un paño.
- Las pilas proporcionadas con este producto pueden tener una esperanza de vida más corta debido a las condiciones de almacenamiento.
- Si no va a usar el mando a distancia durante un prolongado período de tiempo, quite las pilas para reducir el riesgo de fuga de sustancias químicas.

CONFIGURACIÓN E INSTALACIÓN

Alcance efectivo

El sensor de infrarrojos del mando a distancia está situado en la parte frontal y superior del proyector. Para garantizar el correcto funcionamiento, asegúrese de que el mando a distancia se sostiene en un ángulo de 30 grados perpendicular al sensor del mando a distancia IR del proyector. La distancia entre el mando a distancia y el sensor debe ser inferior a 6 metros (aproximadamente 19,7 pies).

- Asegúrese de que no haya ningún obstáculo entre el mando a distancia y el sensor de infrarrojos que pueda obstruir la trayectoria del haz de infrarrojos.
- Asegúrese de que la luz solar o la luz de lámparas fluorescentes no incide directamente sobre el transmisor de infrarrojos del mando a distancia.
- Mantenga el mando a distancia alejado de lámparas fluorescentes más de 2 metros ya que, de lo contrario, puede que no funcione correctamente.
- Si el mando a distancia se encuentra cerca de lámpara fluorescente de tipo Inverter, podría dejar de ser efectivo en ciertas ocasiones.
- Si el mando a distancia y el proyector se encuentran a una distancia muy cercana uno de otro, aquel puede dejar de funcionar.

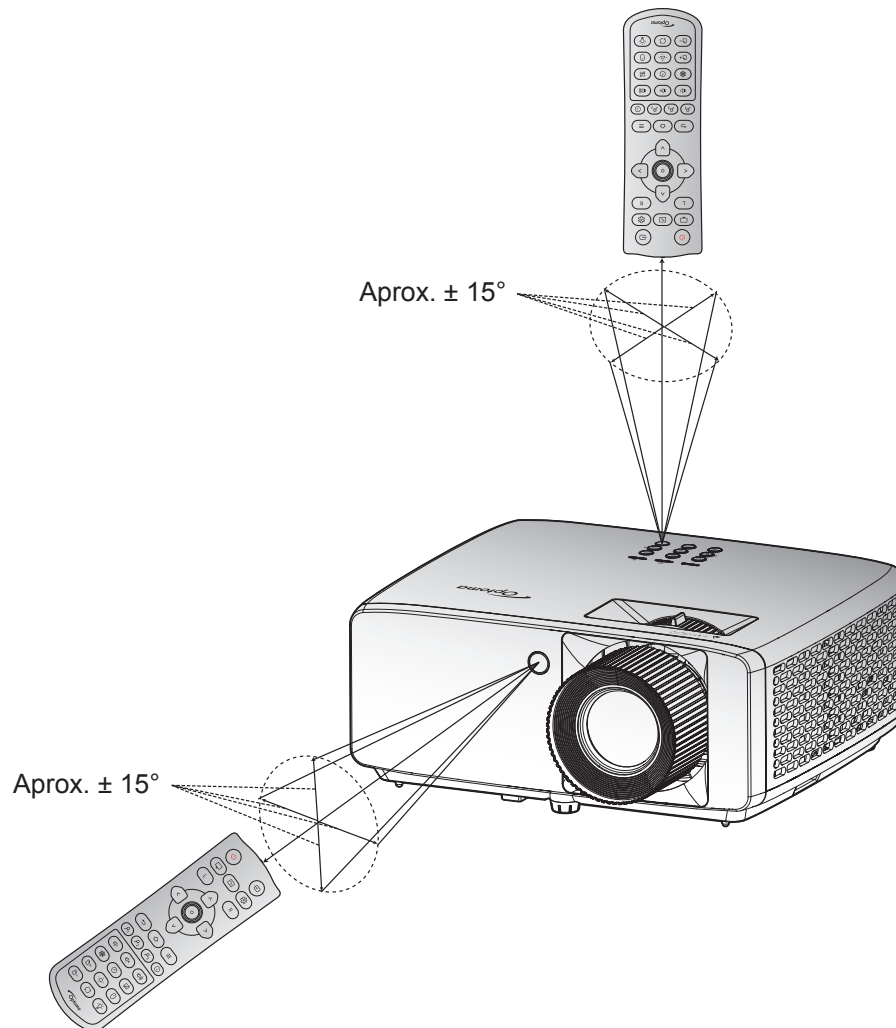

USO DEL PROYECTOR

Encender y apagar el proyector

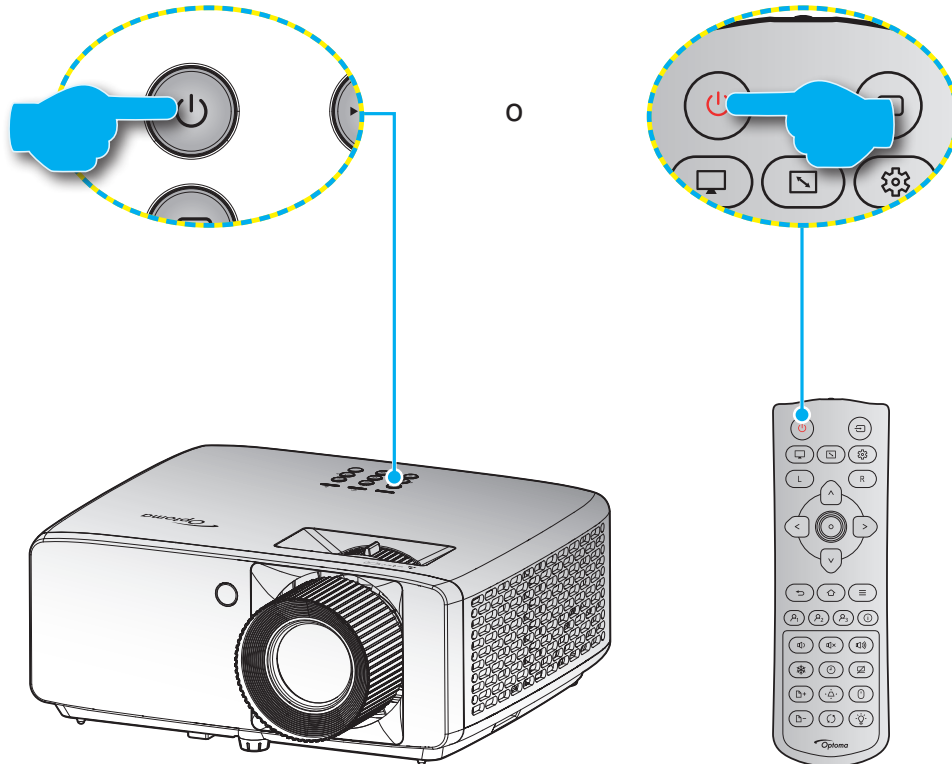

Encendido

1. Conecte de forma segura el cable de alimentación y el cable de señal o de la fuente. Una vez conectado, el LED de encendido se iluminará en color rojo.
2. Encienda el proyector presionando el botón “⏻” del panel de control del proyector o el botón ⏻ del mando a distancia.
3. Se mostrará una pantalla de inicio en aproximadamente 10 segundos y el LED de alimentación parpadeará en azul.

Nota: La primera vez que el proyector se encienda, se le pedirá que seleccione el idioma preferido, la orientación del proyector y algunas otras configuraciones.

Apagar el dispositivo

1. Apague el proyector presionando el botón ⏻ del panel de control del proyector o el botón ⏻ del mando a distancia.
2. Se mostrará el siguiente mensaje:

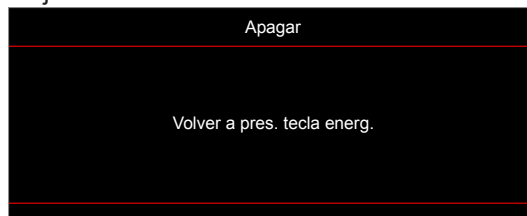

3. Vuelva a presionar el botón ⏻/⏻ para confirmar, de lo contrario, el mensaje desaparecerá en 15 segundos. Cuando presione el botón ⏻/⏻ la segunda vez, se apagará al proyector.
4. Los ventiladores de refrigeración seguirán funcionando durante unos 10 segundos para completar el ciclo de refrigeración y el LED de alimentación parpadeará en color blanco. Cuando el LED de alimentación se ilumina en color rojo permanente, significa que el proyector ha entrado en el modo de espera. Si desea volver a encender el proyector, debe esperar a que el ciclo de refrigeración haya terminado y el proyector haya entrado en el modo de espera. Cuando el proyector se encuentre en el modo de espera, simplemente presione el botón ⏻/⏻ de nuevo para apagar el proyector.
5. Desconecte el cable de alimentación de la toma de corriente y del proyector.

Nota: No es recomendable encender el proyector inmediatamente después de apagarse.

USO DEL PROYECTOR

Seleccionar una fuente de entrada



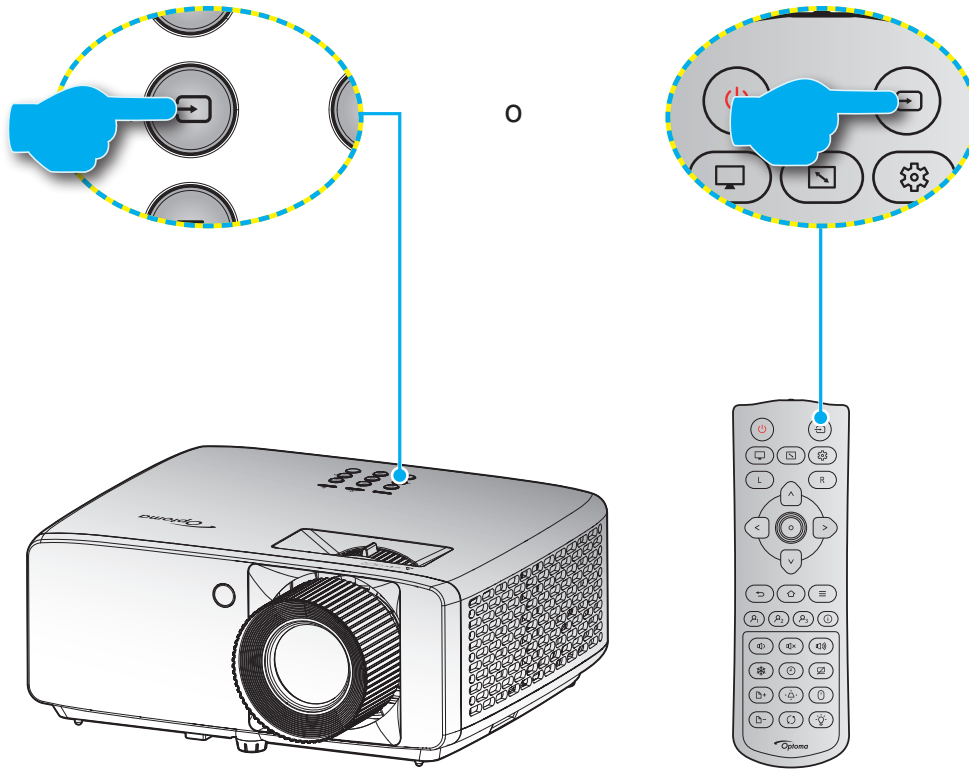









Encienda la fuente conectada que desee mostrar en la pantalla, tal como equipo, portátil, reproductor de vídeo, etc. El proyector detectará automáticamente la fuente. Si se conectan varias fuentes, presione el botón  del panel de control del proyector o del mando a distancia para seleccionar la entrada que desee.



USO DEL PROYECTOR

Navegación por el menú y funciones

El proyector tiene menús en pantalla (OSD) que permiten realizar ajustes en la imagen y cambiar la configuración. El proyector detectará la fuente automáticamente.

1. Para abrir el menú OSD, presione el botón  del panel de control del proyector o del mando a distancia.
2. Cuando el menú OSD aparezca, utilice los botones  /  para seleccionar cualquier opción del menú principal. Mientras realiza una selección en una página determinada, presione el botón  del panel de control del proyector o del mando a distancia para entrar en el submenú.
3. Utilice los botones  /  para seleccionar la opción que desea en el submenú y, a continuación, presione el botón  para ver más opciones. Ajuste las opciones usando los botones  /  /  / .
4. Seleccione la opción siguiente que desee ajustar en el submenú y ajústela según se describió anteriormente.
5. Presione el botón  para confirmar la operación y la pantalla volverá al menú principal.
6. Para salir, presione de nuevo el botón . El menú OSD se cerrará y el proyector guardará automáticamente la nueva configuración.

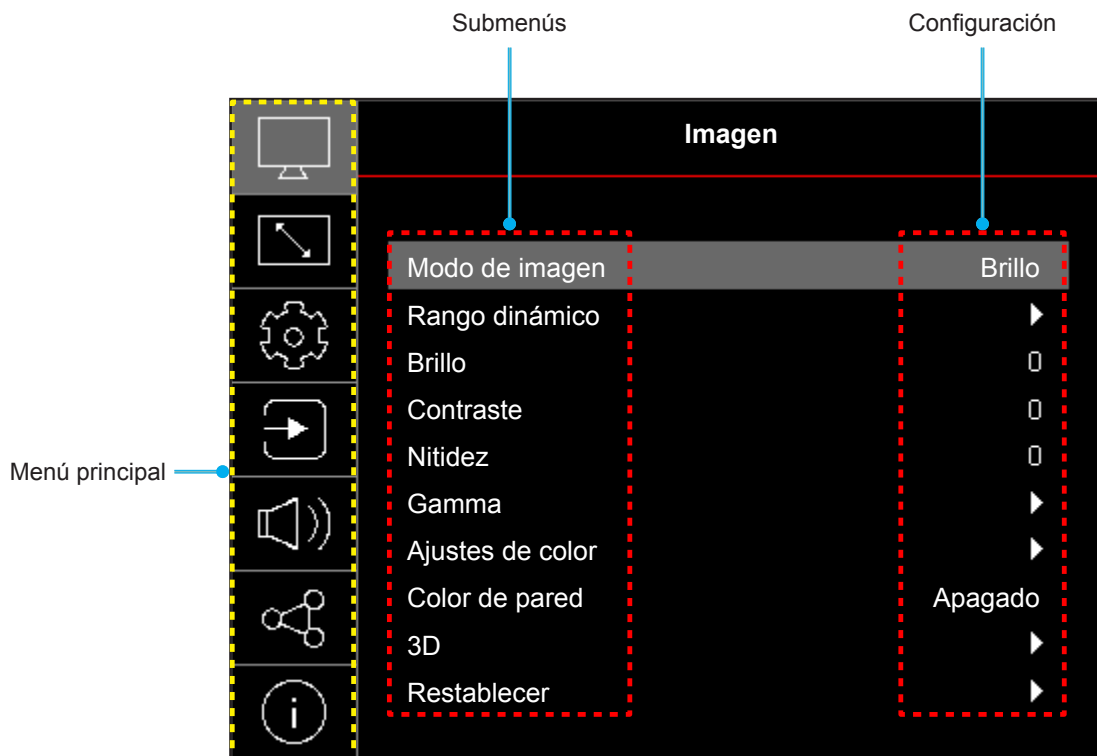

USO DEL PROYECTOR

Árbol de menús en pantalla (OSD)





Nota: Los elementos y las funciones del árbol del menú OSD están sujetos a los modelos y la región. Optoma se reserva el derecho de agregar o eliminar elementos para mejorar el rendimiento del producto sin previo aviso.

Menú principal	Submenú	Submenú 2	Submenú 3	Submenú 4	Valores		
Imagen	Modo de imagen				Intenso (por defecto)		
					Brillo		
					HDR		
					HLG		
					Cine		
					Juego		
					Deporte		
					Referencia		
					DICOM SIM.		
					3D		
					Golf SIM.		
					ISF Día		
					ISF Noche		
				ISF 3D			
	Rango dinámico	HDR / HLG				Apagado	
						Auto (por defecto)	
		Brillo HDR				0 ~ 10 (por defecto: 3).	
	Brillo					-50 ~ 50	
	Contraste					-50 ~ 50	
	Nitidez					1 ~ 15	
	Gamma					Película	
						Gráficos	
						1,8	
						2,0	
						2,2	
	Ajustes de color					2,4	
		Color	Color			-50 ~ 50	
			Matiz				-50 ~ 50
			BrilliantColor™				1 ~ 10
		Temperatura de color					Cálida
							Standard
							Luz Natural
						Frío	
CMS		Color	Color			Blanco / Rojo (por defecto) / Verde / Azul / Cian / Magenta / Amarillo	
			Matiz			-50 ~ 50 (por defecto: 0).	
			Saturación			-50 ~ 50 (por defecto: 0).	
	Ganancia				-50 ~ 50 (por defecto: 0).		
	Restablecer				No (por defecto)		
Salir					Sí		

USO DEL PROYECTOR

Menú principal	Submenú	Submenú 2	Submenú 3	Submenú 4	Valores	
Imagen	Ajustes de color	Espacio de color			Auto (por defecto)	
					RGB(0~255)	
					RGB(16~235)	
					YUV	
		Dynamic Black			Apagado	
					Encendido	
	Color de pared					Apagado (por defecto)
						Pizarra
						Luz amarilla
						Luz verde
						Luz azul
						Rosa
						Gris
	3D	Modo 3D				Apagado (por defecto)
						Encendido
		Tecnología 3D				DLP-Link (por defecto)
						3D Sync
		3D Formato				Auto (por defecto)
						SBS
						Top and Bottom
						Frame Sequential
		Inv. sincr. 3D				Apagado (por defecto)
						Encendido
Restablecer					Cancelar	
				Aceptar		
Restablecer				No (por defecto)		
				Sí		
Pantalla	Orientación del proyector				Frente (por defecto)	
					Posterior	
					Techo superior	
					Trasero superior	
	Modo fuente luz	Eco.				
		Poder constante				100% / 95% / 90% / 85% / 80% / 75% / 70% / 65% / 60% / 55% / 50%
	Modo de latencia baja					Apagado (por defecto)
						Encendido
	Tipo de Pantalla					4:3 / 16:9 / 16:10 / 1:1 / 21:9 / Personalizar
	Relación de aspecto					4:3
						16:9
						16:10
						Full
						Nativa
						Auto

USO DEL PROYECTOR

Menú principal	Submenú	Submenú 2	Submenú 3	Submenú 4	Valores	
Pantalla	Corrección geométrica	Trapezoidal H			-30 ~ 30 (por defecto: 0).	
		Trapezoidal V			-30 ~ 30 (por defecto: 0).	
		Cuatro esquinas				
		Alabeo 5 x 5				
		Restablecer				
	Zoom digital				-5 ~ 25 (por defecto: 0).	
	Desplaz. de imagen	H 				-100 ~ 100 (por defecto: 0).
		V 				-100 ~ 100 (por defecto: 0).
	Desplazamiento digital de la lente	H 				Depende del tipo de pantalla (por defecto: 0).
		V 				Depende del tipo de pantalla (por defecto: 0).
	Restablecer					No (por defecto)
						Sí
Instalación	Patrón de prueba				Apagado (por defecto)	
					Cuadrícula verde	
					Cuadrícula magenta	
					Cuadrícula blanca	
					Blanco	
	Idioma					English (por defecto)
						عربي
						Čeština
						Dansk
						Nederlands
						فارسی
						Suomi
						Français
						Deutsch
						ελληνικά
						Magyar
						Bahasa Indonesia
						Italiano
						日本語
						한국어
						Norsk
						Polski
						Português
						Română
						Русский
						简体中文
						Español
						Svenska
						ไทย
						繁體中文
				Türkçe		
				Tiếng Việt		

USO DEL PROYECTOR

Menú principal	Submenú	Submenú 2	Submenú 3	Submenú 4	Valores	
Instalación	Ajustes de Menu	Posición del menu			(icono) Arriba a la izquierda	
					(icono) Arriba a la derecha	
					(icono) Centro (por defecto)	
					(icono) Abajo a la izquierda	
					(icono) Abajo a la derecha	
		Temporizador del Menu				Apagado
						5 seg.
						10 seg. (por defecto)
						20 seg.
						30 seg.
		Ocultar información				Apagado (por defecto)
						Encendido
	Gran altitud				Apagado (por defecto)	
					Encendido	
	Configuración de energía	Encendido Directo			Apagado (por defecto)	
					Encendido	
		Señal de Encendido			Apagado (por defecto)	
					Encendido	
		Apagado auto. (min.)			0 ~ 180 (incrementos de 1 min) (por defecto: 20).	
		Temporizador de suspensión (min)			0 ~ 990 (incrementos de 30 min) (por defecto: 0).	
					No (por defecto)	
		Modo de Energía (Standby)			Sí	
					Eco. (por defecto)	
					Activo	
	Activador de 12V			Activo (20 minutos)		
				Apagado (por defecto)		
	Seguridad	Seguridad			Encendido	
					Apagado (por defecto)	
		Temporiz. Seg.			Mes	
					Día	
					Hora	
		Cambiar contraseña				
	Logotipo de inicio				Por defecto (por defecto)	
					Neutro	
	Color de fondo				Ninguno	
					Azul (por defecto)	
				Rojo		
				Verde		
				Gris		
				Logotipo		

USO DEL PROYECTOR

Menú principal	Submenú	Submenú 2	Submenú 3	Submenú 4	Valores	
Instalación	Actualización del sistema	Auto			Apagado (por defecto)	
					Encendido	
		Actualización			Apagado (por defecto)	
					Encendido (Cuadro de diálogo)	
	Restablecer	Restablecer OSD			Cancelar (por defecto)	
					Aceptar	
	Restablecer parametros			Cancelar (por defecto)		
				Aceptar		
Entrada	Fuente Automática				Apagado (por defecto)	
					Encendido	
	Cambio de fuente auto.				Apagado	
					Encendido (por defecto)	
	Ajustes de HDMI CEC	HDMI Link				Apagado (por defecto)
						Encendido
		Inclu. de TV				No (por defecto)
						Sí
		Encender Link				Mutuo (por defecto)
						PJ->Dispositivo
						Dispositivo->PJ
		Apagar Link				Apagado (por defecto)
					Encendido	
	Búsqueda rápida				Apagado	
				Encendido (por defecto)		
Restablecer				No (por defecto)		
				Sí		
Audio	Volumen				0 ~ 100 (por defecto: 20).	
	Silencio				Apagado (por defecto)	
					Encendido	
	Formato de salida digital				Bitstream	
					PCM (por defecto)	
	Restablecer				No (por defecto)	
				Sí		

USO DEL PROYECTOR

Menú principal	Submenú	Submenú 2	Submenú 3	Submenú 4	Valores	
Control	ID dispositivo				0 ~ 99 (por defecto: 0).	
	Ajustes control remoto	Función IR			Apagado	
					Encendido (por defecto)	
		Usuario 1			HDMI 1/ HDMI 2/ Patrón de prueba/ Brillo/ Contraste/ Tiempo de sueño/ Correspondencia en color/ Temperatura de color/ Gamma/ Proyección/ Conf. fuente de luz/ Zoom/ Congelar [Depende del modelo]	
			Usuario 2			HDMI 1/ HDMI 2/ Patrón de prueba/ Brillo/ Contraste/ Tiempo de sueño/ Correspondencia en color/ Temperatura de color/ Gamma/ Proyección/ Conf. fuente de luz/ Zoom/ Congelar [Depende del modelo]
				Usuario 3		
		Ajustes del teclado	Bloqueo teclado			
					Encendido	
	LAN	Estado de red	Dirección MAC			(Solo lectura)
						(Solo lectura)
			DHCP			Apagado (por defecto)
						Encendido
			Dirección IP			192.168.0.100
			Mascara de Subred			255.255.255.0
			Puerta de Enlace			192.168.0.254
			DNS 1			192.168.0.51
		DNS 2			192.168.0.51	
		Configuración IPv6	IPv6			Apagado (por defecto)
						Encendido
			Invitación enviada			Encendido
						Manual (por defecto)
			Temporary Address			Encendido
						Apagado (por defecto)
			Link Local			(Solo lectura)
			Dirección IP			fd00:0000:0000:0000: 0000:0000:0000:0001
	Prefix Length				0 ~ 128 (por defecto: 64).	
	Puerta de Enlace				fd00:0000:0000:0000: 0000:0000:0000:0001	
DNS 1			0000:0000:0000:0000: 0000:0000:0000:0000			
DNS 2			0000:0000:0000:0000: 0000:0000:0000:0000			
Restablecer						

USO DEL PROYECTOR

Menú principal	Submenú	Submenú 2	Submenú 3	Submenú 4	Valores	
Control	Control	OMS			Encendido	
					Apagado (por defecto)	
		Crestron			Encendido	
					Apagado (por defecto)	
		Extron			Encendido	
					Apagado (por defecto)	
		PJ Link			Encendido	
					Apagado (por defecto)	
		Telnet			Encendido	
					Apagado (por defecto)	
		HTTPS			Encendido (por defecto)	
					Apagado	
	BT Control			Encendido		
				Apagado (por defecto)		
Autorización BT			Encendido			
			Apagado (por defecto)			
Descubrimiento del dispositivo AMX			Encendido			
			Apagado (por defecto)			
	Cambiar contraseña					
	Restablecer				No (por defecto)	
					Sí	
Información	Regulatory					
	Número de serie					
	Fuente					
	Info. de color					
	Horas de la Fuente de Luz					
	Modo de imagen					
	ID dispositivo				00 ~ 99	
	Modo fuente luz					
	OMS				Emparejado/ No emparejado	
	Versión de firmware	DDP				Cxx
		MCU				Mxx
LAN					Lxx	

USO DEL PROYECTOR

Menú Imagen

Menú Imagen - Modo de imagen

Hay varios modos de visualización predefinidos entre los que puede elegir según sus preferencias de visualización. Nuestro equipo de expertos en color ha ajustado cada modo para garantizar un rendimiento de color superior para una amplia gama de contenido.

- **Intenso:** En este modo, la saturación del color y el brillo están bien equilibrados. Elija este modo para juegos.
- **Brillo:** Este modo es adecuado para entornos en los que se necesita un brillo realmente alto, por ejemplo, si se utiliza el proyector en habitaciones con buena iluminación.
- **HDR / HLG:** Decodifica y muestra el contenido High Dynamic Range (HDR)/Hybrid Log Gamma (HLG) para los negros más profundos, blancos más brillantes y colores cinematográficos vivos utilizando la gama de colores REC.2020. Este modo se habilitará automáticamente si HDR/HLG se establece en Automático (y el contenido HDR/HLG se envía al proyector: Blu-ray UHD 4K, juegos HDR/HLG UHD 1080p/4K, vídeo en streaming UHD 4K). Mientras el modo HDR/HLG está activo, otros modos de visualización (cine, referencia, etc.) no se pueden seleccionar ya que HDR/HLG entrega color que es altamente preciso, superando el rendimiento de color de otros modos de visualización.
- **Cine:** Proporciona el mejor equilibrio de detalles y colores para ver películas.
- **Juego:** Optimiza el proyector para obtener el máximo contraste y colores intensos, lo que le permite ver los detalles de las sombras cuando juega a un videojuego.
- **Deporte:** Optimiza su proyector para ver reproducción de deportes o jugar juegos deportivos.
- **Referencia:** Este modo reproduce los colores lo más fielmente posible respecto de la imagen de la forma en que los concibió el director de la película. Las configuraciones de color, temperatura de color, brillo, contraste y gamma están todos configurados para la gama de colores Rec.709. Seleccione este modo para obtener la reproducción de color más precisa al ver películas.
- **DICOM SIM.:** Este modo se ha creado para ver imágenes en escala de grises, perfectas para ver radiografías y exploraciones durante la formación médica*.
Nota: **Este proyector no es adecuado para usarse en diagnósticos médicos.*
- **3D:** Configuraciones optimizadas para ver contenido en 3D.
Nota: *Para experimentar el efecto 3D, deberá tener gafas 3D DLP Link compatibles. Consulte la sección 3D para obtener más información.*
- **Golf SIM.:** El modo Golf SIM mejora los colores y el contraste para crear un entorno de campo de golf realista con cielos azules más brillantes, sombras más oscuras y verdes realistas.
- **ISF Día:** Optimice la imagen con el modo de ISF Día para que se muestre perfectamente calibrada con una calidad de imagen alta.
- **ISF Noche:** Optimice la imagen con el modo de ISF Noche para que se muestre perfectamente calibrada con una calidad de imagen alta.
- **ISF 3D:** Optimice la imagen con el modo de ISF 3D para que se muestre perfectamente calibrada con una calidad de imagen alta.

USO DEL PROYECTOR

Menú Imagen - Rango dinámico

HDR / HLG

Establezca la configuración del Alto Rango Dinámico (HDR) / Hybrid Log Gamma (HLG) y su efecto al mostrar vídeo desde reproductores Blu-ray de 4K y dispositivos de retransmisión.

- **Apagado:** Apaga el procesamiento HDR/HLG. Cuando se establezca en Desactivado, el proyector NO descodificará el contenido HDR/HLG.
- **Auto:** Detecta automáticamente la señal HDR/HLG.

Brillo HDR

Permite ajustar el brillo del contenido HDR. El impacto de esta configuración varía según el contenido. Ajuste la configuración casi al máximo, ya que el máximo puede provocar una pérdida de detalles de la imagen (depende del contenido).

Menú Imagen - Brillo

Permite ajustar el brillo de la imagen.

Menú Imagen - Contraste

El contraste controla el grado de diferencia entre las partes más oscuras y las más claras de la imagen.

Menú Imagen - Nitidez

Ajustar la nitidez de la imagen.

Menú Imagen - Gamma

Configure el tipo de curva gamma. Después de realizar la configuración inicial y completar el ajuste minucioso, utilice los pasos del ajuste gamma para optimizar la salida de la imagen.

- **Película:** Para cine en casa.
- **Gráficos:** Para fuente de PC o de fotografía.
- **1,8 / 2,0 / 2,2 / 2,4:** Para una fuente de PC o de fotografía específica.

Menú Imagen - Config color

Color

Ajusta la imagen de vídeo desde blanco y negro a un color totalmente saturado.

Matiz

Ajusta el balance de color entre rojo y verde.

BrilliantColor™

Este elemento ajustable utiliza un nuevo algoritmo de procesamiento de color y nuevas mejoras conseguir un nivel de brillo superior al tiempo que proporciona colores más vibrantes y reales en la imagen.

Temperatura de color

Seleccione una temperatura de color entre Cálida, Standard, Luz Natural o Frío.

USO DEL PROYECTOR

CMS

Seleccione las siguientes opciones:

- **Color:** Ajuste el nivel de rojo, verde, azul, cian, amarillo, magenta y blanco de la imagen.
- **Matiz:** Ajusta el balance de color entre rojo y verde.
- **Saturación:** Ajusta la imagen de vídeo desde blanco y negro a un color totalmente saturado.
- **Ganancia:** Permite ajustar la luminancia del color seleccionado.
- **Restablecer:** Permite restablecer la configuración por defecto de fábrica para el ajuste de color.
- **Salir:** Permite volver a la interfaz del menú Ajustes de color.

Espacio de color

Seleccionar un tipo de matriz de colores apropiado entre los siguientes: Auto, RGB(0~255), RGB(16~235) y YUV.

Dynamic Black

Use esta opción para ajustar automáticamente el brillo de la imagen para ofrecer un rendimiento óptimo de contraste.

Imagen - Color de pared

Diseñado para ajustar los colores de la imagen proyectada al proyectar en una pared sin pantalla. Nuestro equipo de expertos en color ha ajustado cada modo para garantizar un rendimiento de color superior.

Hay varios modos predefinidos entre los que puede elegir para adaptarse al color de la pared. Seleccione entre Apagado, Pizarra, Luz amarilla, Luz verde, Luz azul, Rosa y Gris.

Nota: Para una reproducción precisa del color, recomendamos utilizar una pantalla.

Menú Imagen - 3D

Nota:

- *Este proyector es un proyector 3D provisto con solución DLP-Link 3D.*
- *Asegúrese de que las gafas 3D se puedan utilizar para DLP-Link 3D antes de disfrutar del vídeo.*
- *Este proyector soporta fotograma secuencial (desplazamiento de página) 3D a través de puertos HDMI1 / HDMI2.*
- *Para activar el modo 3D, la velocidad de fotogramas de entrada debe ajustarse a 60 Hz solamente, no se admite una velocidad de fotogramas inferior o superior.*
- *Para obtener el mejor rendimiento, se recomienda la resolución 1920x1080, tenga en cuenta que la resolución de 4K (3840x2160) no es compatible con el modo 3D.*

Modo 3D

Utilice esta opción para habilitar o deshabilitar la función 3D.

- **Apagado:** seleccione "Apagado" para desactivar el modo 3D.
- **Encendido:** Seleccione "Encendido" para activar el modo 3D.

Tecnología 3D

Utilice esta opción para seleccionar la tecnología 3D.

- **DLP-Link:** Seleccionar para utilizar ajustes optimizados para Gafas 3D DLP.
- **3D Sync:** Seleccione esta opción para utilizar ajustes optimizados para IR, RF o gafas 3D polarizadas.

USO DEL PROYECTOR

3D Formato

Utilice esta opción para seleccionar el 3D Formato apropiado para el contenido.

- **Auto:** Cuando se detecta una señal de identificación 3D, el 3D Formato se selecciona automáticamente.
- **SBS:** Muestra la señal 3D en formato "lado con lado".
- **Top and Bottom:** Muestra la señal 3D en el formato "Top and Bottom".
- **Frame Sequential:** Muestra la señal 3D en el formato "Frame Sequential".

Inv. sincr. 3D

Utilice esta opción para activar/desactivar la función de Inv. sinc. 3D.

Restablecer

Permite restablecer la configuración por defecto de fábrica de los ajustes de 3D.

Menú Imagen - Restablecer

Permite restablecer la configuración por defecto de fábrica de los ajustes de imagen.

USO DEL PROYECTOR

Menú Pantalla

Menú Pantalla - Orientación del proyector

Seleccione la proyección preferida entre frontal, posterior, techo superior y techo posterior.

Menú Pantalla - Modo fuente luz

Permite seleccionar un modo de fuente de luz según los requisitos de la instalación.

Mostrar el menú del modo de baja latencia

Habilite esta función para reducir los tiempos de respuesta (latencia de entrada) durante el juego a 8,6 ms (1080p a 120 Hz). Todas las configuraciones de geometría (ejemplo: Trapezoidal, Cuatro esquinas) se deshabilitarán cuando se habilite el modo de baja latencia. A continuación se proporciona más información:

Nota:

- *La demora de entrada por señales se describe en la siguiente tabla:*
- *Los valores de la tabla pueden variar ligeramente.*

Sincronismo de fuente	Mejorado para juegos	Sincronismo de salida	Resolución de la salida	Retraso de entrada
1080p60	Encendido	1080p60	1080p	16,9ms
1080p120	Encendido	1080p120	1080p	8,5ms
1080p240	Encendido	1080p240	1080p	4,3ms
4K60	Encendido	4K60	4 %	16,8ms
1080p60	Apagado	1080p60	1080p	33,5ms
1080p120	Apagado	1080p120	1080p	16,9ms
1080p240	Apagado	1080p240	1080p	8,5ms
4K60	Apagado	4K60	4 %	33,5ms

Menú Pantalla - Tipo de Pantalla

Seleccione el tipo de pantalla de la imagen original entre las siguientes opciones:

- **4:3:** permite cambiar la resolución de la imagen original a un tipo de pantalla 4:3.
- **16:9:** permite cambiar la resolución de la imagen original a un tipo de pantalla 16:9.
- **16:10:** permite cambiar la resolución de la imagen original a un tipo de pantalla 16:10.
- **1:1:** permite cambiar la resolución de la imagen original a un tipo de pantalla 1:1.
- **21:9:** permite cambiar la resolución de la imagen original a un tipo de pantalla 21:9.
- **Personalizar:** permite cambiar la resolución de la imagen original a una relación de pantalla definida por el usuario.

Nota: Después de cambiar el tipo de pantalla, la relación de aspecto se desactivará.

USO DEL PROYECTOR

Menú Pantalla - Relación de aspecto

Seleccionar la relación de aspecto de la imagen visualizada entre las siguientes opciones:

- **4:3:** este formato es para fuentes de entrada de 4:3.
- **16:9:** Este formato se utiliza con fuentes de entrada 16:9, como HDTV y DVD, mejoradas para TV panorámica.
- **16:10:** Este formato es para fuentes de entrada 16:10.
- **Full:** rellena toda la pantalla con la imagen.
- **Nativa:** este formato muestra la imagen original sin aplicar ninguna escala.
- **Auto:** Seleccionar automáticamente el formato de pantalla adecuado.

Tabla de escalas de 1080p y 4K:

Pantalla 16:9	480i/p	576i/p	720p	1080i/p	2160p
4x3	Escala a 2880 x 2160				
16x9	Escala a 3840 x 2160				
21x9	Escala a 3840 x 1644				
32x9	Escala a 3840 x 1080				
Estiramiento en V	Obtiene la imagen central 3840 x 1620 y luego la escala a 3840 x 2160 para su visualización.				
Pantalla completa	Escala a 5068 x 2852 (ampliación 132 %) y, a continuación, la imagen central de 3840x2160.				
Auto	Si la fuente es 4:3, el tamaño cambia automáticamente a 2880 x 2160.				

Regla de asignación automática 1080p y 4K:

Auto	Resolución de entrada		Auto./Escala	
	Resolución H	Resolución V	3840	2160
4:3	800	600	2880	2160
	1024	768	2880	2160
	1280	1024	2880	2160
	1400	1050	2880	2160
	1600	1200	2880	2160
Portátil panorámico	1280	720	3840	2160
	1280	768	3600	2160
	1280	800	3456	2160
SDTV	720	576	2700	2160
	720	480	3240	2160
HDTV	1280	720	3840	2160
	1920	1080	3840	2160

USO DEL PROYECTOR

Menú de corrección geométrica de pantalla

Trapezoidal H

Permite ajustar la distorsión de la imagen horizontalmente y crear una imagen más cuadrada. Se utiliza la corrección trapezoidal horizontal para corregir una imagen con distorsión trapezoidal en la que los bordes izquierdo y derecho de la imagen no tienen la misma longitud. Esta función está diseñada para el uso con aplicaciones en eje horizontales.

Trapezoidal V

Permite ajustar la distorsión de la imagen verticalmente generando una imagen más cuadrada. La corrección trapezoidal vertical se utiliza para corregir una forma de imagen con distorsión trapezoidal en la que las partes superior e inferior están inclinadas hacia uno de los lados. Esta función está diseñada para el uso con aplicaciones en eje verticales.

Cuatro esquinas

Esta configuración permite ajustar la imagen proyectada desde cada esquina para crear una imagen cuadrada cuando la superficie de proyección no está nivelada.

Alabeo 5 x 5

Utilice la deformación para ajustar la imagen para alinearla con el borde de la superficie de proyección (pantalla) o para eliminar la distorsión de la imagen (causada por una superficie irregular).

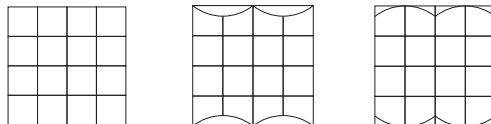

Restablecer

Permite restablecer la configuración por defecto de fábrica de la configuración de la corrección geométrica.

Menú Pantalla - Zoom digital

Utilice esta opción para reducir o ampliar el tamaño de la imagen en la pantalla de proyección. Zoom digital no es lo mismo que el zoom óptico y provoca la degradación de la calidad de la imagen.

Nota: *Los ajustes de zoom se conservan al apagar y encender el proyector.*

Menú Pantalla - Desplaz. de imagen

Permite ajustar la posición horizontal (H) o vertical (V) de la imagen proyectada.

Mostrar el menú Desplazamiento digital de la lente

Ajuste la posición de la imagen proyectada horizontalmente (H) o verticalmente (V) sin moverla más allá de los bordes de la pantalla.

Menú Pantalla - Restablecer

Permite devolver los parámetros por defecto de fábrica de la configuración de la pantalla.

USO DEL PROYECTOR

Menú Configuración

Menú Configuración - Patrón de prueba

Seleccione uno de los patrones de prueba Cuadrícula verde, Cuadrícula magenta, Cuadrícula blanca, Blanco, o deshabilite esta función (Apagado).

Menú Configuración - Idioma

Seleccione el idioma del menú OSD entre varios idiomas.

Menú Configuración - Ajustes de menú

Posición del menú

Seleccionar la ubicación del menú en la pantalla de visualización.

Temporizador del Menú

Establezca la duración donde el menú OSD permanecerá visible en la pantalla.

Ocultar información

Habilite esta función para ocultar el mensaje de información.

Menú Configuración - Gran altitud

Cuando se seleccione "Encendido", los ventiladores girarán de forma más rápida. Esta función resulta de gran utilidad en áreas ubicados a gran altitud donde el aire es más escaso.

Menú de configuración de energía

Encendido Directo

Elija "Encendido" para activar el modo Encendido directo. El proyector se encenderá automáticamente cuando se suministre alimentación CA, sin tener que presionar el botón "Encendido/apagado" del panel de control del proyector o del mando a distancia.

Señal de Encendido

Seleccione "Encendido" para activar el modo Señal de Encendido. El proyector se encenderá automáticamente cuando se detecte una señal, sin tener que presionar el botón "Encendido/apagado" del panel de control del proyector o del mando a distancia.

Nota:

- *Si la opción "Señal de Encendido" se establece en "Encendido", el consumo de energía del proyector en el modo de espera será superior a 3W.*
- *Esta función se aplica a fuentes HDMI.*

Apagado auto. (min.)

Establece el intervalo de cuenta atrás del temporizador. El temporizador de cuenta atrás comenzará a contar cuando no se esté enviando ninguna señal al proyector. El proyector se apagará automáticamente al finalizar la cuenta atrás (en minutos).

Temporizador de suspensión (min)

Establece el intervalo de cuenta atrás del temporizador. El temporizador de cuenta atrás comenzará independientemente de si se envía o no una señal al proyector. El proyector se apagará automáticamente al finalizar la cuenta atrás (en minutos).

Nota: *El modo de ahorro de energía se restablece cada vez que el proyector se apaga.*

USO DEL PROYECTOR

Modo de Energía (Standby)

Establezca el ajuste de modo de alimentación.

- **Eco.:** elija “Eco.” para ahorrar todavía más energía < 0,5 W.
- **Activo:** elija “Activo” para volver al modo de espera normal.
- **Activo (20 minutos):** elija “Activo (20 minutos)” para que la potencia disminuya a menos de 0,5 W después de 20 minutos.

Activador de 12V

Utilice esta función para habilitar o deshabilitar el activador.

Nota: Mini conector de 3,5 mm con salida de 12 V 500mA (máx.) para control de un sistema de relé.

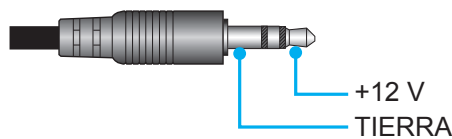

- **Encendido:** Elija “Encendido” para habilitar el activador.
- **Apagado:** Elija “Apagado” para deshabilitar el activador.

Menú Configuración Seguridad

Seguridad

Habilite esta función para solicitar una contraseña antes de utilizar el proyector.

- **Encendido:** Elija “Encendido” para utilizar la verificación de seguridad cuando se encienda el proyector.
- **Apagado:** Elija “Apagado” para encender el proyector sin la verificación de la contraseña.

Temporiz. Seg.

Se puede seleccionar la función de tiempo (Mes/Día/Hora) para establecer la cantidad de horas que el proyector puede ser utilizado. Cuando haya pasado este tiempo se le pedirá que vuelva a introducir su contraseña.

Cambiar contraseña

Cambie la contraseña de LAN.

Menú Configuración - Logotipo de inicio

Utilice esta función para establecer la pantalla de inicio deseada. Si se realizan cambios, los cambios realizados se aplicarán la próxima vez que encienda el proyector.

- **Por defecto:** La pantalla de inicio predeterminada.
- **Neutro:** la opción Logotipo no se muestra en la pantalla de inicio.

Menú Configuración - Color de fondo

Utilice esta función para visualizar una pantalla de color azul, rojo, verde gris, una pantalla de logotipo o ningún elemento cuando no se encuentra disponible ninguna señal.

Nota: Si el color de fondo se establece en “Ninguno”, dicho color es negro.

USO DEL PROYECTOR

Menú Configuración - Actualización del sistema

Auto

El sistema buscará actualizaciones automáticamente cada vez que el proyector se conecte a Internet (OTA).

Actualización

Permite actualizar el firmware del sistema de forma manual.

Menú Restablecimiento de configuración

Restablecer OSD

Permite restablecer la configuración por defecto de fábrica del menú OSD.

Restablecer parámetros

Permite restablecer la configuración por defecto de fábrica para toda la configuración.

USO DEL PROYECTOR

Menú Entrada

Menú Entrada - Fuente Automática

Elija esta opción para permitir que el proyector busque automáticamente una fuente de entrada disponible.

Menú Entrada - Cambio de fuente auto.

Cuando se detecta una señal de entrada HDMI, el proyector cambiará automáticamente la fuente de entrada.

Menú Entrada - Ajustes de HDMI CEC

Nota: Cuando conecte los dispositivos compatibles con HDMI CEC al proyector con los cables HDMI, los puede controlar en el mismo estado de encendido o apagado mediante la función de control de HDMI Link en el OSD del proyector. Esto permite que un dispositivo o varios dispositivos en un grupo de una fuente se enciendan o se apaguen a través de la función de enlace HDMI. En una configuración típica, el reproductor de DVD se puede conectar al proyector a través de un sistema de amplificación o de cine en casa.

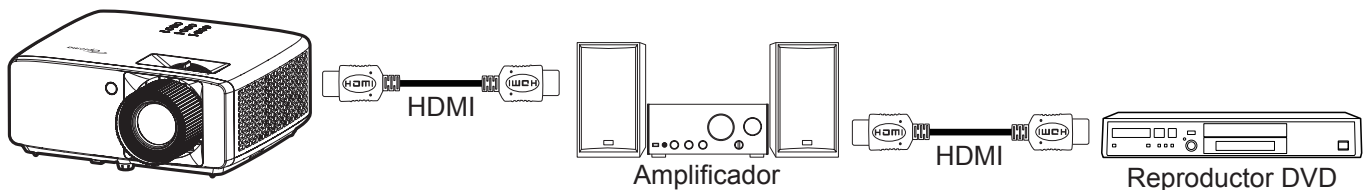

HDMI Link

Active o desactive la función HDMI Link.

Inclu. de TV

Si la configuración está establecida en "Sí", las opciones Encendido y Apagar Link están disponibles.

Encender Link

Comando de encendido de CEC.

- **Mutuo:** tanto el proyector como el dispositivo CEC se encenderán a la vez.
- **PJ->Dispositivo:** el dispositivo CEC se encenderá sólo una vez encendido el proyector.
- **Dispositivo->PJ:** el proyector se encenderá sólo una vez encendido el dispositivo CEC.

Apagar Link

Active esta función para permitir que HDMI Link y el proyector se apaguen automáticamente al mismo tiempo.

Menú de búsqueda rápida de entrada

Elija si desea buscar señales a mayor velocidad.

- **Encendido:** elija "Encendido" para reducir el tiempo de búsqueda de señal.
- **Apagado:** elija "Apagado" para restablecer el tiempo de búsqueda normal de la señal.

Nota: La activación de esta función puede afectar a la estabilidad de algunos equipos.

Menú Entrada - Restablecer

Permite devolver los parámetros por defecto de fábrica de la configuración de entrada.

USO DEL PROYECTOR

Menú de audio

Menú de volumen de audio

Permite ajustar el nivel de volumen.

Menú de silencio de audio

Utilice esta opción para desactivar temporalmente el sonido.

- **Encendido:** Elija “Encendido” para activar el silencio.
- **Apagado:** Elija “Apagado” para desactivar el silencio.

Nota: La función “Silencio” afecta al volumen de los altavoces interno y externo.

Menú de formatos de salida digital de audio

Permite seleccionar el formato de salida digital entre Bitstream y PCM.

Menú Audio - Restablecer

Permite devolver los parámetros por defecto de fábrica de la configuración de audio.

USO DEL PROYECTOR

Menú Control

Menú Control - ID del dispositivo

A través del menú, se puede configurar la definición de ID (rango de 0-99), que permite que el usuario controle un proyector individual a través del comando RS232.

Nota: Para obtener una lista completa de comandos RS232, consulte el manual del usuario RS232 en nuestro sitio web.

Menú Control - Ajustes remotos

Función IR

Establezca el ajuste de la Función IR.

- **Encendido:** Elija “Encendido” para utilizar el proyector con el mando a distancia desde los receptores de infrarrojos superior y frontal.
- **Apagado:** Elija “Apagado”. El proyector se puede utilizar con el mando a distancia. Si selecciona “Apagado”, podrá utilizar los botones del panel de control.

Usuario 1 / Usuario 2 / Usuario 3

Asigne la función predeterminada para Usuario 1, Usuario 2, o Usuario 3 entre HDMI 1, HDMI 2, Patrón de prueba, Brillo, Contraste, Tiempo de sueño, Correspondencia en color, Temperatura de color, Gamma, Proyección, Conf. fuente de luz, Zoom y Congelar.

Nota: La disponibilidad de la función Usuario 1/ Usuario 2/ Usuario 3 depende del tipo de mando a distancia. El diseño del mando a distancia puede variar según la región.

Menú Control - Ajustes del teclado

Bloqueo teclado

Cuando la función de bloqueo del panel de control está establecida en “Encendido”, el panel de control se bloqueará. No obstante, el proyector se puede utilizar con el mando a distancia. Si selecciona “Apagado”, podrá reutilizar el panel de control.

Menú Control - LAN

Permite ajustar la configuración de la red del proyector.

Estado de red

Muestra el estado de la conexión de la red. (Solo lectura)

Dirección MAC

Permite mostrar la dirección MAC. (Solo lectura)

DHCP

Permite activar DHCP para capturar automáticamente la dirección IP, máscara de subred, puerta de enlace y DNS.

Dirección IP

Permite asignar la dirección IP del proyector.

Mascara de Subred

Permite asignar la máscara de subred del proyector.

Puerta de Enlace

Permite asignar la puerta de enlace del proyector.

DNS 1/DNS 2

Permite asignar el DNS del proyector.

USO DEL PROYECTOR

Configuración IPv6

Defina la configuración de red IPv6 del proyector.

- IPv6
Habilite y deshabilite la funcionalidad IPv6.
- Invitación enviada
Establezca el método de configuración automática para la dirección IPv6.
- Temporary Address
Administre direcciones IPv6 temporales.
- Link Local
Relacionado con la dirección de enlace local.
- Dirección IP
Permite asignar la dirección IP del proyector.
- Prefix Length
Longitud del prefijo de la dirección IPv6.
- Puerta de Enlace
Permite asignar la puerta de enlace del proyector.
- DNS
Permite asignar el DNS del proyector.

USO DEL PROYECTOR

Cómo utilizar el explorador Web para controlar el proyector

1. Establezca la opción DHCP en "Encendido" en el proyector para permitir que el servidor DHCP asigne una dirección IP automáticamente.
2. Abra el explorador web en su PC y escriba la dirección IP del proyector ("Control > LAN > Dirección IP").
3. Escriba el nombre de usuario y la contraseña y haga clic en "Iniciar sesión".
La interfaz Web de configuración del proyector se abrirá.

Nota:

- Tanto el nombre de usuario como la contraseña predeterminados son "admin".
- Los pasos de esta sección están basados en el sistema operativo Windows 10.

Realizar una conexión directa desde el equipo al proyector*

1. Establezca la opción DHCP en "Apagado" en el proyector.
2. Configure la dirección IP, máscara de subred, puerta de enlace y DNS en proyector ("Control > LAN").
3. Abra la página **Red e Internet** en su PC y asigne los mismos parámetros de red a su PC que los establecidos en el proyector. Haga clic en "Aceptar" para guardar los parámetros.

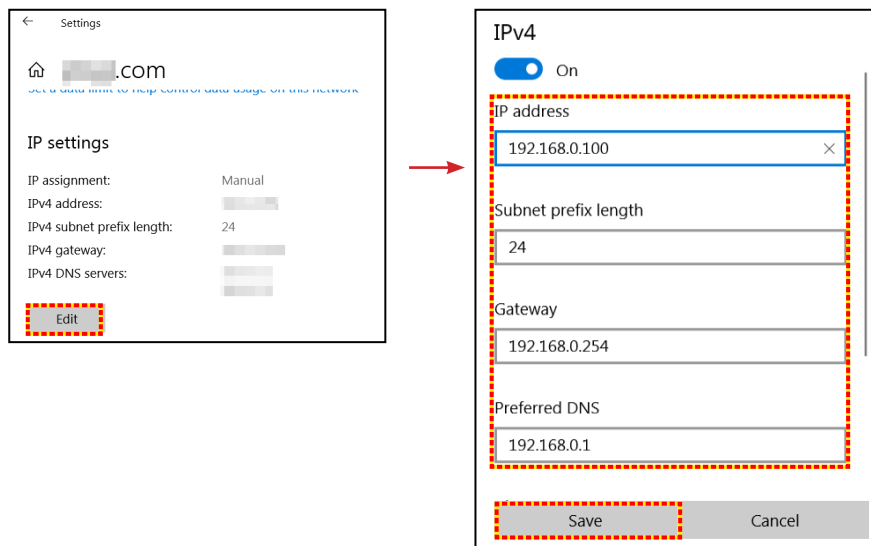

4. Abra el explorador Web en su PC y, en el campo de dirección URL, escriba la dirección IP asignada en el paso 3. A continuación, presione "Entrar".

Restablecer

Permite restablecer las configuraciones de red a los valores predefinidos de fábrica.

USO DEL PROYECTOR

Menú de control

Este proyector se puede controlar de forma remota mediante un PC u otro dispositivo externo, a través de la conexión de red cableada. Permite al usuario controlar uno o varios proyectores desde un centro de mando a distancia, por ejemplo, encender o apagar el proyector y ajustar el brillo o contraste de la imagen.

Utilice el submenú Control para seleccionar un dispositivo de control para el proyector.

OMS

Controle el proyector con Optoma OMS.

Crestron

Permite controlar el proyector con el controlador Crestron y el software relacionado. (Puerto: 41794)

Para obtener más información, visite <https://www.crestron.com>.

Extron

Permite controlar el proyector mediante dispositivos Extron. (Puerto: 2023)

Para obtener más información, visite <https://www.extron.com>.

PJ Link

Permite controlar el proyector mediante comandos de PJLink v2.0. (Puerto: 4352)

Para obtener más información, visite <https://pjlink.jbmia.or.jp/english>.

Telnet

Permite controlar el proyector mediante comandos RS232 a través de una conexión Telnet. (Puerto: 23)

Para obtener más información, consulte “Función RS232 mediante Telnet” en la página 58.

HTTPS

Permite controlar el proyector mediante un explorador Web. (Puerto: 443)

Para obtener más información, consulte “Cómo utilizar el explorador Web para controlar el proyector” en la página 49.

BT Control

Conecte una llave Bluetooth para utilizar el proyector.

Autorización BT

Utilice una contraseña de LAN para autorizar una conexión Bluetooth.

Descubrimiento del dispositivo AMX

Permite controlar el proyector mediante dispositivos AMX. (Puerto: 9131)

Para obtener más información, visite <https://www.amx.com>.

Nota:

- *Crestron es una marca registrada de Crestron Electronics, Inc. de los Estados Unidos.*
- *Extron es una marca registrada de Extron Electronics, Inc. de los Estados Unidos.*
- *AMX es una marca registrada de AMX LLC de los Estados Unidos.*
- *PJLink se aplica para registro de marcas comerciales y logotipos en Japón, Estados Unidos de América y otros países por JBMIA.*
- *Para obtener más información de los distintos tipos de dispositivos externos que se pueden conectar al puerto LAN / RJ45 para controlar el proyector de forma remota, así como de los comandos de control admitidos para estos dispositivos externos, póngase en contacto con el servicio técnico directamente.*

Cambiar contraseña

Cambie la contraseña de LAN.

USO DEL PROYECTOR

Menú Configuración - Red - Configuración de control

Función LAN_RJ45

Para simplificar y facilitar el uso, el proyector proporciona diversas funciones de interconexión en red y administración remota. La función LAN/RJ45 del proyector a través de una red, permite la administración remota: Configuración de encendido / apagado, brillo y contraste. Además, también puede visualizar información de estado del proyector, como: Fuente de vídeo, silencio de sonido, etc.

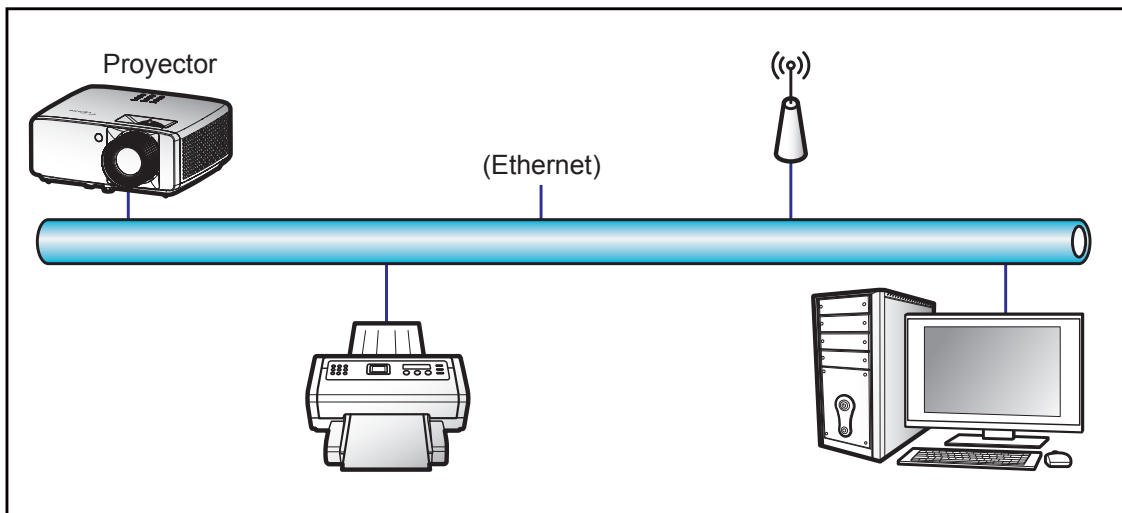

Funcionalidades del terminal de red LAN cableada

Este proyector se puede controlar utilizando un equipo de sobremesa (portátil) u otro dispositivo externo a través del puerto LAN/RJ45 y compatible con Crestron, Extron, AMX (detección de dispositivo) y PJLink.

- Crestron es una marca registrada de Crestron Electronics, Inc. de los Estados Unidos.
- Extron es una marca registrada de Extron Electronics, Inc. de los Estados Unidos.
- AMX es una marca registrada de AMX LLC de los Estados Unidos.
- PJLink se aplica para registro de marcas comerciales y logotipos en Japón, Estados Unidos de América y otros países por JBMIA.

El proyector es compatible con los comandos especificados en el controlador Crestron Electronics y software relacionado, por ejemplo RoomView®.

<https://www.crestron.com/>

Este proyector es compatible y admite el(los) dispositivo(s) Extron de referencia.

<https://www.extron.com/>

Este proyector es compatible con AMX (detección de dispositivos).

<https://www.amx.com/>

Este proyector admite todos los comandos de PJLink Clase1 (Versión 1.00).

<https://pjlink.jbmia.or.jp/english/>

Para obtener más información acerca de los distintos tipos de dispositivos externos que se pueden conectar al puerto LAN / RJ45 y al mando a distancia del proyector, así como de los comandos de control admitidos para estos dispositivos externos, póngase en contacto con el servicio técnico directamente.

USO DEL PROYECTOR

LAN RJ45

1. Conecte un cable RJ45 a los puertos RJ45 del proyector y el ordenador (equipo portátil).

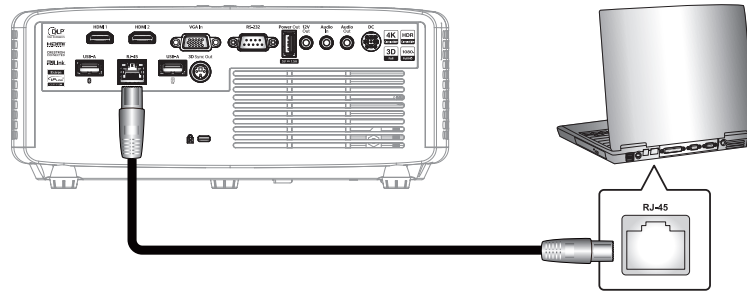

Nota: Los puertos de E/S disponibles varían según el modelo.

2. En el equipo (equipo portátil), seleccione **Inicio** > **Configuración** > **Red e Internet**.

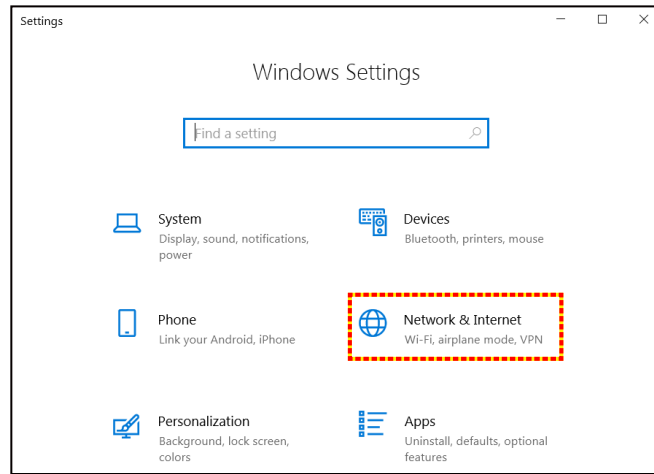

3. En la sección **Ethernet**, seleccione **Propiedades**.

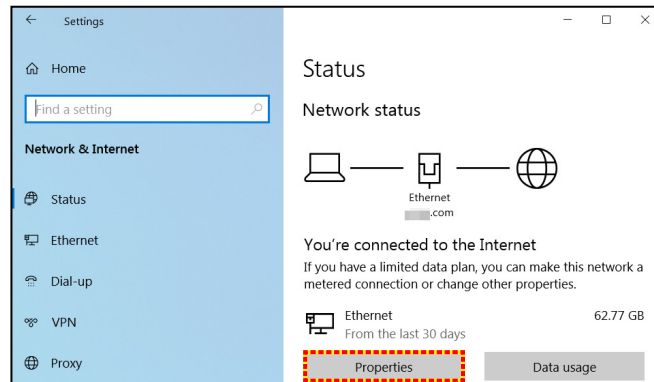

4. En la sección **Configuración IP**, seleccione **Editar**.

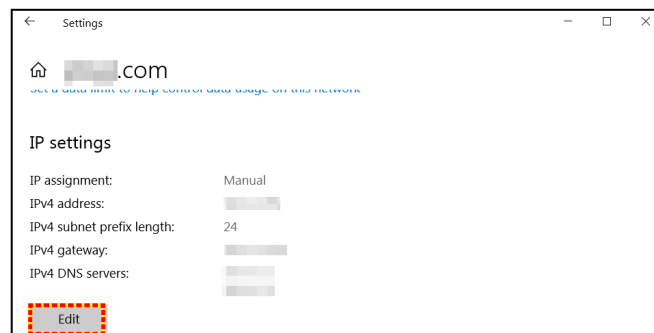

USO DEL PROYECTOR

5. Escriba la dirección IP y la puerta de enlace; a continuación, seleccione "Guardar".

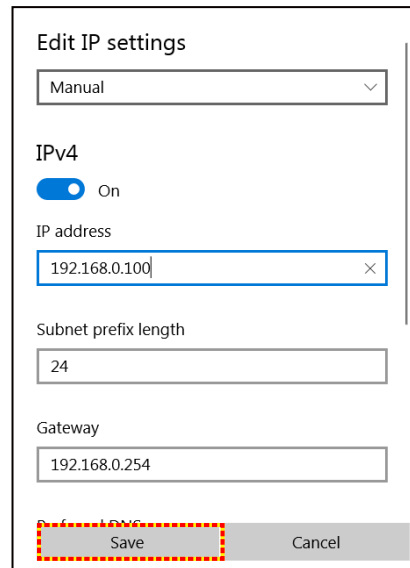

Edit IP settings

Manual

IPv4

On

IP address

192.168.0.100

Subnet prefix length

24

Gateway

192.168.0.254

Save Cancel

6. Presione el botón "Menú" en el proyector.
7. Abra el proyector **Control** > **LAN**.
8. Introduzca los siguientes parámetros de conexión:
 - DHCP: Apagado
 - Dirección IP: 192.168.0.100
 - Mascara de subred: 255.255.255.0
 - Puerta de enlace: 192.168.0.254
 - DNS: 192.168.0.51
9. Presione "Entrar" para ajustar la configuración.
10. Abra un explorador web, por ejemplo, Microsoft Edge o Chrome con Adobe Flash Player 9.0, o una versión superior, instalado.
11. En la barra de direcciones, escriba la dirección IP del proyector: 192.168.0.100

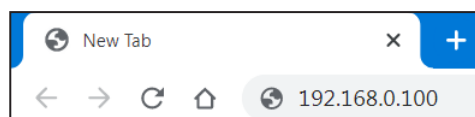

12. Presione "Entrar".

USO DEL PROYECTOR

El proyector se encuentra configurado para la administración remota. La función LAN/RJ45 aparece tal como se muestra a continuación:

Iniciar sesión

Cuando abra la página web por primera vez, verá una pantalla como la siguiente. Introduzca la contraseña de usuario válida.

Optoma Projector Web Server
Device Name: Optoma 1080P

General Setup

Change Username and Password for Webpage

Enter Username	<input type="text" value="admin"/>	<ul style="list-style-type: none">▪ Avoid reusing passwords.▪ Password cannot be blank.▪ Password needs to be at least eight single-byte characters in length and use a mix of the following 3 types of letters.<ul style="list-style-type: none">▪ Uppercase letters▪ Lowercase letters▪ Digits▪ The username and password are used by the Web Control function. "Changing the current settings may interrupt the connection. For details, refer to the user's manual."
Enter New Password	<input type="text"/>	
Confirm new password	<input type="text"/>	

PJLink Settings

New password	<input type="text"/>	<ul style="list-style-type: none">▪ Avoid reusing passwords.▪ The password is used for the communication control via a LAN. "Changing the current settings may interrupt the connection. For details, refer to the user's manual."
Confirm password	<input type="text"/>	

Apply

Cuando abra la página web después de escribir una contraseña válida, verá una pantalla como la siguiente. Escriba la contraseña en el campo "Contraseña".

Optoma Projector Web Server
Device Name: Optoma 1080P

General Setup

Username	<input type="text" value="admin"/>
Password	<input type="text"/>
<input type="button" value="Login"/>	

USO DEL PROYECTOR

Estado del sistema

Se muestra el estado actual del proyector. Puede comprobar el nombre del modelo del proyector, la versión del firmware, la configuración LAN actual y cambiar el idioma de la interfaz si es necesario.

El nombre de la versión mostrado en la página Web en el diagrama puede ser diferente a lo que se muestra realmente.

FW Version	
System	C04
LAN	L19

LAN Status	
IP Address	192.168.0.100
Subnet Mask	255.255.255.0
Default Gateway	192.168.0.254
MAC Address	00:50:41:B4:DD:13

LAN Status (IPv6)	
Protocol	On
Auto Configuration	On
Temporary Address	On
IP Address	0000:0000:0000:0000:0000:0000:0000:0000
Prefix Length	0
Gateway	0000:0000:0000:0000:0000:0000:0000:0000

Configuración general

El nombre del proyector establecido aquí también se usa en el control PJLink. En el nombre del proyector solamente se pueden utilizar caracteres alfanuméricos. El número máximo de caracteres es 32.

Solamente se pueden usar caracteres alfanuméricos en la contraseña. El número mínimo de caracteres es 8. Si escribe un carácter no válido, se mostrará la advertencia "Carácter no válido".

Si los caracteres de la nueva contraseña y los caracteres de para confirmar la (nueva) contraseña no coinciden, aparecerá un mensaje de error. En este caso, vuelva a escribir la clave.

Change Username and Password for Webpage	
Enter Username	admin
Enter Old Password	
Enter New Password	
Confirm new password	

PJLink Settings	
PJLink Password	<input type="radio"/> Enable <input checked="" type="radio"/> Disable
Current password	
New password	
Confirm password	

USO DEL PROYECTOR

Control del proyector

Puede controlar el proyector con este elemento. Los elementos de control se describen en esta sección.

Botón de control: Cuando haga clic en un botón, se realizará la función correspondiente.

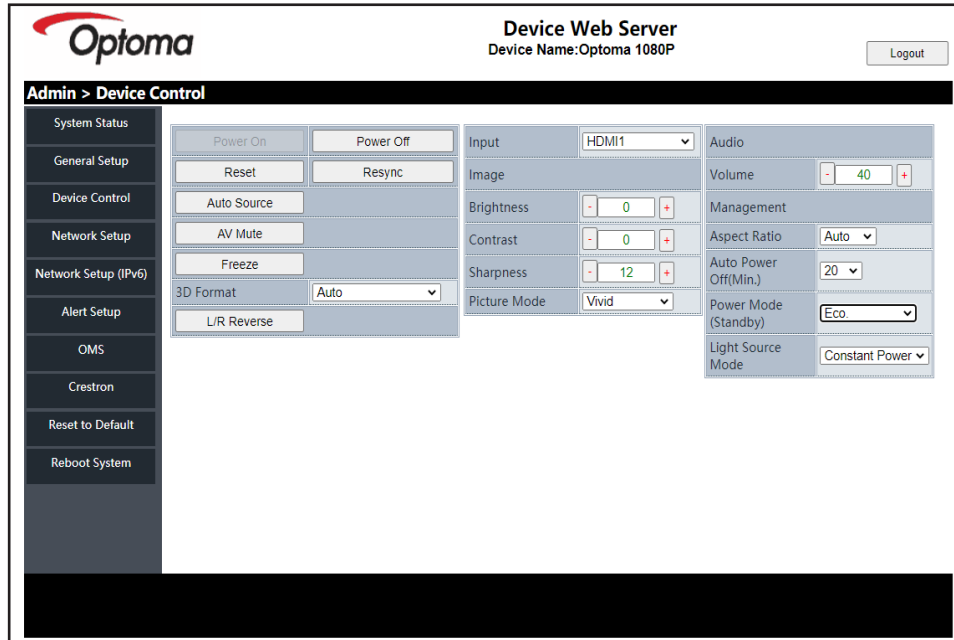

Configuración de red

Establezca la red del proyector.



USO DEL PROYECTOR

Configuración de red (IPv6)

Habilite la funcionalidad IPv6 y personalice la configuración IP.

1. Protocolo:
 - a) Activado: habilitar simultáneamente las funciones IPv4 e IPv6.
 - b) Desactivado: habilite IPv4 solamente
 2. Configuración automática:
 - a) Activado: el enrutador asigna automáticamente direcciones IP.
 - b) Manual: el usuario establece manualmente la dirección UP.
 3. Dirección temporal:
 - a) Activado: las direcciones IP asignadas automáticamente son temporales.
 - b) Desactivado: las direcciones IP asignadas automáticamente no están sujetas a límites de tiempo.
 4. Enlace local: con IPv6 habilitado, esta dirección se puede utilizar para acceder a la página web IPv6 cuando la dirección IP asignada no es válida.
 5. Dirección IP: puede utilizar esta dirección para acceder a la página web IPv6.
 6. Longitud del prefijo: longitud del prefijo de la dirección IPv6 (generalmente 64).
 7. Puerta de enlace: dirección de la puerta de enlace.
 8. Servidor DNS 1: dirección DNS1.
 9. Servidor DNS 2: dirección DNS2.
- Pasos para iniciar sesión en una página web IPv6:
1. Agregue "[" antes y "]" después de 192.168.0.100 en la dirección URL IPv4.
 2. Reemplace 192.168.0.100 con el enlace local IPv6 o la dirección IP. (https://[0000:0000:0000:0000:0000:0000:0000:0000]/index_login.asp).
 3. Puede iniciar sesión tras la confirmación.

The screenshot shows the 'Device Web Server' interface for an Optoma 1080P projector. The page title is 'Device Web Server' with the device name 'Optoma 1080P' and a 'Logout' button. The navigation menu on the left includes 'System Status', 'General Setup', 'Device Control', 'Network Setup', 'Network Setup (IPv6)', 'Alert Setup', 'OMS', 'Crestron', 'Reset to Default', and 'Reboot System'. The main content area is titled 'Admin > Network Setup' and 'IPv6 Settings'. It contains a table of configuration options:

Protocol	On
Auto Configuration	<input checked="" type="radio"/> On <input type="radio"/> Manual
Temporary Address	<input checked="" type="radio"/> On <input type="radio"/> Off
Link Local	0000:0000:0000:0000:0000:0000:0000:0000
IP Address	0000:0000:0000:0000:0000:0000:0000:0000
Prefix Length	0
Gateway	0000:0000:0000:0000:0000:0000:0000:0000
DNS Servers 1	0000:0000:0000:0000:0000:0000:0000:0000
DNS Servers 2	0000:0000:0000:0000:0000:0000:0000:0000

An 'Apply' button is located at the bottom of the configuration table.

USO DEL PROYECTOR

Configuración de alertas

Puede enviar alertas por correo electrónico cuando se produzca un error. En esta sección puede llevar a cabo la configuración para un correo de alerta.

1. Tipos de alerta; compruebe el tipo de error para el que desea enviar un correo de alerta.
2. Notificación de correo de alerta: compruebe y realice la siguiente configuración.
 - Configuración SMTP: Establezca lo siguiente:
 - a) Puerto SMTP: puerto del servidor SMTP.
 - b) Cifrado: seleccione el protocolo de cifrado.
 - c) Servidor SMTP: dirección del servidor (nombre del servidor) (servidor SMTP).
 - b) De: dirección de correo electrónico del remitente.
 - e) Nombre de usuario: nombre de usuario del servidor de correo.
 - f) Contraseña: contraseña del servidor de correo.
 - Configuración del correo electrónico: establezca lo siguiente:
 - a) Asunto del correo
 - b) Contenido del correo
 - c) Para: especifique la dirección de correo electrónico del remitente.
3. Haga clic en “Aplicar” para fijar el valor.
4. Escriba la dirección IP del proyector en *xxx.xxx.xxx.xxx.
5. Envíe un correo de prueba.

Al hacer clic en [Enviar correo de prueba], se enviará a un correo electrónico de prueba. El texto será “Prueba de correo electrónico xxx.xxx.xxx.xxx*”.

The screenshot shows the 'Alert Setup' configuration page in the Optoma Device Web Server interface. The page title is 'Device Web Server' with the device name 'Optoma 1080P'. A 'Logout' button is in the top right. The left sidebar contains navigation options: System Status, General Setup, Device Control, Network Setup, Network Setup (IPv6), Alert Setup (selected), OMS, Crestron, Reset to Default, and Reboot System. The main content area is titled 'Admin > Alert Setup' and includes the following sections:

- Alert Type:** Fan Error, High Temp Warning, Light Source Error
- Alert Mail Notification:**
- SMTP Settings:**
 - SMTP Port: 25
 - Encryption: None, SSL, STARTTLS
 - SMTP Server: [text input]
 - From: [text input]
 - Username: [text input]
 - Password: [password input]
- Email Settings:**
 - Mail Subject: [text input]
 - Mail Content: [text area]
 - To: [text input]

At the bottom right, there are 'Apply' and 'Send Test Mail' buttons.

USO DEL PROYECTOR

OMS

Haga clic en “Vinculación con OMS” y siga las instrucciones para utilizar la función OMS.

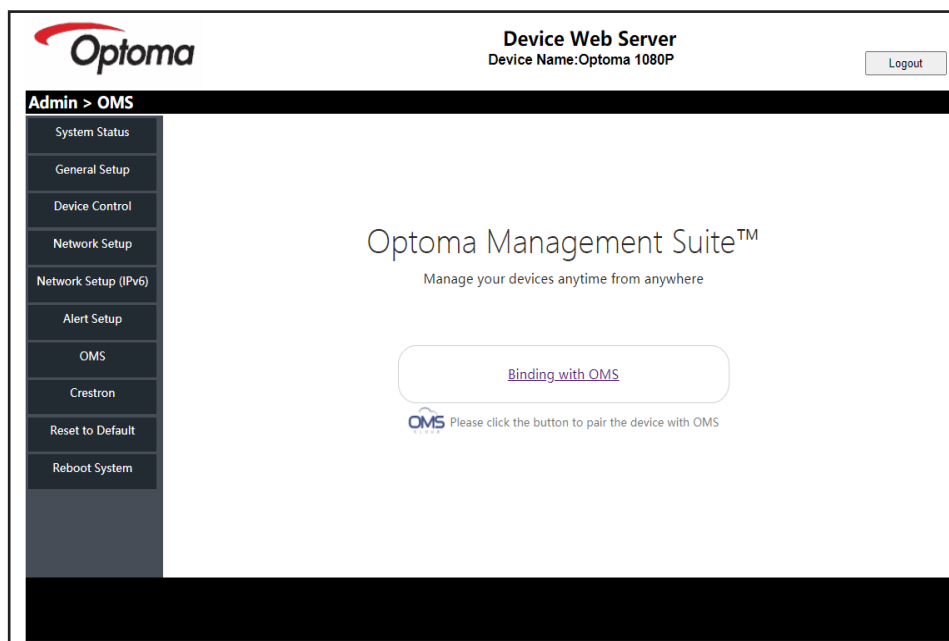

USO DEL PROYECTOR

Función RS232 mediante Telnet

Como método alternativo de control, este proyector cuenta con control de comando RS232 por TELNET para interfaz LAN/RJ45.

Guía de inicio rápido para “RS232 mediante TELNET”

- Compruebe y obtenga la dirección IP en el menú OSD del proyector.
 - Asegúrese de que su PC o el equipo portátil puede acceder a la página Web del proyector.
 - Asegúrese de que la configuración “Firewall de Windows” está deshabilitada en caso de que su PC o el equipo portátil filtre la función “TELNET”.
1. Haga clic en **Buscar**  y, a continuación, escriba “cmd” como palabra de búsqueda. Presione la tecla “Entrar”.

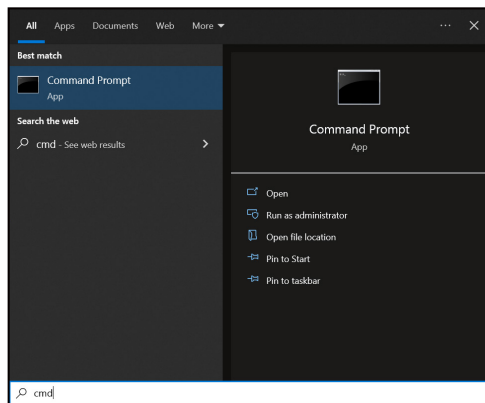

2. Abra la aplicación del símbolo del sistema.
3. Escriba el formato de comando como se muestra a continuación:
 - telnet ttt.xxx.yyy.zzz 23 (botón "Entrar" presionado)
 - (ttt.xxx.yyy.zzz: Dirección IP del proyector)
4. Si la conexión Telnet está lista y el usuario puede tener entrada de comando RS232, presione la tecla “Entrar” y la conexión Telnet debería estar lista para el control de comando RS232.

Especificaciones para “RS232 mediante TELNET”:

1. Telnet: TCP.
2. Puerto Telnet: 23 (para obtener más detalles, póngase en contacto con el equipo de servicio de Optoma).
3. Utilidad Telnet: Windows "TELNET.exe" (modo consola).
4. Para finalizar la sesión de Telnet, simplemente cierre la ventana de la aplicación Símbolo del sistema.
5. Utilidad Telnet de Windows directamente después de que la conexión TELNET esté lista.
 - Limitación 1 para Telnet-Control: no puede haber más de 50 bytes para la carga útil sucesiva de la red para la aplicación Telnet-Control.
 - Limitación 2 para Telnet-Control: no puede haber más de 26 bytes para comandos RS232 sucesivos para Telnet-Control.
 - Limitación 3 para Telnet-Control: El retraso mínimo para el siguiente comando debe ser superior a 200 (ms).

Menú Control - Restablecer

Permite devolver los parámetros por defecto de fábrica de la configuración de control.

USO DEL PROYECTOR

Menú Información

Menú Información

Permite visualizar la información del proyector, tal como se detalla a continuación:

- Regulatory
- Número de serie
- Fuente
- Info. de color
- Horas de la Fuente de Luz
- Modo de imagen
- ID dispositivo
- Modo fuente luz
- OMS
- Versión de firmware

INFORMACIÓN ADICIONAL

Resoluciones compatibles (4K)

Nota: Solución de adaptación para largas distancias: para garantizar la mejor calidad de imagen, recomendamos utilizar cables de alta velocidad o certificados y que la longitud del cable no supere los 5 metros.

Señal de entrada para HDMI (4K)

Señal	Resolución	Frecuencia de actualización (Hz)	Notas para Mac
VGA	640 x 480	60	Mac 60/72/85/
SVGA	800 x 600	60(*2)/72/85/120(*2)	Mac 60/72/85
XGA	1024 x 768	48/50(*4)/60(*2)/70/75/85/120(*2)	Mac 60/70/75/85
SDTV(480I)	720 x 480	60	
SDTV(480P)	720 x 480	60	
SDTV(576I)	720 x 576	50	
SDTV(576P)	720 x 576	50	
WSVGA(1024X600)	1024 x 600	60 (*3)	
HDTV(720p)	1280 x 720	50(*2)/60/120(*2)	Mac 60
WXGA	1280 x 768	60/75/85	Mac 75
	1280 x 800	60/50/48 Hz(*4)	Mac 60
WXGA(*5)	1366 x 768	60	
SXGA	1280 x 1024	60/75/85	Mac 60/75
	1440 x 900	60	
SXGA+	1400 x 1050	60	
UXGA	1600 x 1200	60	
HDTV(1080I)	1920 x 1080	50/60	
HDTV(1080p)	1920 x 1080	24/30/50/60	Mac 60
WUXGA	1920 x 1200(*1)	60/50(*4)	Mac 60

Nota:

- (*1) 1920 x 1200 a 60 Hz sólo admite RB (reducción de ruido).
- (*2) Temporización 3D para proyector preparado para 3D (STD) y proyector True 3D (opcional).
- (*3) El nuevo proyector ERA & Data debe tener esta temporización WSVGA. Es bueno disponer de Proscene y Home.
- (*4) Proyector Proscene y Data >4000L, la resolución nativa debe ser compatible con 50 Hz/48 Hz.
- (*5) Frecuencias estándar para Windows 8.

INFORMACIÓN ADICIONAL

Compatibilidad con vídeo 3D verdadero

Resolución de entrada	Entrada 3D HDMI 1.4a	Frecuencias de entrada		
		1280 x 720P a 50 Hz	Arriba y abajo	
	1280 x 720P a 60 Hz	Arriba y abajo		
	1280 x 720P a 50 Hz	Emp. fotogramas		
	1280 x 720P a 60 Hz	Emp. fotogramas		
	1920 x 1080i a 50 Hz	En paralelo (dividido)		
	1920 x 1080i a 60 Hz	En paralelo (dividido)		
	1920 x 1080P a 24 Hz	Arriba y abajo		
	1920 x 1080P a 24 Hz	Emp. fotogramas		
Resolución de entrada	HDMI 1.3	1920 x 1080i a 50 Hz	En paralelo (dividido)	Modo SBS activado
		1920 x 1080i a 60 Hz		
		1280 x 720P a 50 Hz		
		1280 x 720P a 60 Hz		
		800 x 600 a 60 Hz		
		1024 x 768 a 60 Hz		
		1280 x 800 a 60 Hz	Arriba y abajo	Modo TAB activado
		1920 x 1080i a 50 Hz		
		1920 x 1080i a 60 Hz		
		1280 x 720P a 50 Hz		
		1280 x 720P a 60 Hz		
		800 x 600 a 60 Hz		
	1024 x 768 a 60 Hz	Frame Sequential	El 3D Formato es fotog. secuencial	
	1280 x 800 a 60 Hz			
		1024 x 768 a 120 Hz		
		1280 x 720 a 120 Hz		

Nota:

- Si la entrada 3D es 1080p a 24hz, se debe reproducir con múltiple integral con el modo 3D.
- 1080i a 25 Hz y 720p a 50 Hz funcionarán a 100 Hz, otras frecuencias 3D funcionarán a 120 Hz.
- 1080p a 24 Hz funcionará a 144 Hz.

INFORMACIÓN ADICIONAL

Resoluciones compatibles (4K)

B0/Frecuencias establecidas

Resolución	V [Hz]	H [Hz]
720x400	70,0	31,5
640x480	60,0	31,5
640x480	66,6 (67)	34,9
640x480	72,0	37,9
640x480	75,0	37,5
800x600	56,0	35,1
800x600	60,0	37,9
800x600	72,0	48,1
800x600	75,0	46,9
832x624	75,0	48,9
1024x768	60,0	48,4
1024x768	70,0	56,5
1024x768	75,0	60,0
1280x1024	75,0	80,0
1152x870	75,0	67,5

B0/Frecuencias estándar

Resolución	V [Hz]	Relación
1024x768	120,0	04:03
1280x720	60,0	16:09
1280x720	120,0	16:09
1280x800	60,0	16:10
1280x1024	60,0	05:04
1440x900	60,0	16:10
1400x1050	60,0	04:03
1600x1200	60,0	04:03

B0/Frecuencias de detalle

Resolución	V [Hz]
3840x2160	60,0

B1/Modo Vídeo (4K [LPCM&ARC])

VIC	Resolución	V [Hz]
1	640x480p 4:3	60,0
18	720x576p 16:9	50,0
3	720x480p 16:9	60,0
19	1280x720p 16:9	50,0
4	1280x720p 16:9	60,0
5	1920x1080i 16:9	60,0
20	1920x1080i 16:9	50,0
32	1920x1080p 16:9	24,0

INFORMACIÓN ADICIONAL

VIC	Resolución	V [Hz]
31	1920x1080p 16:9	50,0
16	1920x1080p 16:9	60,0
63	1920x1080p 16:9	120,0
89	2560x1080p 64:27	50,0
90	2560x1080p 64:27	60,0
93	3840x2160p 16:9	24,0
95	3840x2160p 16:9	30,0
96	3840x2160p 16:9	50,0
97	3840x2160p 16:9	60,0
98	4096x2160p 256:135	24,0
102	4096x2160p 256:135	60,0

B1/Modo Vídeo (4K [eARC])

VIC	Resolución	V [Hz]
1	640x480p 4:3	60,0
18	720x576p 16:9	50,0
3	720x480p 16:9	60,0
19	1280x720p 16:9	50,0
5	1920x1080i 16:9	60,0
20	1920x1080i 16:9	50,0
32	1920x1080p 16:9	24,0
31	1920x1080p 16:9	50,0
16	1920x1080p 16:9	60,0
63	1920x1080p 16:9	120,0
89	2560x1080p 64:27	50,0
90	2560x1080p 64:27	60,0
93	3840x2160p 16:9	24,0
95	3840x2160p 16:9	30,0
96	3840x2160p 16:9	50,0
97	3840x2160p 16:9	60,0
98	4096x2160p 256:135	24,0
102	4096x2160p 256:135	60,0

B1/Frecuencias de detalle

Resolución	V [Hz]
2560x1440	120,00
1920x1080	240,00

INFORMACIÓN ADICIONAL

EDID

Digital				
B0/Sincronismo establecido	B0/Sincronismo estándar	B0/Sincronismo de detalle	B1/Modo de vídeo	B1/Sincronismo de detalle
720 x 400 a 70 Hz	Temporización 1: 1024 x 768 a 120 Hz (4:3)	1080P: 1920 x 1080 a 60 Hz	640x480p a 60 Hz 4:3	1366 x 768 a 60 Hz
640 x 480 a 60Hz	Temporización 2: 1280 x 720 a 60 Hz (16:9)		720(1440) x 576i a 50Hz 4:3	
640 x 480 a 67Hz	Temporización 3: 1280 x 720 a 120 Hz (16:9)		720(1440) x 576i a 50Hz 16:9	
640 x 480 a 72Hz	Temporización 4: 1280 x 800 a 60 Hz (16:10)		720(1440) x 480i a 60Hz 4:3	
640 x 480 a 75Hz	Temporización 5: 1280 x 1024 a 60 Hz (5:4)		720(1440) x 480i a 60Hz 16:9	
800 x 600 a 56 Hz	Temporización 6: 1440 x 900 a 60 Hz (16:10)		720 x 576p a 50 Hz 4:3	
800 x 600 a 60 Hz	Temporización 7: 1400 x 1050 a 60 Hz (4:3)		720 x 576p a 50 Hz 16:9	
800 x 600 a 72 Hz	Temporización 8: 1600 x 1200 a 60 Hz (4:3)		720 x 480p a 60 Hz 4:3	
800 x 600 a 75 Hz			720 x 480p a 60 Hz 16:9	
832 x 624 a 75 Hz			1280 x 720p a 50 Hz 16:9	
1024 x 768 a 60 Hz			1280 x 720p a 60 Hz 16:9	
1024 x 768 a 70 Hz			1920 x 1080i a 60 Hz 16:9	
1024 x 768 a 75 Hz			1920 x 1080i a 50 Hz 16:9	
1280 x 1024 a 75 Hz			1920 x 1080p a 24 Hz 16:9	
1152 x 870 a 75 Hz			1920 x 1080p a 30 Hz 16:9	
			1920 x 1080p a 50 Hz 16:9	
			1920 x 1080p a 60 Hz 16:9	
			1920 x 1080p a 120 Hz 16:9	
			3840 x 2160p a 24 Hz 16:9	
			3840 x 2160p a 25 Hz 16:9	
			3840 x 2160p a 30 Hz 16:9	
			3840 x 2160p a 50 Hz 16:9	
			3840 x 2160p a 60 Hz 16:9	
			4096 x 2160p a 24 Hz 256:135	
			4096 x 2160p a 25 Hz 256:135	
			4096 x 2160p a 30 Hz 256:135	
			4096 x 2160p a 50 Hz 256:135	
			4096 x 2160p a 60 Hz 256:135	

INFORMACIÓN ADICIONAL

Analógica				
B0/Sincronismo establecido	B0/Sincronismo estándar	B0/Sincronismo de detalle	B1/Modo de vídeo	B1/Sincronismo de detalle
720 x 400 a 70 Hz	Temporización 1: 1280 x 720 a 60 Hz (16:9)	1080P: 1920 x 1080 a 60 Hz		1366 x 768 a 60 Hz
640 x 480 a 60Hz	Temporización 2: 1280 x 800 a 60 Hz (16:10)			1920 x 1200 a 60Hz
640 x 480 a 67Hz	Temporización 3: 1280 x 1024 a 60 Hz (5:4)			
640 x 480 a 72Hz	Temporización 4: 1400 x 1050 a 60 Hz (4:3)			
640 x 480 a 75Hz	Temporización 5: 1600 x 1200 a 60 Hz (4:3)			
800 x 600 a 56 Hz	Temporización 6: 1440 x 900 a 60 Hz (16:10)			
800 x 600 a 60 Hz	Temporización 7: 1280 x 720 a 120 Hz (16:9)			
800 x 600 a 72 Hz	Temporización 8: 1024 x 768 a 120 Hz (4:3)			
800 x 600 a 75 Hz				
832 x 624 a 75 Hz				
1024 x 768 a 60 Hz				
1024 x 768 a 70 Hz				
1024 x 768 a 75 Hz				
1280 x 1024 a 75 Hz				
1152 x 870 a 75 Hz				

INFORMACIÓN ADICIONAL

Tamaño de imagen y distancia de proyección

Modelo con relación de zoom 1,6x

Longitud diagonal de la pantalla (16:9)	Tamaño de la pantalla (ancho x alto)				Distancia de proyección (Diagonal)				Desplazamiento (Hd)	
	(m)		(pulgadas)		(m)		(pies)			
	Ancho	Alto	Ancho	Alto	Gran anular	Teleobjetivo	Gran anular	Teleobjetivo	(m)	(pulgadas)
30	0,66	0,37	26,15	14,71	0,93	1,49	3,05	4,88	0,05	2,06
40	0,89	0,50	34,86	19,61	1,24	1,98	4,07	6,51	0,07	2,75
50	1,11	0,62	43,58	24,51	1,55	2,48	5,08	8,13	0,09	3,43
60	1,33	0,75	52,29	29,42	1,86	2,98	6,10	9,76	0,10	4,12
70	1,55	0,87	61,01	34,32	2,170	3,47	7,12	11,39	0,12	4,80
80	1,77	1,00	69,73	39,22	2,48	3,97	8,13	13,02	0,14	5,49
90	1,99	1,12	78,44	44,12	2,79	4,46	9,15	14,64	0,16	6,18
100	2,21	1,25	87,16	49,03	3,099	4,96	10,17	16,27	0,17	6,86
120	2,66	1,49	104,59	58,83	3,72	5,95	12,20	19,52	0,21	8,24
150	3,32	1,87	130,74	73,54	4,65	7,44	15,25	24,40	0,26	10,30
180	3,98	2,24	156,88	88,25	5,58	8,93	18,30	29,28	0,31	12,35
200	4,43	2,49	174,32	98,05	6,20	9,92	20,34	32,54	0,35	13,73
250	5,53	3,11	217,89	122,57	7,75	12,40	25,42	40,67	0,44	17,16
300	6,64	3,74	261,47	147,08	9,30	14,88	30,50	48,81	0,52	20,59

Modelo con relación de zoom 1,1x

Longitud diagonal de la pantalla (16:9)	Tamaño de la pantalla (ancho x alto)				Distancia de proyección (Diagonal)				Desplazamiento (Hd)	
	(m)		(pulgadas)		(m)		(pies)			
	Ancho	Alto	Ancho	Alto	Gran anular	Teleobjetivo	Gran anular	Teleobjetivo	(m)	(pulgadas)
30	0,66	0,37	26,15	14,71	0,98	1,08	3,22	3,53	0,06	2,35
40	0,89	0,50	34,86	19,61	1,31	1,43	4,29	4,70	0,08	3,14
50	1,11	0,62	43,58	24,51	1,63	1,79	5,36	5,88	0,10	3,92
60	1,33	0,75	52,29	29,42	1,96	2,15	6,43	7,06	0,12	4,71
70	1,55	0,87	61,01	34,32	2,29	2,51	7,51	8,23	0,14	5,49
80	1,77	1,00	69,73	39,22	2,61	2,87	8,58	9,41	0,16	6,28
90	1,99	1,12	78,44	44,12	2,94	3,23	9,65	10,58	0,18	7,06
100	2,21	1,25	87,16	49,03	3,27	3,58	10,72	11,76	0,20	7,84
120	2,66	1,49	104,59	58,83	3,92	4,30	12,87	14,11	0,24	9,41
150	3,32	1,87	130,74	73,54	4,90	5,38	16,08	17,64	0,30	11,77
180	3,98	2,24	156,88	88,25	5,88	6,45	19,30	21,17	0,36	14,12
200	4,43	2,49	174,32	98,05	6,54	7,17	21,44	23,52	0,40	15,69
250	5,53	3,11	217,89	122,57	8,17	8,96	26,80	29,40	0,50	19,61
300	6,64	3,74	261,47	147,08	9,80	10,75	32,16	35,28	0,60	23,53

INFORMACIÓN ADICIONAL

Modelo con relación de zoom 1,3x

Longitud diagonal de la pantalla (16:9)	Tamaño de la pantalla (ancho x alto)				Distancia de proyección (Diagonal)				Desplazamiento (Hd)	
	(m)		(pulgadas)		(m)		(pies)			
	Ancho	Alto	Ancho	Alto	Gran angular	Teleobjetivo	Gran angular	Teleobjetivo	(m)	(pulgadas)
30	0,66	0,37	26,15	14,71	0,75	0,98	2,46	3,20	0,06	2,35
40	0,89	0,50	34,86	19,61	1,00	1,30	3,28	4,27	0,08	3,14
50	1,11	0,62	43,58	24,51	1,25	1,63	4,10	5,34	0,10	3,92
60	1,33	0,75	52,29	29,42	1,50	1,95	4,92	6,41	0,12	4,71
70	1,55	0,87	61,01	34,32	1,75	2,28	5,75	7,47	0,14	5,49
80	1,77	1,00	69,73	39,22	2,00	2,60	6,57	8,54	0,16	6,28
90	1,99	1,12	78,44	44,12	2,25	2,93	7,39	9,61	0,18	7,06
100	2,21	1,25	87,16	49,03	2,50	3,25	8,21	10,68	0,20	7,84
120	2,66	1,49	104,59	58,83	3,00	3,91	9,85	12,81	0,24	9,41
150	3,32	1,87	130,74	73,54	3,75	4,88	12,31	16,02	0,30	11,77
180	3,98	2,24	156,88	88,25	4,50	5,86	14,77	19,22	0,36	14,12
200	4,43	2,49	174,32	98,05	5,00	6,51	16,41	21,35	0,40	15,69
250	5,53	3,11	217,89	122,57	6,25	8,14	20,52	26,69	0,50	19,61
300	6,64	3,74	261,47	147,08	7,50	9,76	24,62	32,03	0,60	23,53

INFORMACIÓN ADICIONAL

Modelo con relación de zoom 1,0x

Longitud diagonal de la pantalla (16:9)	Tamaño de la pantalla (ancho x alto)				Distancia de proyección (Diagonal)				Desplazamiento (Hd)	
	(m)		(pulgadas)		(m)		(pies)		(m)	(pulgadas)
	Ancho	Alto	Ancho	Alto	Gran angular	Teleobjetivo	Gran angular	Teleobjetivo		
30	0,66	0,37	26,15	14,71	0,33	0,33	1,08	1,08	0,05	2,06
40	0,89	0,50	34,86	19,61	0,44	0,44	1,44	1,44	0,07	2,75
50	1,11	0,62	43,58	24,51	0,55	0,55	1,80	1,80	0,09	3,43
60	1,33	0,75	52,29	29,42	0,66	0,66	2,16	2,16	0,10	4,12
70	1,55	0,87	61,01	34,32	0,769	0,77	2,52	2,52	0,12	4,80
80	1,77	1,00	69,73	39,22	0,88	0,88	2,88	2,88	0,14	5,49
90	1,99	1,12	78,44	44,12	0,99	0,99	3,24	3,24	0,16	6,18
100	2,21	1,25	87,16	49,03	1,098	1,10	3,60	3,60	0,17	6,86
120	2,66	1,49	104,59	58,83	1,32	1,32	4,32	4,32	0,21	8,24
150	3,32	1,87	130,74	73,54	1,65	1,65	5,41	5,41	0,26	10,30
180	3,98	2,24	156,88	88,25	1,98	1,98	6,49	6,49	0,31	12,35
200	4,43	2,49	174,32	98,05	2,20	2,20	7,21	7,21	0,35	13,73
250	5,53	3,11	217,89	122,57	2,75	2,75	9,01	9,01	0,44	17,16
300	6,64	3,74	261,47	147,08	3,30	3,30	10,81	10,81	0,52	20,59

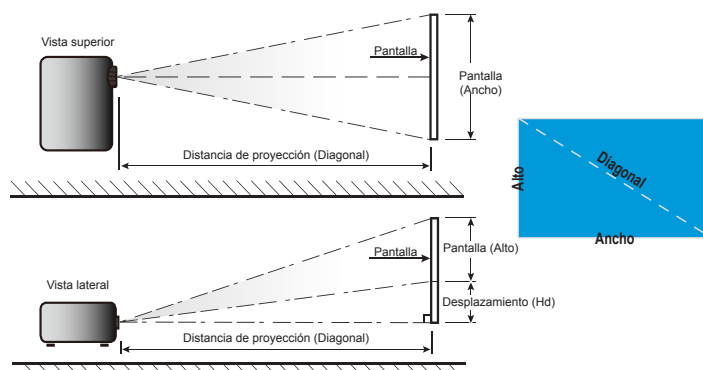

INFORMACIÓN ADICIONAL

Dimensiones del proyector e instalación en el techo

1. Para no dañar el proyector, utilice el soporte para el techo de Optoma.
2. Si desea utilizar un montaje de techo de otros fabricantes, asegúrese de que los tornillos utilizados para fijar el proyector cumplen las siguientes especificaciones:
 - Tipo de tornillo: M4*10 mm
 - Longitud mínima del tornillo: 10 mm

Modelo con relación de zoom 1,0x

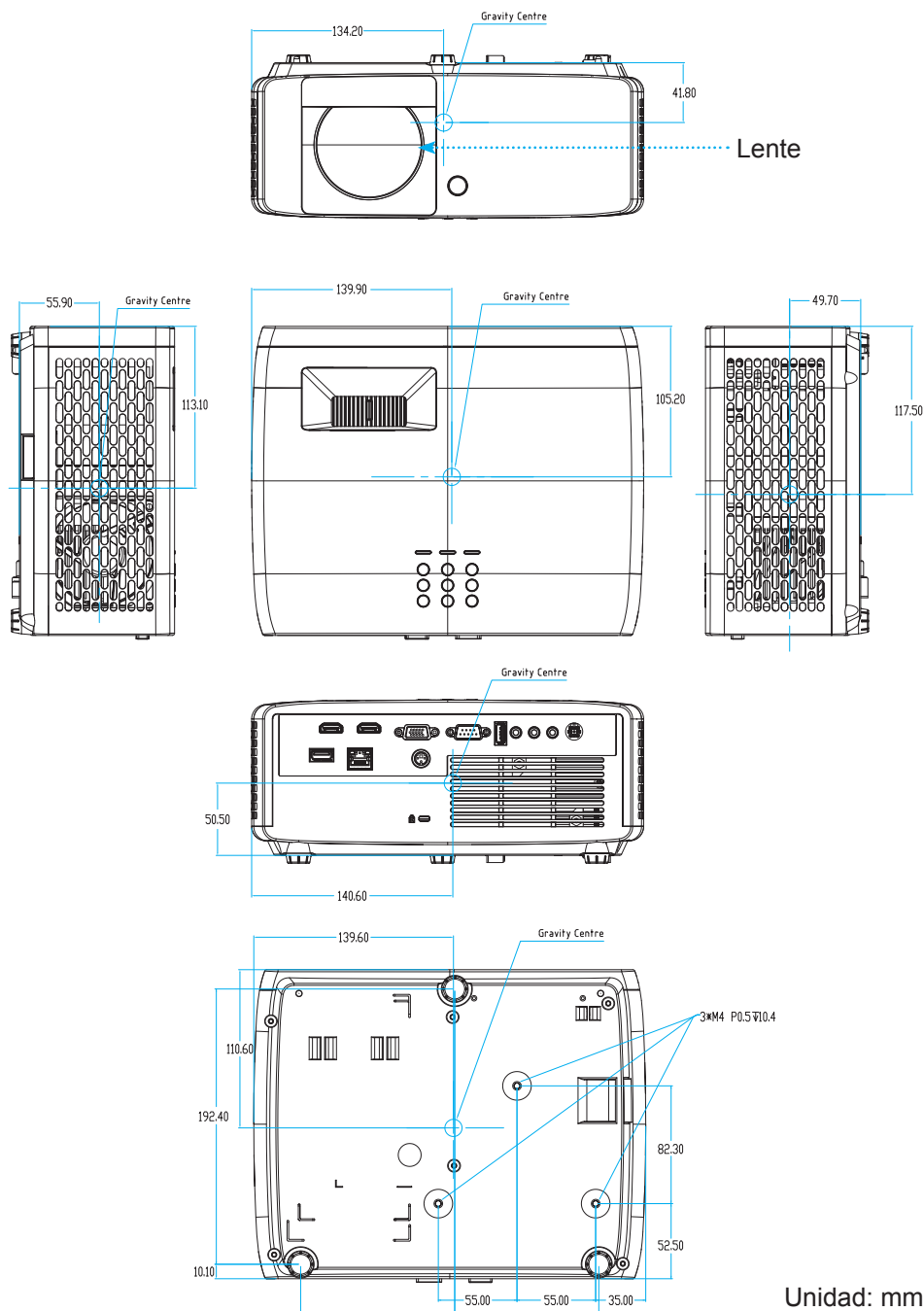

INFORMACIÓN ADICIONAL

Modelo con zoom 1,1x y 1,3x

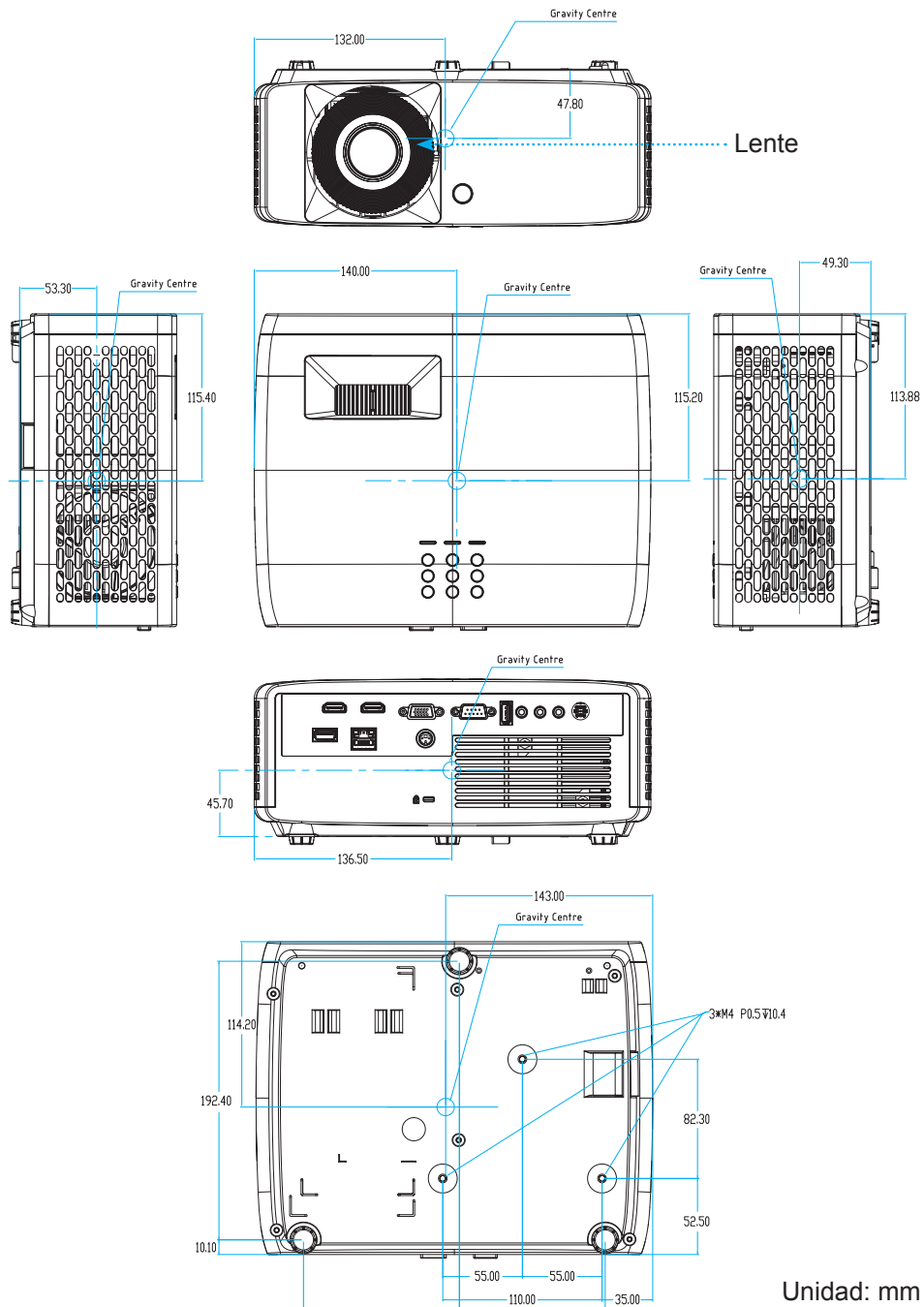

INFORMACIÓN ADICIONAL

Modelo con zoom 1,6x

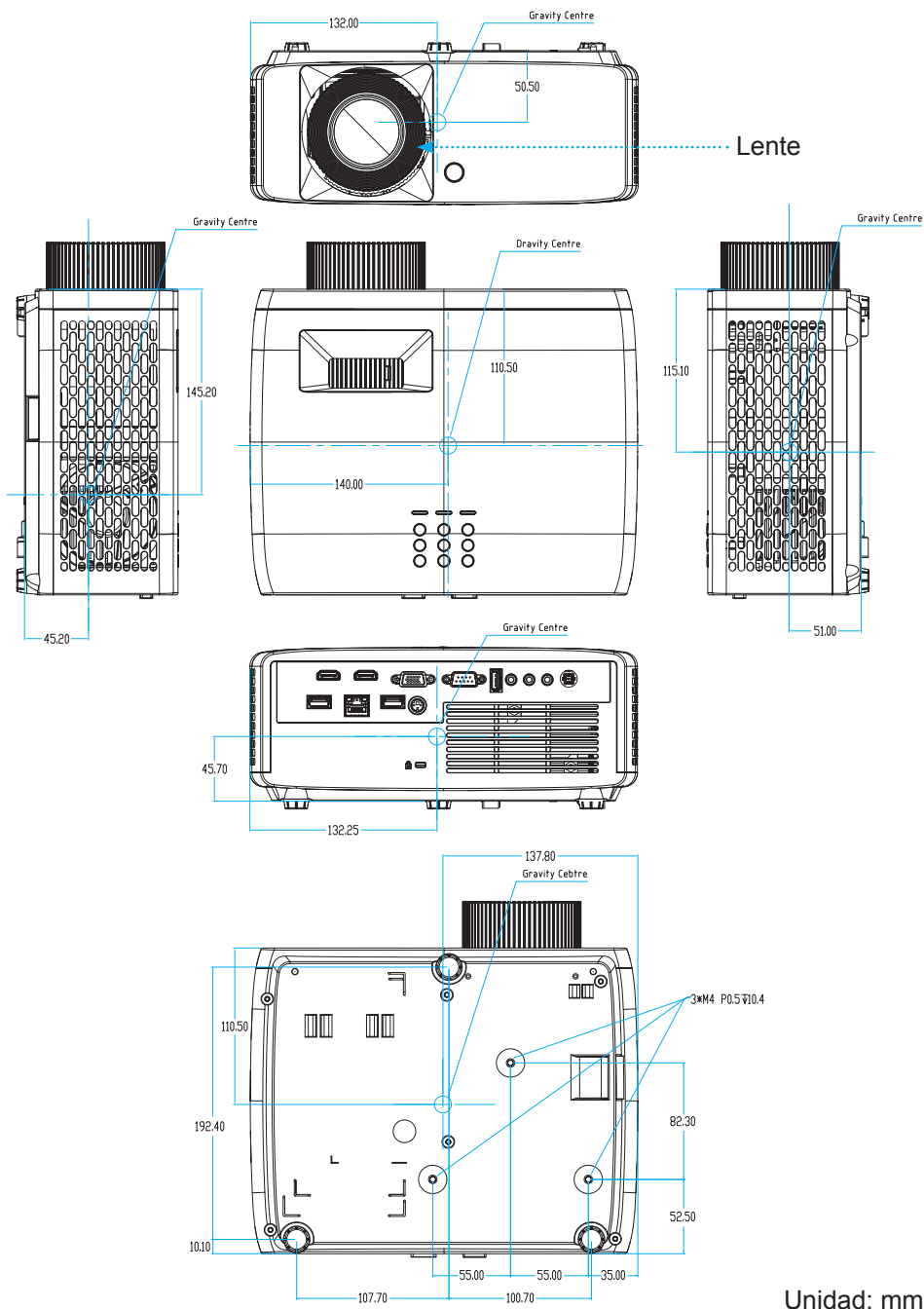

Nota:

- Tenga en cuenta que los daños resultantes de la instalación incorrecta invalidarán la garantía.
- Los puertos de E/S disponibles varían según el modelo.



Advertencia:

- Si compra un soporte para el techo de otro fabricante, asegúrese de utilizar tornillos del tamaño correcto. El tamaño de los tornillos dependerá del grosor de la placa de montaje.
- Asegúrese de mantener una distancia de al menos 10 cm entre el techo y la parte inferior del proyector.
- Evite instalar el proyector cerca de una fuente de calor.

INFORMACIÓN ADICIONAL

Códigos del mando a distancia de infrarrojos

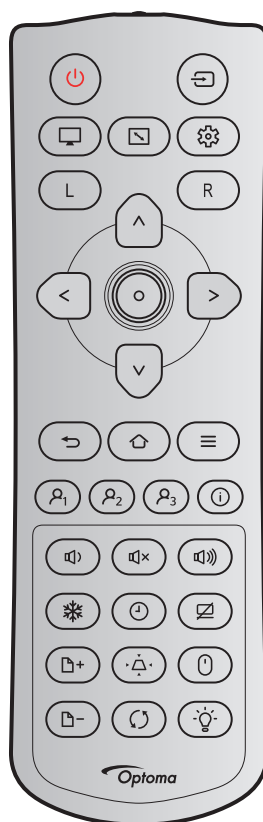











Botón	Formato de repetición	Código NEC				Descripción	
		Código personalizado		Datos			
		Byte 1	Byte 2	Byte 3	Byte 4		
Energía		F1	32	CD	02	FD	Presionar para encender y apagar el proyector.
Fuente		F1	32	CD	C3	3C	Presiónelo para seleccionar una señal de entrada.
Modo Display		F1	32	CD	5	FA	Presione para cambiar el modo de pantalla de una imagen mostrada.
Relación de aspecto		F1	32	CD	64	9B	Presione este botón para cambiar la relación de aspecto de una imagen mostrada.
Menú Configuración		F1	32	CD	A8	57	Presione este botón para entrar en el menú Configuración.
Clic con el botón izquierdo del ratón	L	F1	32	CD	CB	34	Botón izquierdo del ratón
Clic con el botón derecho del ratón	R	F1	32	CD	CC	33	Botón derecho del ratón

INFORMACIÓN ADICIONAL

Botón	Formato de repetición	Código NEC				Descripción	
		Código personalizado		Datos			
		Byte 1	Byte 2	Byte 3	Byte 4		
Teclas de selección de cuatro direcciones (Arriba)	^	F2	32	CD	11	EE	Presione este botón para seleccionar opciones o hacer ajustes a nuestra selección.
Teclas de selección de cuatro direcciones (Izquierda)	<	F2	32	CD	10	EF	
Teclas de selección de cuatro direcciones (Derecha)	>	F2	32	CD	12	ED	
Teclas de selección de cuatro direcciones (Abajo)	v	F2	32	CD	14	EB	
Entrar	o	F1	32	CD	0F	F0	Permite confirmar la opción seleccionada.
Volver	↶	F1	32	CD	0D	F2	presione este botón para volver al menú anterior.
Inicio	🏠	F1	32	CD	A0	5F	Presione este botón para volver al menú principal cuando haya un submenú activado en el menú OSD. - Sin función cuando no se visualiza el menú OSD. - Sin función cuando aparece el menú contextual.
Menú	☰	F1	32	CD	0E	F1	Presione para mostrar o salir de los menús de visualización en pantalla.
Usuario 1	👤 ₁	F1	32	CD	36	C9	Presione este botón para acceder a la función asignada.
Usuario 2	👤 ₂	F1	32	CD	65	9 A	Presione este botón para acceder a la función asignada.
Usuario 3	👤 ₃	F1	32	CD	66	99	Presione este botón para acceder a la función asignada.
Información	ⓘ	F1	32	CD	25	DA	Presione este botón para entrar en el menú Información.
Volumen -	🔊	F2	32	CD	8F	70	Presione este botón para bajar el volumen.
Mute	🔊x	F1	32	CD	52	AD	Presionar para desactivar y activar momentáneamente el audio.

INFORMACIÓN ADICIONAL





















Botón		Formato de repetición	Código NEC				Descripción
			Código personalizado		Datos		
			Byte 1	Byte 2	Byte 3	Byte 4	
Volumen +		F2	32	CD	8C	73	Presione para subir el volumen.
Congelar		F1	32	CD	6	F9	Presionar para congelar la imagen del proyector.
Sleep Timer		F1	32	CD	63	9C	Presione este botón para activar el temporizador de cuenta atrás.
Silencio AV		F1	32	CD	3	FC	Presione para ocultar o mostrar la imagen de la pantalla y desactivar o activar el audio.
Retroceder página		F2	32	CD	C1	3E	Presionar para retroceder página.
Trapezoidal		F1	32	CD	7	F8	Presionar para ajustar la distorsión de la imagen causada por la inclinación del proyector.
Control del		F1	32	CD	3E	C1	Presione este botón para activar o desactivar la función de ratón USB.
Avanzar página		F2	32	CD	C2	3D	Presionar para avanzar página.
Resincronización		F1	32	CD	C4	3B	Presionar para sincronizar automáticamente el proyector con la fuente de entrada.
Modo fuente luz		F1	32	CD	0 A	F5	Presionar para ajustar automáticamente el brillo de la imagen para ofrecer un rendimiento óptimo de contraste.

INFORMACIÓN ADICIONAL



Botón	Formato NEC	Byte 1	Byte 2	Byte 3	Byte 4	
Encendido		Formato 1	32	CD	02	FD
Fuente		Formato 1	32	CD	C3	3C
Retroiluminación		Formato 1	Encendido y apagado de la luz de fondo			
Resincronización		Formato 1	32	CD	C4	3B
Modo ahorro de energía		Formato 1	32	CD	63	9C
Trapezoidal		Formato 1	32	CD	07	F8
Relación de aspecto		Formato 1	32	CD	64	9B
3D	3D	Formato 1	32	CD	89	76
Brillo		Formato 1	32	CD	41	BE
Contraste		Formato 1	32	CD	42	BD
Lámpara		Formato 1	32	CD	0A	F5

INFORMACIÓN ADICIONAL

Botón		Formato NEC	Byte 1	Byte 2	Byte 3	Byte 4
CMS		Formato 1	32	CD	0B	F4
HDR		Formato 1	32	CD	0C	F3
Arriba		Formato 2	32	CD	11	EE
Izquierda		Formato 2	32	CD	10	EF
Entrar		Formato 2	32	CD	0F	F0
Derecha		Formato 2	32	CD	12	ED
Abajo		Formato 2	32	CD	14	EB
Volver		Formato 1	32	CD	0D	F2
Menú		Formato 2	32	CD	0E	F1
Volumen -		Formato 2	32	CD	8F	70
Mute		Formato 1	32	CD	52	AD
Volumen +		Formato 2	32	CD	8C	73
HDMI1		Formato 1	32	CD	16	E9
HDMI2		Formato 1	32	CD	30	CF
HDMI3		Formato 1	32	CD	98	67
Usuario1		Formato 1	32	CD	36	C9
Usuario2		Formato 1	32	CD	65	9A
Usuario3		Formato 1	32	CD	66	99
Usuario4		Formato 1	32	CD	09	F6
Usuario4		Formato 1	32	CD	09	F6

INFORMACIÓN ADICIONAL

Vinculación de Optoma Management Suite (OMS)

Para comenzar a usar OMS, complete los siguientes pasos:

1. En la página *Servidor web del dispositivo*, seleccione **OMS**.

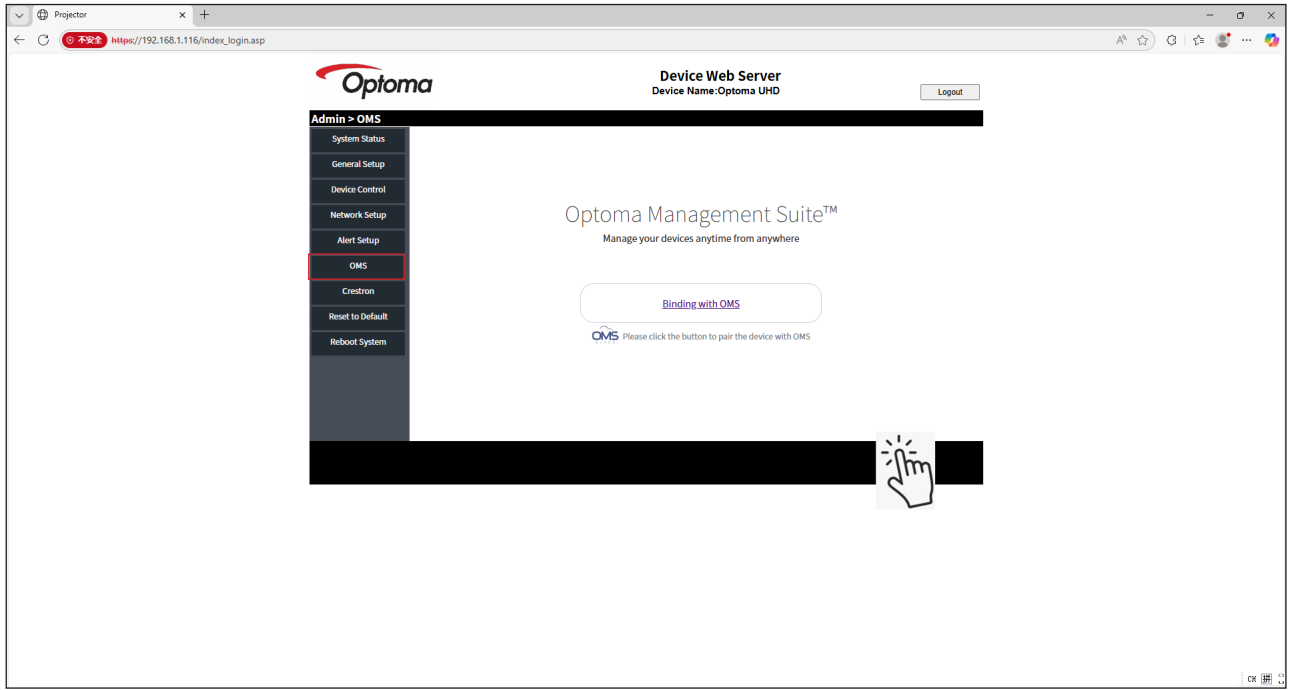

2. Se abre una nueva ventana del navegador. Seleccione la ubicación que prefiera para el dispositivo. A continuación, haga clic en **Aceptar** para continuar.

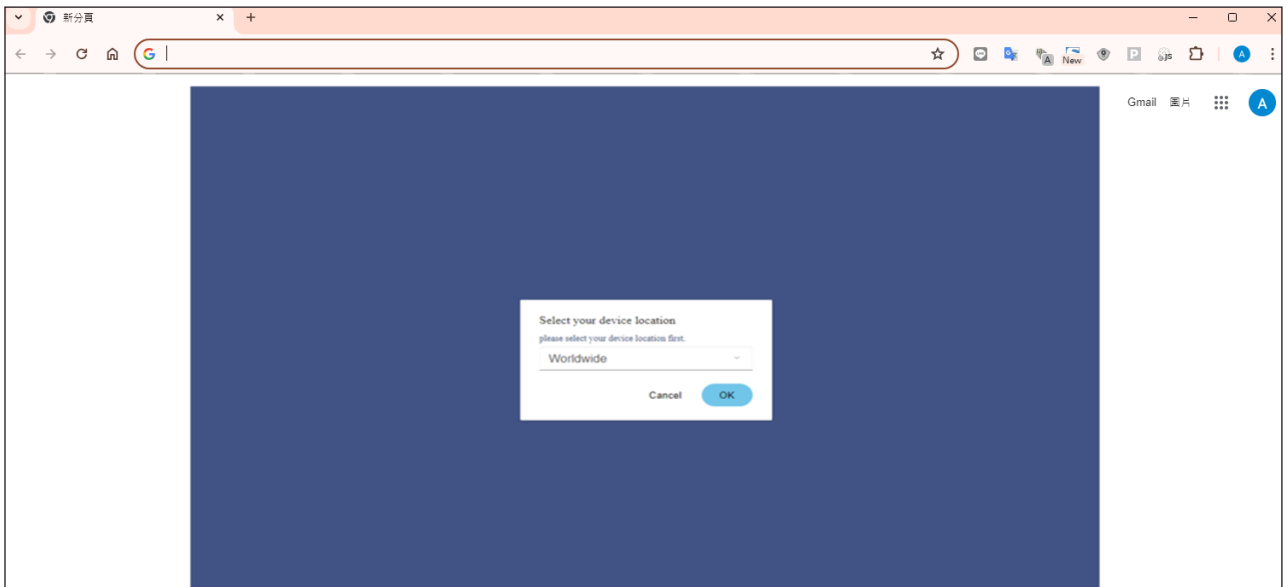

INFORMACIÓN ADICIONAL

3. Siga las instrucciones que aparecen en pantalla para vincular el dispositivo con el sistema OMS.
 - Escanee el código QR. A continuación, regístrese e inicie sesión en el sitio web de Optoma Management Suite.
 - Seleccione **Agregar un nuevo dispositivo** e introduzca el número de serie del dispositivo en el sistema OMS.

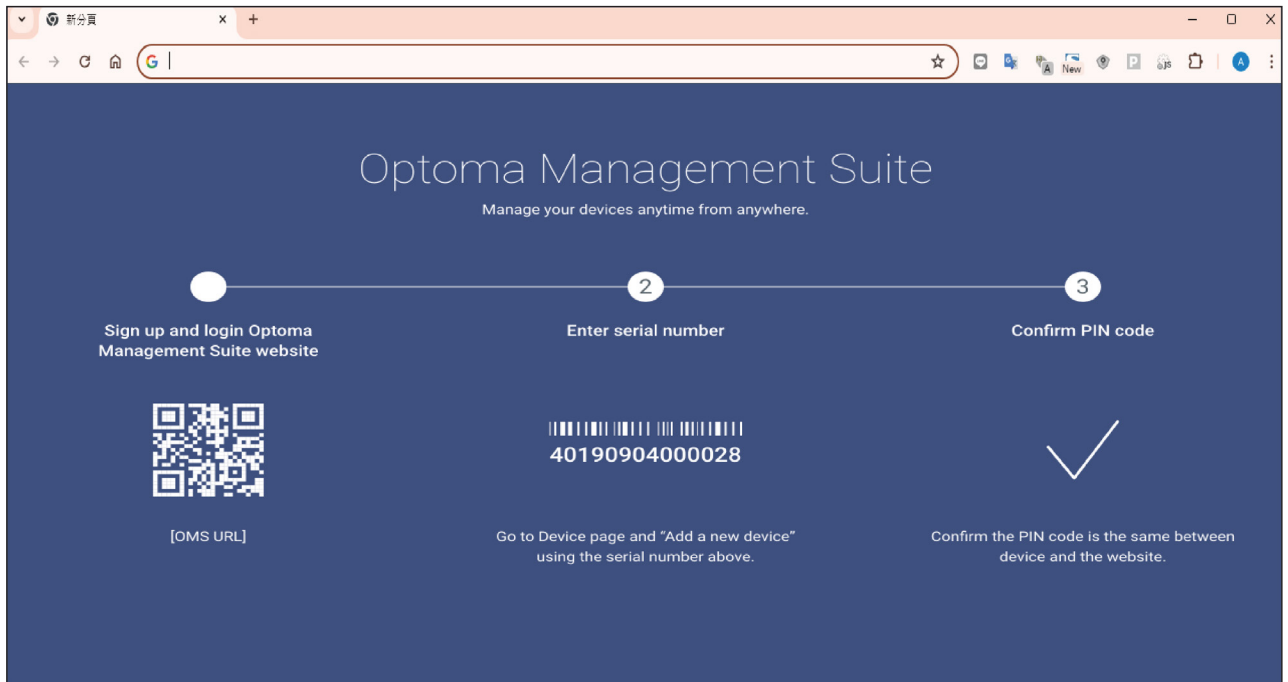

4. Una vez introducido el número de serie en el sistema OMS, confirme los códigos PIN en ambas pantallas. Si los códigos coinciden, seleccione **Confirmar** para continuar.

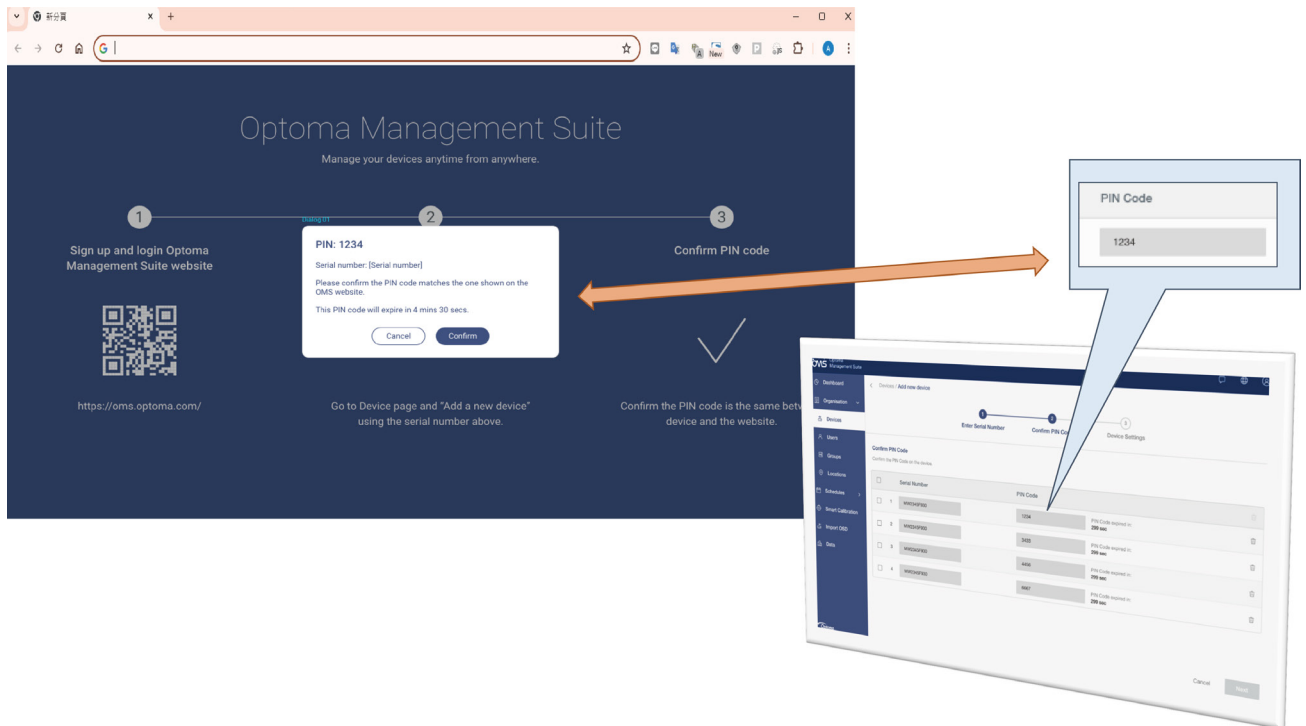

INFORMACIÓN ADICIONAL

5. El proceso de vinculación del dispositivo ha finalizado.

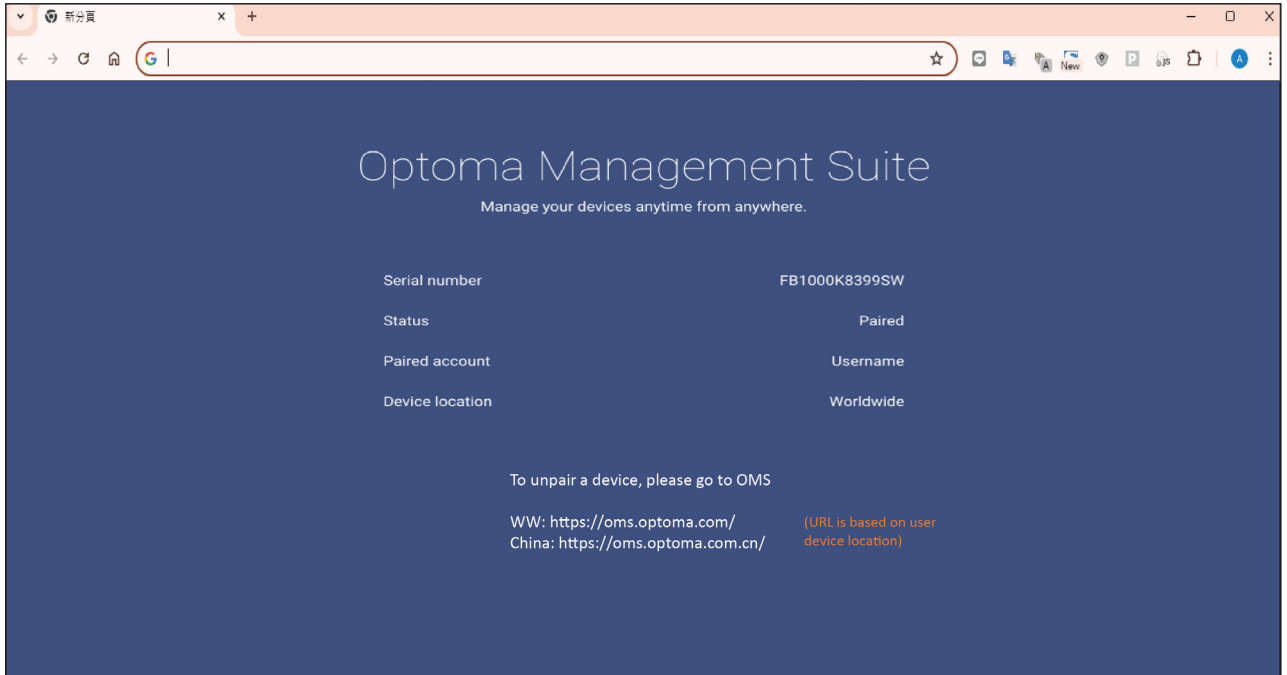

6. En la página *Servidor web del dispositivo*, seleccione **OMS** para obtener la información de enlace.

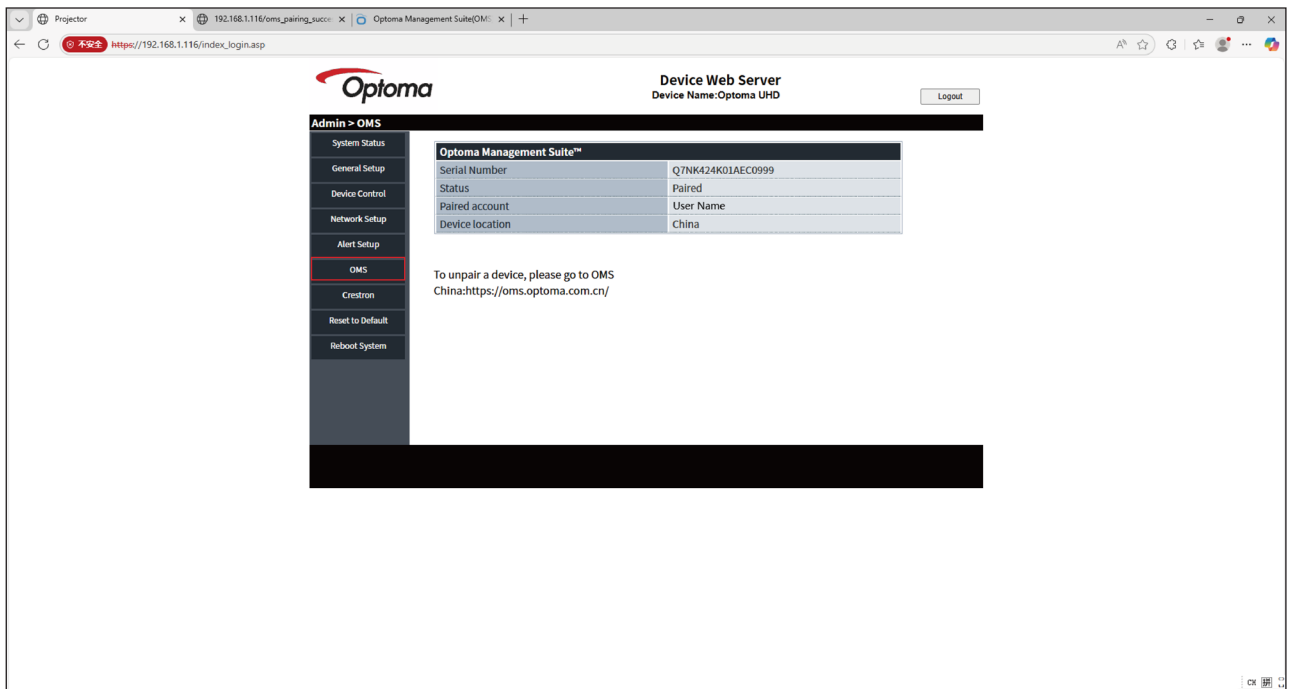

INFORMACIÓN ADICIONAL

Solucionar problemas

Si detecta algún problema con el proyector, consulte la siguiente información. Si el problema no se resuelve, póngase en contacto con su proveedor local o con el centro de servicio técnico.

Problemas con la Imagen

- ❓ *No aparece ninguna imagen en la pantalla*
 - Asegúrese de que todos los cables de señal y alimentación se encuentren conectados correcta y firmemente, de acuerdo con lo descrito en la sección "Instalación".
 - Asegúrese de que los contactos de los conectores no estén doblados o rotos.
 - Asegúrese de que la función "Silencio" no esté activada.

- ❓ *La imagen está desenfocada*
 - Gire el anillo de enfoque en el sentido de las agujas del reloj o en sentido contrario hasta que la imagen sea nítida y legible. (Consulte página 20).
 - Asegúrese de que la pantalla del proyector se encuentra a la distancia requerida. (Consulte las páginas 66~68).

- ❓ *La imagen se alarga al mostrarse en un título de DVD 16:9*
 - Al reproducir un DVD anamórfico o un DVD 16:9, el proyector mostrará la mejor imagen en el formato 16:9 en el lado del proyector.
 - Si reproduce el título de DVD en formato 4:3, cambie el formato a 4:3 en el menú OSD del proyector.
 - Por favor, configure el formato de la pantalla con el tipo de relación de aspecto 16:9 (ancho) en su reproductor de DVD.

- ❓ *La imagen es demasiado pequeña o demasiado grande*
 - Para aumentar o reducir el tamaño de la imagen proyectada, gire la palanca de zoom en el sentido de las agujas del reloj o en sentido contrario. (Consulte página 20).
 - Mueva el proyector para acercarlo o alejarlo de la pantalla.
 - Presione el botón "Menú" del panel del proyector y vaya a "Pantalla → Relación de aspecto". Pruebe las distintas opciones.

- ❓ *La imagen tiene los lados inclinados:*
 - Si es posible, vuelva a situar el proyector de forma que esté centrado en la pantalla y por debajo de la parte inferior de ésta.

- ❓ *La imagen está invertida*
 - Seleccione "Pantalla → Orientación del proyector" en el menú OSD y ajuste la dirección de proyección.

INFORMACIÓN ADICIONAL

Otros Problemas



El proyector deja de responder a todos los controles

- Si es posible, apague el proyector y, a continuación, desenchufe el cable de alimentación. Espere al menos 20 segundos antes de conectar de nuevo la alimentación.

Problemas con el mando a distancia



Si el mando a distancia no funciona

- Compruebe que el ángulo de operación del mando a distancia está dentro de un ángulo de $\pm 15^\circ$ hacia el receptor IR del proyector.
- Asegúrese de que no hay ningún obstáculo entre el mando a distancia y el proyector. No se aleje más de 6 metros (19,7 pies) del proyector.
- Asegúrese de que las pilas están correctamente insertadas.
- Reemplace las pilas si están agotadas.

INFORMACIÓN ADICIONAL

Indicador de advertencia

Cuando se encienden los indicadores de advertencia (tal como se muestra a continuación), el proyector se apagará automáticamente:

- El indicador LED “Lámpara” se ilumina en rojo y si el indicador “Alimentación” parpadea en rojo.
- El indicador LED “Temp” se ilumina en rojo y si el indicador “Alimentación” parpadea en rojo. Esto indica que el proyector se ha sobrecalentado. En condiciones normales, el proyector se puede volver a encender.
- El indicador LED “Temp” parpadea en rojo y si el indicador “Alimentación” parpadea en rojo.

Desconecte el cable de alimentación del proyector, espere 30 segundos e inténtelo de nuevo. Si el indicador de advertencia se enciende de nuevo o empieza a parpadear, póngase en contacto con el proveedor del servicio para obtener ayuda.

Mensajes de iluminación con LED

Mensaje	LED de encendido		LED de temperatura	LED de la lámpara
	(Rojo)	(Azul)	(Rojo)	(Rojo)
Estado Standby (Cable de alimentación de entrada)	Iluminado			
Encendido (Calentamiento)		Intermitente (0,5 segundos apagado, 0,5 segundos encendido)		
Encendido e Iluminación de la lámpara		Iluminado		
Apagado (Refrigeración)		Intermitente (0,5 segundos apagado, 0,5 segundos encendido). Vuelve a encenderse en rojo permanente cuando el ventilador de refrigeración se apaga.		
Error (fallo de la lámpara)	Intermitente			Iluminado
Error (fallo de Ventilador)	Intermitente		Intermitente	
Error (Exceso de temperatura)	Intermitente		Iluminado	

- Apagado:

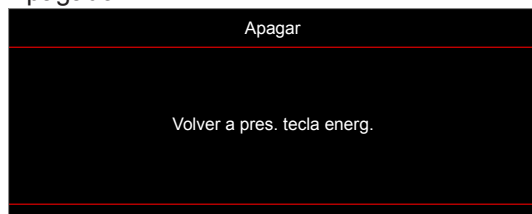

- Advertencia de temperatura:



INFORMACIÓN ADICIONAL

Especificaciones

Opción	Descripción	
	Modelo estándar	Modelo de corto alcance
Resolución nativa	3840 x 2160	
Resolución máxima	<ul style="list-style-type: none"> Tarjeta gráfica de hasta 3840x2160 a 60 Hz Resolución máxima: 3840x2160 a 60 Hz (HDMI [2.0]) Ancho de banda máximo: 600 MHz (HDMI [2.0]) 	
Lente	<ul style="list-style-type: none"> Relación de proyección: 1,40~2,24 (tolerancia ± 3 %) Punto F: 2,5~3,26 Distancia focal: 20,91~32,62 mm Alcance de zoom: 1,6x 	<ul style="list-style-type: none"> Relación de proyección: 0,496 (tolerancia ± 3 %) Punto F: 2,8 Distancia focal: 7,51 mm Alcance de zoom: N/A
Desplazamiento	114 % ± 5 %	
Tamaño de imagen	<ul style="list-style-type: none"> 45,3"~145,3", optimizado a 60" con gran angular 28,3"~90,7", optimizado a 60" con teleobjetivo 	70,8"~102,6", optimizado a 89"
Distancia de proyección	<ul style="list-style-type: none"> 1 m ~ 10 m (recorrido del mecanismo) 1,4 m ~ 4,5 m (recorrido óptico) 	<ul style="list-style-type: none"> 1 m ~ 10 m (recorrido del mecanismo) 0,778 m ~ 1,127 m (recorrido óptico)
E/S	<ul style="list-style-type: none"> HDMI 2.0 x 2 USB-A x 2 RJ45 x 1 RS232 x 1 Conector de CC x 1 Salida de audio x 1 Sincronización 3D x 1 Activador de 12 V x 1 	
Color	Solo disponible en el espacio de color YCbCr.	
Frecuencia de exploración	<ul style="list-style-type: none"> Frecuencia de exploración horizontal: 15~150 KHz Frecuencia de exploración vertical: 24~240 Hz 	
Altavoz	15 W x 1	
Consumo de energía	<ul style="list-style-type: none"> Mínimo (modo ECO): <ul style="list-style-type: none"> - 125 W ± 15 % con 110 VCA - 124 W ± 15 % con 220 VCA Máximo (modo Brillo): <ul style="list-style-type: none"> - 178 W ± 15 % con 110 VCA - 176 W ± 15 % con 220 VCA 	
Corriente de entrada	9,23 A a 19,5 V	
Orientaciones de la instalación	Frente x1, Arriba x1	
Dimensiones (A x F x L)	<ul style="list-style-type: none"> 274 x 216 x 108,5 mm (sin pies) 274 x 216 x 114 mm (con pies) 	
Peso	3,1 \pm 0,2KG	
Condiciones medioambientales	Funcionamiento entre 0 y 40 °C (tolerancia ± 2 °C, sin condensación)	

Nota: Todas las especificaciones están sujetas a cambio sin previo aviso.



INFORMACIÓN ADICIONAL

Sucursales internacionales de Optoma

Póngase en contacto con la sucursal perteneciente a su país si desea recibir asistencia técnica.



EE. UU.

Optoma Technology, Inc.
47697 Westinghouse Drive.
Fremont, Ca 94539

 888-289-6786
 510-897-8601
 services@optoma.com



Canadá

Optoma Technology, Inc.
47697 Westinghouse Drive.
Fremont, Ca 94539

 888-289-6786
 510-897-8601
 services@optoma.com

Latinoamérica

Optoma Technology, Inc.
47697 Westinghouse Drive.
Fremont, Ca 94539

 888-289-6786
 510-897-8601
 services@optoma.com



Europa

Unit 1, Network 41, Bourne End Mills
Hemel Hempstead, Herts,
HP1 2UJ, Reino Unido
www.optoma.eu
Tel. de servicio :
+44 (0)1923 691865

 +44 (0) 1923 691 800
 +44 (0) 1923 691 888
 service@tsc-europe.com



Benelux BV

Randstad 22-123
1316 BW Almere
Países Bajos
www.optoma.nl

 +31 (0) 36 820 0252
 +31 (0) 36 548 9052

Francia

Bâtiment E
81-83 avenue Edouard Vaillant
92100 Boulogne Billancourt,
Francia

 +33 1 41 46 12 20
 +33 1 41 46 94 35
 savoptoma@optoma.fr



España

C/José Hierro, 36 Of. 1C
28522 Rivas Vaciamadrid,
España

 +34 91 499 06 06
 +34 91 670 08 32



Alemania

Am Nordpark 3
41069 Mönchengladbach
Alemania

 +49 (0) 2161 68643 0
 +49 (0) 2161 68643 99
 info@optoma.de

Escandinavia

Lerpeveien 25
3040 Drammen
Noruega

 +47 32 98 89 90
 +47 32 98 89 99
 info@optoma.no

PO.BOX 9515
3038 Drammen
Noruega

Corea

<https://www.optoma.com/kr/>

Japón



<https://www.optoma.com/jp/>

Taiwán

<https://www.optoma.com/tw/>

China

Room 701, 7F, Building 1,
No.1388 Kaixuan Road,
Changning District
Shanghai, 200052, China

 +86-21-62947376
 +86-21-62947375
www.optoma.com.cn

Australia

<https://www.optoma.com/au/>

